



MANN+HUMMEL Flüssigkeitsfilter

MANN+HUMMEL Industriefilter

Die international tätige MANN+HUMMEL Gruppe mit der Unternehmenszentrale in Ludwigsburg (Deutschland) beschäftigt weltweit über 9.500 Mitarbeiter an mehr als 40 Standorten.

Das Unternehmen entwickelt, produziert und vertreibt innovative technische Komponenten und Systeme für die Automobilindustrie und viele

andere Branchen. Eine Schlüsselposition nehmen dabei hochwertige Filtrationsprodukte für Fahrzeuge, Motoren und industrielle Anwendungen ein. Das Erstausrüstungsgeschäft mit den weltweit führenden Fahrzeug-, Maschinen- und Anlagenherstellern legt die Basis für Qualität und Leistungsfähigkeit der Produkte. Filter für den internationalen

Ersatzteilmarkt werden sowohl unter zahlreichen weltbekannten Kundenmarken als auch unter der eigenen Marke MANN-FILTER verkauft.

Der Geschäftsbereich Industriefilter mit Hauptsitz in Speyer (Deutschland) ist spezialisiert auf die besonderen Anforderungen der Kunden aus den Bereichen Off-Highway-Fahrzeug- und

Motorentchnik, Druckluft- und Vakuumtechnik, Maschinen- und Anlagenbau. Für diese und andere industrielle Branchen bietet MANN+HUMMEL Industriefilter leistungsfähige Produkte rund um die Filtration und Separation von Luft, Gasen und Flüssigkeiten.

Flüssigkeitsfilter für viele Branchen

Moderne, leistungsstarke Fahrzeuge, Maschinen, Geräte und Motoren verlangen entsprechend leistungsfähige Filter und Komponenten. Die Ihnen vorliegende Dokumentation bietet einen Überblick über unsere Flüssigkeitsfilter und das dazu passende Zubehör – selbstverständlich in der für MANN+HUMMEL bekannten Erstausrüsterqualität. Da unsere Kunden aus den unterschiedlichsten Branchen kommen, wie z.B.

- Baumaschinen
- Landmaschinen
- Kompressoren
- allg. Maschinenbau
- Motoren- und Getriebebau
- Nutz- und Sonderfahrzeuge etc.,

ist es für MANN+HUMMEL selbstverständlich, individuelle Konzepte und Problemlösungen für spezielle Anforderungen anzubieten.

Auch in Ihrer Nähe

Produktionsstätten und Vertriebsbüros an mehreren europäischen Standorten sowie in den USA, in Südamerika und in Asien ermöglichen die Erörterung technischer Fragen vor Ort. Auch in Ihrer Nähe befindet sich eine unserer Tochtergesellschaften oder eine Vertretung, so dass wir für Sie optimal erreichbar sind.

So einfach finden Sie Ihren Ansprechpartner:

Wenn Sie noch keinen festen Ansprechpartner bei MANN+HUMMEL oder in einer unserer Vertretungen haben, wählen Sie bitte

Tel.: +49 (62 32) 53-80
Fax: +49 (62 32) 53-88 99

und nennen Sie uns Ihre Branche. Wir werden Sie dann umgehend mit einem unserer spezialisierten Vertriebsteams verbinden.

Sie erreichen uns im Internet unter:
www.mann-hummel.com
E-Mail: if.info@mann-hummel.com

Inhaltsverzeichnis

Unternehmensdarstellung	Seite	2
Produktübersicht	Seite	4
Wechselfilter Öl	Seite	7
Leitungsfilter Öl	Seite	15
Übersicht Filterköpfe Öl	Seite	18
Filterelemente Öl	Seite	33
Hochdruckfilter	Seite	43
Siebfilter	Seite	51
Zentrifugen	Seite	55
Kraftstofffilter	Seite	65
Wechselfilter Kraftstoff	Seite	68
Leitungsfilter Kraftstoff	Seite	73
Übersicht Filterköpfe Kraftstoff	Seite	76
Leitungsfilter Kraftstoff PreLine®	Seite	78
Filterelemente Kraftstoff	Seite	87
Spaltfilter.....	Seite	91
Plattenspaltfilter	Seite	94
Drahtspaltfilter	Seite	96
Spaltrohrfilter	Seite	97
Hochdruckfilter für Reaktionsgießmaschinen	Seite	99
Zubehör für Flüssigkeitsfilter	Seite	103
Technischer Anhang	Seite	109
Filterlexikon	Seite	110
Öl- und Kraftstoff-Viskositäten	Seite	112
Inhaltsverzeichnis nach Bestellnummern	Seite	114
MANN+HUMMEL Industriefilter weltweit	Seite	118
Notizen	Seite	120
Umrechnungstabelle (Umschlagseite)		

Produktübersicht

Wechselfilter

W-Typ **Seite 10-12**

Wechselfilter, die für die Ölfiltration im Hauptstrom verwendet werden. Rohseitig strömt das Öl durch die am Filterboden außen liegenden Bohrungen ein und tritt durch das zentrale Gewinde wieder aus. Je nach Erfordernis sind in den Wechselfiltern z.B. Umgehungsventile, Rücklaufsperrn, Steigrohre und ähnliches integriert.



WP-Typ **Seite 14**

Nebenstromfilter oder kombinierte Haupt- und Nebenstromfilter als Wechselfilter. Rohseitig strömt das Öl durch die am Filterboden außen liegenden Bohrungen ein. Der Ölstrom wird im Filter in einen Hauptstrom und einen Nebenstrom getrennt und tritt auf der Reinseite unterschiedlich fein gefiltert wieder aus.

WD-, WH-Typ **Seite 12+13**

Wechselfilter ähnlich den W-Typen, jedoch für höhere Betriebsdrücke ausgelegt.



WK-Typ **Seite 70+71**

Wechselfilter ähnlich den W-Typen, jedoch vorwiegend zur Kraftstoff-Filtration eingesetzt.

WDK-Typ **Seite 70+71**

Wechselfilter ähnlich den WK-Typen, jedoch für höhere Betriebsdrücke ausgelegt.

PL-Typ **Seite 79**

Wechselfilter für den Kraftstoff-Vorfilter PreLine®.



Produktübersicht

LeitungsfILTER

W-, WD-Typ Seite 20-31

WK-, WDK-Typ Seite 80-85

LeitungsfILTER mit Filterköpfen können mit diesen Wechsel-fILTERN ausgestattet sein.

Übersicht Filterköpfe Öl
Seite 18+19

Übersicht Filterköpfe
Kraftstoff Seite 76+77



Filterelemente

BFU-Typ Seite 90

Es handelt sich um metallfreie und besonders umweltfreundliche Kraftstofffilterelemente, die vorwiegend bei Reihen-Einspritzpumpen verwendet werden. Bei Stufenfiltern wird der Bfu-Typ stets als Vorfilter eingesetzt.



HD-Typ Seite 38-40

Ölfilterelemente für höhere Druckbereiche, besonders geeignet für Hydraulikapplikationen.



H-Typ Seite 35-37

Ausschließlich im Flüssigkeits-Hauptstrom eingesetzte Filterelemente für Gehäuseeinbau.



P-Typ Seite 89

Vorwiegender Einsatz in der Kraftstoff Feinfilterung.



HU-Typ Seite 41

Besonders umweltfreundliche metallfreie Ölfilterelemente.



PF-Typ Seite 42

Vorwiegender Einsatz im Öl Nebenstrom.



Produktübersicht

Hochdruckfilter Seite 43

Diese Filter haben Gehäuse für Druckniveaus bis 400 bar. Eine Vielzahl unterschiedlichster Filterelemente erlaubt ein weit gefächertes Einsatzgebiet in allen Industriebereichen, insbesondere in der Hydraulik.



Siebfilter Seite 51

Siebfilter werden als kostengünstige Lösung zur Vorfiltration von Flüssigkeiten oder als Schutzfilter eingesetzt. Sie haben einen geringen Durchflusswiderstand und filtern durch Partikelabscheidung an der Oberfläche.

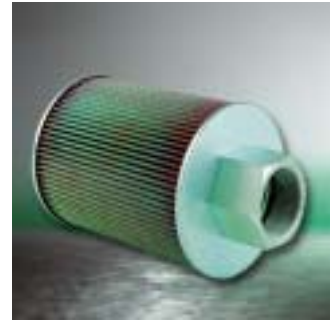

Zentrifugen Seite 55

Zentrifugen haben eine äußere Gehäuseabdeckung und eine zentrale Spindel, um die sich ein Rotor mit hoher Geschwindigkeit dreht. Durch die auftretenden Fliehkräfte werden auch feinste Partikel (Ruß) aus dem Schmieröl abgeschieden. Zentrifugen sind Nebstromfilter und werden in Kombination mit einem Hauptstromfilter betrieben.



Spaltfilter Seite 91

Spaltfilter finden immer dort Verwendung, wenn größere Partikel aus stark verschmutzten Flüssigkeiten abgeschieden werden sollen. Es handelt sich um Oberflächenfilter. Der Filterkuchen, der sich im laufenden Betrieb bildet, wird manuell oder mit Motorunterstützung abgereinigt.





MANN+HUMMEL Wechselfilter Öl

MANN+HUMMEL Wechselfilter Öl

MANN+HUMMEL Wechselfilter werden zur Filtration von Schmierölen, Hydraulikölen und Kühlflüssigkeiten in unterschiedlichen Anwendungen eingesetzt. MANN+HUMMEL ist seit Jahrzehnten weltweit führender Hersteller von Wechselfiltern. Die Filter werden unter der Marke MANN-FILTER, sowie unter zahlreichen Kundenmarken vertrieben.

Die Vorteile auf einen Blick:

- Mit unterschiedlichen Filtermedien erhältlich
- Mit effizienter Abscheidung und hoher Schmutzaufnahmekapazität bei geringem Druckverlust
- Robuste, korrosiongeschützte Gehäuse mit hoher Pulsationsfestigkeit und Druckstabilität
- Strömungsoptimierte Geometrie
- Bypass-Ventile mit klar definierter Öffnungscharakteristik und leckfreiem Schließen
- Unverlierbare Dichtungen
- Stabiles, kollapsfestes Mittelrohr
- Rücklaufsperrventil mit geringem Druckverlust

Aufbau

Der Wechselfilter besteht aus einem robusten Metallgehäuse mit darin eingebautem Filterelement. Je nach Einsatz kann der Wechselfilter mit unterschiedlichen Komponenten wie z.B. unterschiedlichem Filtermedium, Rücklaufsperrventil, Umgehungsventil etc. ausgestattet sein. Die zu filternde Flüssigkeit tritt am Deckel durch die konzentrisch angeordneten Eintrittsöffnungen ein, durchströmt das Filterelement und tritt gereinigt durch den zentralen Anschluss wieder aus. Eine im Deckel unverlierbar eingepasste Dichtung gewährleistet unter allen Betriebsbedingungen eine sichere Abdichtung nach außen.

Wartung

Der Wartungszeitpunkt wird in der Regel vom Motoren- bzw. Gerätehersteller festgelegt. Die Wartung beschränkt sich auf das Austauschen des kompletten Wechselfilters. Mit den MANN+HUMMEL Löseschlüsseln (siehe Seite 105) lassen sich die Wechselfilter leicht lösen.

Schnittdarstellung

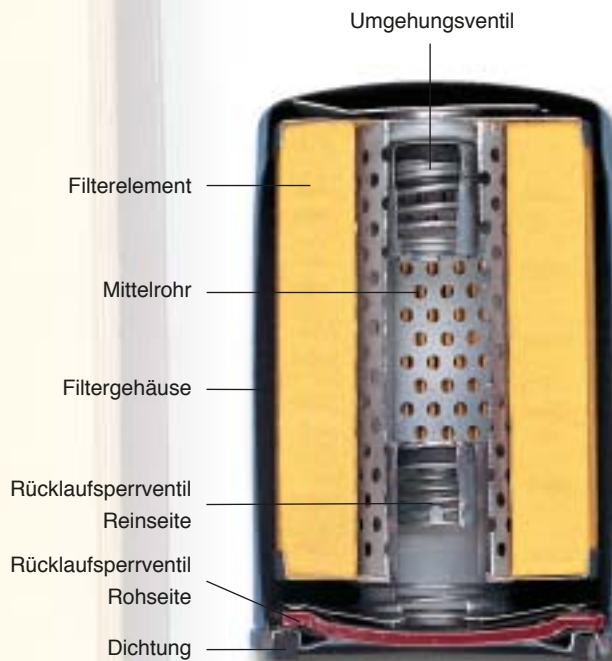

MANN+HUMMEL Wechselfilter Öl



Ölfilter

Als Ölfilter (W-Typ oder WD-Typ) wird der MANN+HUMMEL Wechselfilter meist im Hauptstrom eingesetzt, wobei der gesamte Ölstrom den Filter durchströmt. Optional kann ein Umgehungsventil eingebaut sein, das bei Kaltstart öffnet, so dass immer eine ausreichende Ölversorgung gewährleistet ist.

Ein auf Wunsch integriertes Rücklaufsperrventil auf der Roh- und Reinseite verhindert das Leerlaufen des Wechselfilters bei stillstehendem Motor. So erreicht beim Motorstart das Schmieröl schneller die Schmierstellen.

Nebenstromfilter

Als Nebenstromfilter (WP-Typ) ist der MANN+HUMMEL Wechselfilter mit einem sehr feinen Medium ausgestattet. Der Anteil an Feinstpartikeln im Öl wird absenkt und dadurch der Verschleiß vermindert. Gleichzeitig wird die Pumpfähigkeit des Öls positiv beeinflusst.

Neben reinen Nebenstromfiltern gibt es im MANN+HUMMEL Lieferprogramm auch kombinierte Haupt/Nebenstromfilter (WP-Typ, siehe Seite 14).

Bauform der Wechselfilter

In den Maßtabellen wird auf diese Bauformen Bezug genommen.

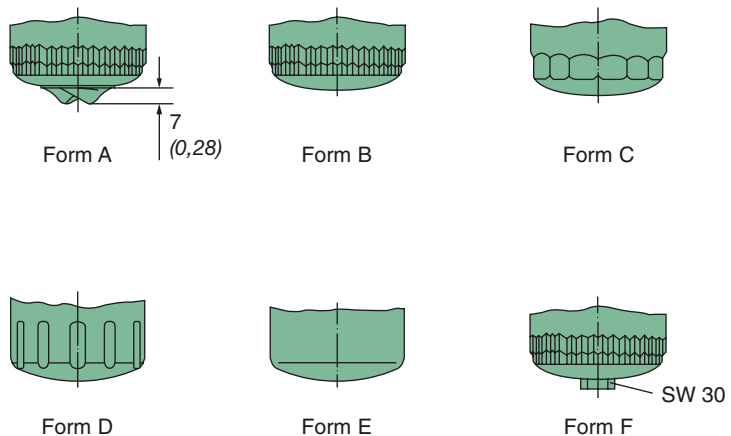

W-Typ

Öl Hauptstrom

In unten aufgeführter Tabelle finden Sie eine exemplarische Auswahl aus unserem Filterprogramm. Zahlreiche Varianten mit anderen Medien, Ventilausrüstungen, Dichtwerkstoffen, Lösehilfen etc. sind ebenfalls lieferbar.



MANN-FILTER	Nenn-durchfluss [l/min] [gpm]	Maße in mm (Maße in Zoll)						Filterfeinheit nach ISO 16 889 [µm (c)] * bei 50% 99% Abscheidegrad		Rücklauf- sperr- ventil [bar]	Umge- hungs- ventil [bar]	Zulässiger Betriebs- druck [bar]	Bau- form (s. S. 9)
		d ₁	d ₂	d ₃	d ₄	d ₅	h						
W 712/20	15 (3,96)	3/4" - 16 UNF	62 (2,44)	71 (2,80)	80 (3,15)	76 (2,99)	79 (3,11)	20	> 50	–	2,5	14	C
W 712/4	20 (5,28)	3/4" - 16 UNF	62 (2,44)	71 (2,80)	80 (3,15)	76 (2,99)	93 (3,66)	20	> 50	0,12	2,5	14	C
W 712/52	15 (3,96)	3/4" - 16 UNF	62 (2,44)	71 (2,80)	80 (3,15)	76 (2,99)	79 (3,11)	14	38	0,12	2,5	14	C
W 719/14	25 (6,61)	3/4" - 16 UNF	62 (2,44)	71 (2,80)	80 (3,15)	76 (2,99)	123 (4,84)	20	> 50	0,12	2,5	14	C
W 719/30	25 (6,61)	3/4" - 16 UNF	62 (2,44)	71 (2,80)	80 (3,15)	76 (2,99)	123 (4,84)	14	38	0,12	2,5	14	C
W 920	30 (7,93)	3/4" - 16 UNF	62 (2,44)	71 (2,80)	96 (3,78)	93 (3,66)	95 (3,74)	20	> 50	0,12	2,5	14	A
W 920/7	30 (7,93)	3/4" - 16 UNF	62 (2,44)	71 (2,80)	96 (3,78)	93 (3,66)	95 (3,74)	14	38	0,12	1,5	14	B
W 930	30 (7,93)	3/4" - 16 UNF	62 (2,44)	71 (2,80)	96 (3,78)	93 (3,66)	114 (4,49)	20	> 50	0,12	2,5	14	A
W 930/21	30 (7,93)	3/4" - 16 UNF	62 (2,44)	71 (2,80)	96 (3,78)	93 (3,66)	114 (4,49)	14	38	0,12	3,0	14	B
W 940	50 (13,21)	3/4" - 16 UNF	62 (2,44)	71 (2,80)	96 (3,78)	93 (3,66)	142 (5,59)	20	> 50	0,12	2,5	14	A

* Die neue Kalibrierung gibt für gleiche Filter gegenüber der früher verwendeten Kalibrierung bei kleinen Partikeln eine geringere Filterfeinheit an.

W-Typ

Öl Hauptstrom

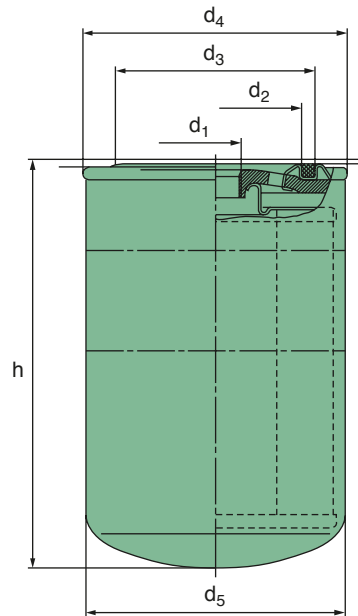

MANN-FILTER	Nenn-durchfluss [l/min] [gpm]	Maße in mm (Maße in Zoll)						Filterfeinheit nach ISO 16 889 [µm (c)] * bei 50% 99% Abscheidegrad		Rücklauf-sperr-ventil [bar]	Umge-hungs-ventil [bar]	Zulässiger Betriebs-druck [bar]	Bau-form (s. S. 9)
		d ₁	d ₂	d ₃	d ₄	d ₅	h						
W 940/51	50 (13,21)	G 3/4"	62 (2,44)	71 (2,80)	96 (3,78)	93 (3,66)	142 (5,59)	14	38	–	2,5	14	B
W 950	60 (15,85)	1"- 12 UNF	62 (2,44)	71 (2,80)	96 (3,78)	93 (3,66)	170 (6,69)	20	> 50	0,12	2,5	14	B
W 950/17	60 (15,85)	1"- 12 UNF	62 (2,44)	71 (2,80)	96 (3,78)	93 (3,66)	170 (6,69)	14	38	0,12	1,6	14	B
W 962/2	75 (19,82)	1"- 12 UNF	62 (2,44)	71 (2,80)	96 (3,78)	93 (3,66)	210 (8,27)	14	36	0,12	2,5	14	A
W 962/6	75 (19,82)	1"- 12 UNF	62 (2,44)	71 (2,80)	96 (3,78)	93 (3,66)	210 (8,27)	20	> 50	0,12	2,5	14	F
W 1160	50 (13,21)	M 30x2	93 (3,66)	104 (4,09)	110 (4,33)	108 (4,25)	178 (7,01)	14	38	–	2,5	14	A
W 11 102	100 (26,42)	1 1/8"- 16 UN	93 (3,66)	103 (4,06)	110 (4,33)	108 (4,25)	260 (10,24)	20	> 50	0,12	2,5	14	A
W 11 102/4	75 (19,82)	1 1/8"- 16 UN	93 (3,66)	103 (4,06)	110 (4,33)	108 (4,25)	260 (10,24)	14	36	0,12	2,5	14	A
W 1374/2	85 (22,46)	G 1 1/4"	100 (3,94)	111 (4,37)	140 (5,51)	136 (5,35)	177 (6,97)	20	> 50	–	–	Saugbereich - 0,8	E
W 1374/4	85 (22,46)	1 1/2"- 16 UN	100 (3,94)	111 (4,37)	140 (5,51)	136 (5,35)	177 (6,97)	20	> 50	–	0,2	Saugbereich - 0,8	E
W 1374/6	85 (22,46)	1 1/2"- 16 UN	100 (3,94)	111 (4,37)	140 (5,51)	136 (5,35)	177 (6,97)	15	> 36	–	0,2	Saugbereich - 0,8	E
W 13 145/1	180 (47,56)	1 1/2"- 16 UN	100 (3,94)	111 (4,37)	140 (5,51)	136 (5,35)	302 (11,89)	20	> 50	0,12	2,5	14	E
W 13 145/6	180 (47,56)	M 42x2	100 (3,94)	111 (4,37)	140 (5,51)	136 (5,35)	302 (11,89)	14	36	–	2,5	14	E

* Die neue Kalibrierung gibt für gleiche Filter gegenüber der früher verwendeten Kalibrierung bei kleinen Partikeln eine geringere Filterfeinheit an.

W-Typ, WD-Typ

Öl Hauptstrom für Kompressoreinsatz

Ölfilter für Kompressoreinsatz müssen silikonfrei sein, um den Kompressor in Lackieranlagen einsetzen zu können. Darüber hinaus stellen Kompressoren an Ölfilter andere Anforderungen als Motoren. Einerseits ist in der Regel die Lebensdauer des Öls und des Ölfilters bei Kompressoreinsatz deutlich länger als beim Motor; andererseits ist das Kompressorenöl, und damit auch der Filter, keinen Verbrennungsrückständen und einem niedrigeren Temperaturniveau ausgesetzt.

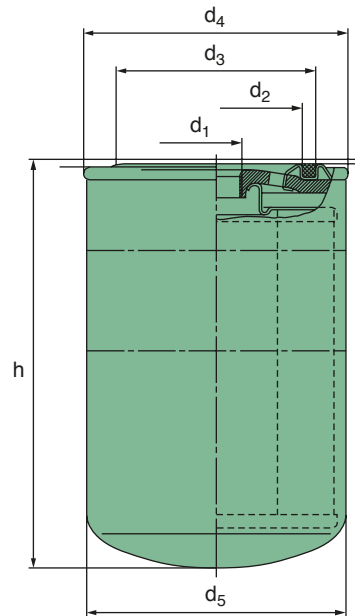

MANN-FILTER	Nenn-durchfluss [l/min] [gpm]	Maße in mm (Maße in Zoll)						Filterfeinheit nach ISO 16 889 [µm (c)] * bei 50% 99% Abscheidegrad		Rücklauf- sperr- ventil [bar]	Umge- hungs- ventil [bar]	Zulässiger Betriebs- druck [bar]	Bau- form (s. S. 9)
		d ₁	d ₂	d ₃	d ₄	d ₅	h						
W 712/65	20 (5,28)	3/4" - 16 UNF	62 (2,44)	71 (2,80)	80 (3,15)	76 (2,99)	93 (3,66)	20	> 50	0,12	2,5	14	C
W 719/37	30 (7,93)	3/4" - 16 UNF	62 (2,44)	71 (2,80)	80 (3,15)	76 (2,99)	123 (4,84)	20	> 50	0,12	2,5	14	C
W 920/51	30 (7,93)	3/4" - 16 UNF	62 (2,44)	71 (2,80)	96 (3,78)	93 (3,66)	95 (3,74)	20	> 50	0,12	2,5	14	A
W 920/40	35 (9,25)	3/4" - 16 UNF	62 (2,44)	71 (2,80)	96 (3,78)	93 (3,66)	95 (3,74)	14	38	0,12	1,2	14	B
W 930/35	40 (10,57)	3/4" - 16 UNF	62 (2,44)	71 (2,80)	96 (3,78)	93 (3,66)	114 (4,49)	20	> 50	0,12	2,5	14	A
W 940/55	55 (14,53)	3/4" - 16 UNF	62 (2,44)	71 (2,80)	96 (3,78)	93 (3,66)	142 (5,59)	20	> 50	0,12	2,5	14	A
W 950/24	70 (18,49)	1" - 12 UNF	62 (2,44)	71 (2,80)	96 (3,78)	93 (3,66)	170 (6,69)	14	38	0,12	1,6	14	B
W 962/14	75 (19,82)	1" - 12 UNF	62 (2,44)	71 (2,80)	96 (3,78)	108 (4,25)	210 (8,27)	14	38	–	2,5	14	B
W 962/18	100 (26,42)	1" - 12 UNF	62 (2,44)	71 (2,80)	96 (3,78)	108 (4,25)	210 (8,27)	5	19	0,12	2,5	14	B
W 1170	70 (18,49)	1" - 12 UNF	93 (3,66)	104 (4,09)	110 (4,33)	108 (4,25)	227 (8,94)	14	38	0,12	1,2	14	C
W 11 102	100 (26,42)	1 1/8" - 16 UN	93 (3,66)	104 (4,09)	110 (4,33)	108 (4,25)	260 (10,24)	20	> 50	0,12	2,5	14	C
WD 962/21	65 (17,17)	1" - 12 UNF	62 (2,44)	71 (2,80)	96 (3,78)	93 (3,66)	212 (8,34)	4	10	–	2,5	25	E
WD 13 145/8	190 (50,20)	1 1/2" - 16 UN	100 (3,94)	111 (4,37)	140 (5,51)	136 (5,35)	302 (11,89)	15	38	–	2,5	20	E
WD 13 145/10	190 (50,20)	1 1/2" - 16 UN	100 (3,94)	111 (4,37)	140 (5,51)	136 (5,35)	302 (11,89)	< 3	7	–	2,5	20	E
WD 13 145/14	210 (55,48)	1 1/2" - 16 UN	100 (3,94)	111 (4,37)	140 (5,51)	136 (5,35)	302 (11,89)	4	10	–	2,5	20	E

* Die neue Kalibrierung gibt für gleiche Filter gegenüber der früher verwendeten Kalibrierung bei kleinen Partikeln eine geringere Filterfeinheit an.

WD-Typ, WH-Typ

Öl Hauptstrom

Die WD-Filter sind Wechselfilter, die für Betriebsdrücke von 20 bar bis 35 bar ausgelegt sind. Sie eignen sich für alle Schmierölkreisläufe, bei denen eine höhere Druckstabilität gefordert ist.

Die WH-Wechselfilter sind ähnlich aufgebaut wie die WD-Typen, jedoch für Betriebsdrücke bis 35 bar ausgelegt. Sie werden vor allem in Hydraulikanwendungen eingesetzt.

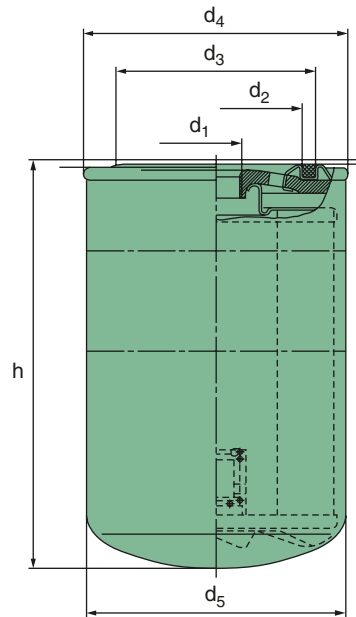

MANN-FILTER	Nenn-durchfluss [l/min] [gpm]	Maße in mm (Maße in Zoll)						Filterfeinheit nach ISO 16 889 [µm (c)] * bei 50% 99% Abscheidegrad		Rücklauf- sperr- ventil [bar]	Umge- hungs- ventil [bar]	Zulässiger Betriebs- druck [bar]	Bau- form (s. S. 9)
		d ₁	d ₂	d ₃	d ₄	d ₅	h						
WH 945/1	70 (18,49)	1 3/8" - 12 UNF	-	-	97 (3,28)	94,2 (3,71)	152 (5,98)	7	22	-	-	35	E
WH 945/2	70 (18,49)	1 3/8" - 12 UNF	-	-	97 (3,28)	94,2 (3,71)	152 (5,98)	4	11	-	-	35	E
WH 980	100 (26,42)	1 3/8" - 12 UNF	-	-	97 (3,28)	94,2 (3,71)	240 (9,45)	7	22	-	-	35	E
WH 980/1	100 (26,42)	1 3/8" - 12 UNF	-	-	97 (3,28)	94,2 (3,71)	240 (9,45)	4	11	-	-	35	E
WD 724/6	25 (6,61)	3/4" - 16 UNF	62 (2,44)	71 (2,80)	80 (3,15)	76 (2,99)	138 (5,43)	11	28	-	3,5	35	E
WD 920	25 (6,61)	3/4" - 16 UNF	62 (2,44)	71 (2,80)	96 (3,78)	93 (3,66)	97 (3,82)	20	> 50	-	2,5	25	E
WD 940	50 (13,21)	3/4" - 16 UNF	62 (2,44)	71 (2,80)	96 (3,78)	93 (3,66)	144 (5,67)	20	50	-	2,5	25	E
WD 940/2	50 (13,21)	3/4" - 16 UNF	62 (2,44)	71 (2,80)	96 (3,78)	93 (3,66)	144 (5,67)	14	38	-	3,5	25	E
WD 950	60 (15,85)	1" - 12 UNF	62 (2,44)	71 (2,80)	96 (3,78)	93 (3,66)	172 (6,77)	20	> 50	-	2,5	25	E
WD 950/2	60 (15,85)	1" - 12 UNF	62 (2,44)	71 (2,80)	96 (3,78)	93 (3,66)	172 (6,77)	15	36	-	2,5	25	E
WD 962	75 (19,82)	1" - 12 UNF	62 (2,44)	71 (2,80)	96 (3,78)	93 (3,66)	212 (8,35)	20	> 50	-	2,5	25	E
WD 962/9	75 (19,82)	M 24x1,5	62 (2,44)	71 (2,80)	96 (3,78)	93 (3,66)	212 (8,35)	6	22	-	2,5	25	E
WD 1374	95 (25,10)	1 1/2" - 16 UN	100 (3,94)	111 (4,37)	140 (5,51)	136 (5,35)	177 (6,97)	20	> 50	-	-	-	E
WD 13 145	180 (47,56)	1 1/2" - 16 UN	100 (3,94)	111 (4,37)	140 (5,51)	136 (5,35)	302 (11,89)	20	> 50	-	2,5	20	E
WD 13 145/4	180 (47,56)	1 1/2" - 16 UN	100 (3,94)	111 (4,37)	140 (5,51)	136 (5,35)	302 (11,89)	14	38	-	2,5	20	E

* Die neue Kalibrierung gibt für gleiche Filter gegenüber der früher verwendeten Kalibrierung bei kleinen Partikeln eine geringere Filterfeinheit an.

WP-Typ

Öl Nebenstrom

Der Nebenstromfilter arbeitet immer mit einem Hauptstromfilter zusammen. Bei den Typen WP 1170 und WP 11 102 handelt es sich um reine Nebenstromfilter. Alle andere WP-Typen sind kombinierte Haupt-/Nebenstromfilter.

Weitere Typen auf Anfrage lieferbar.

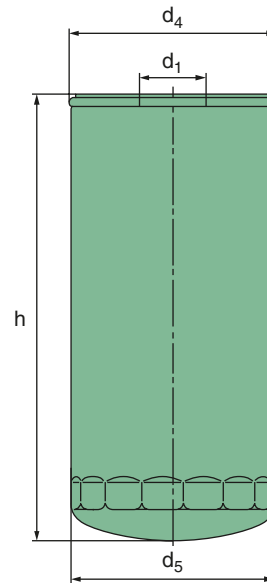

MANN-FILTER	Nenn-durchfluss [l/min] [gpm]	Maße in mm (Maße in Zoll)				Filterfeinheit (Hauptstrom) nach ISO 16 889 [µm (c)] * bei 50% 99% Abscheidegrad		Filterfeinheit (Nebenstrom) nach ISO 16 889 [µm (c)] * bei 50% 99% Abscheidegrad		Rücklauf-sperrventil [bar]	Umgehungs-ventil [bar]	Zulässiger Betriebs-druck [bar]	Bau-form (s. S. 9)
		d ₁	d ₄	d ₅	h								
WP 914/80	14 (3,70)	M 24x1,5	103 (4,06)	102 (4,02)	81 (3,19)	20	> 50	14	38	0,12	1	10	C
WP 928/82	11 (2,91)	1" - 12 UNF	93 (3,78)	93 (3,78)	120 (4,72)	20	> 50	5	19	0,12	-	14	E
WP 1144	26 (6,87)	3/4" - 16 UNF	110 (4,33)	108 (4,25)	145 (5,71)	14	36	< 3	6	0,12	2,5	14	C
WP 1169	45 (11,89)	M 30x2	110 (4,33)	108 (4,25)	213 (8,39)	14	36	< 3	6	0,12	2,5	14	C
WP 1170	4,5 (1,19)	M 22x1,5	110 (4,33)	108 (4,25)	227 (8,94)	-	-	< 3	15	-	-	14	C
WP 11 102	6,5 (1,72)	1 3/8" - 16 UN	110 (4,33)	108 (4,25)	260 (10,24)	-	-	< 3	15	-	-	14	C

* Die neue Kalibrierung gibt für gleiche Filter gegenüber der früher verwendeten Kalibrierung bei kleinen Partikeln eine geringere Filterfeinheit an.



MANN+HUMMEL Leitungsfiler Öl

MANN+HUMMEL Leitungsfilter Öl

MANN+HUMMEL Leitungsfilter werden bevorzugt in Hydrauliksystemen, zur Motor- und Getriebeölfiltration und in Schmierölkreisläufen im allgemeinen Maschinenbau eingesetzt. Das Spektrum der Leitungsfilter reicht vom leichten Einfachkopf bis zum großen Ölfilter mit Dreifachkopf. Die Filtrationseigenschaften werden maßgeblich von den verwendeten Wechselfiltern bzw. Filtermedien bestimmt.

Die Vorteile auf einen Blick:

- Einfacher Einbau in vorhandene Leitungen
- Solide und stabile Aluminiumguss-Ausführung
- Neben der Basisausführung zusätzliche Flexibilität durch optionale optische oder elektrische Wartungsschalter (siehe Seite 106+107)
- Umschaltbare Typen verfügbar
- Geringe Druckverluste
- Bewährte Qualität der MANN+HUMMEL Wechselfilter

Aufbau

Der Filter besteht aus dem Filterkopf mit Anschlussgewinden und Befestigungsmöglichkeiten sowie dem MANN+HUMMEL Wechselfilter.

MANN+HUMMEL Wartungsanzeiger bzw. Wartungsschalter und Umgehungsventil sind so aufeinander abzustimmen, dass eine notwendige Filterwartung signalisiert wird, bevor sich das Umgehungsventil öffnet. Bei Fragen sprechen Sie bitte Ihren Ansprechpartner bei MANN+HUMMEL an.

Lieferbare Ausführungen:

- mit Umgehungsventil ohne Wartungsanzeiger
- mit Umgehungsventil und Wartungsanzeiger
- mit Umgehungsventil und Wartungsschalter (Schließer/Öffner umsetzbar)

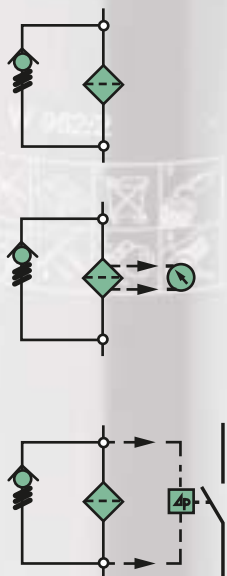

Einbau und Wartung

Der Filter wird in die Rohrleitung eingebaut, wobei die Durchflussrichtung zu beachten ist. Sie wird durch Pfeile an den Anschlussgewinden angezeigt.

Der Wartungszeitpunkt wird in der Regel vom Motoren- bzw. Gerätehersteller festgelegt. Die Wartung beschränkt sich auf das Austauschen des kompletten Wechselfilters.

Mit den MANN+HUMMEL Löseschlüsseln (siehe Seite 105) lassen sich die Wechselfilter leicht lösen.

Der Leitungsfiler lässt unterschiedliche Kombinationsmöglichkeiten zwischen Wechselfilter und Filterkopf zu. In diesem Katalog sind nur Basistypen aufgeführt. Sollten Sie für Ihre Anwendung nicht den passenden

Leitungsfiler finden, sprechen Sie bitte Ihren Ansprechpartner bei MANN+HUMMEL an. Er wird Ihnen gerne den optimalen Leitungsfiler, bestehend aus Filterkopf, Wechselfilter und Zubehör, zusammenstellen.

Schematische Anordnung am Motor

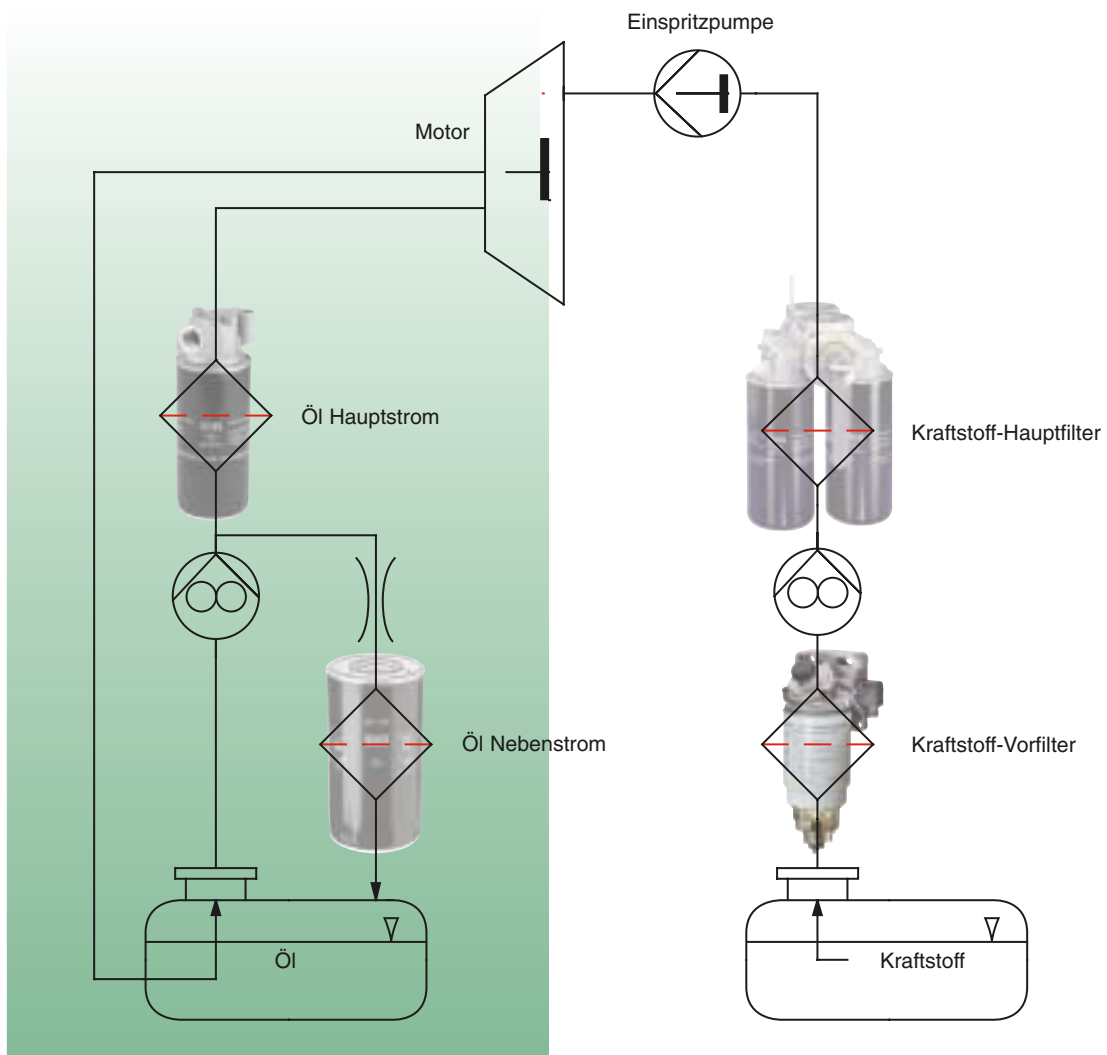

Übersicht Filterköpfe Öl

Einfachkopf Flanschanschluss

Seite 20

Kompakter Filterkopf mit geringem Platzbedarf: die Leitungsanschlüsse erfolgen von oben. Der Kopf ist trotz kompakter Bauweise strömungsoptimiert und ohne Strömungsumlenkung konzipiert.



Einfachkopf Inline

Seite 21+22

Seite 24+25

Seite 30+31

Dieser Universalfilterkopf ist für den Leitungseinbau konzipiert. Für die optional erhältlichen MANN+HUMMEL Wartungsschalter und Wartungsanzeiger (siehe Seite 106+107) sind entsprechende Bohrungen bereits vorhanden.



Übersicht Filterköpfe Öl

Doppelkopf Inline

Seite 23+26

Bei diesem Filterkopf werden zwei Filter parallel durchströmt. Es kann ein höherer Volumenstrom bzw. eine höhere Filterstandzeit realisiert werden.



Doppelkopf Inline umschaltbar

Seite 28+29

Bei diesem robusten Filterkopf, der bestens für den Heavy Duty Einsatz geeignet ist, kann während des Betriebes ein Filterwechsel durchgeführt werden.

Dreifachkopf Inline

Seite 27

Bei diesem Filterkopf werden drei Filter parallel durchströmt. Es kann ein höherer Volumenstrom bzw. eine höhere Filterstandzeit realisiert werden.



LeitungsfILTER ÖL Einfachkopf

Betriebsdruck 14 bar, bis 40 l/min – Flanschanschluss

Dieser leichte und robuste Filterkopf wird mit zwei Schrauben an einer ebenen Fläche angeschraubt. Bei diesem Filterkopf erfolgt der Zu- und Ablauf von oben.



Kennlinien

Durchflusswiderstand nach ISO 3968 bei 36 mm²/s.

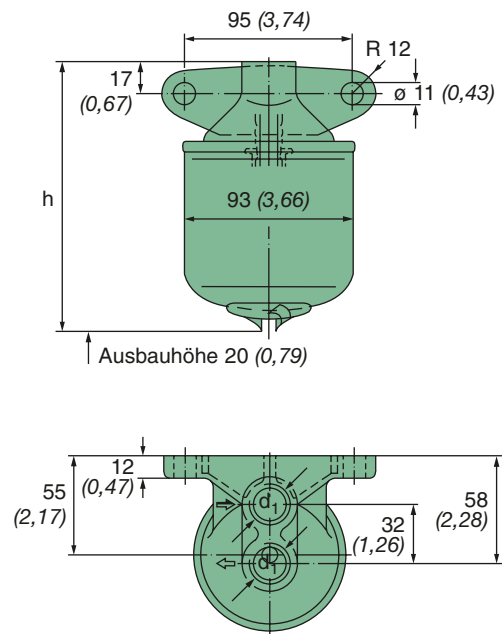
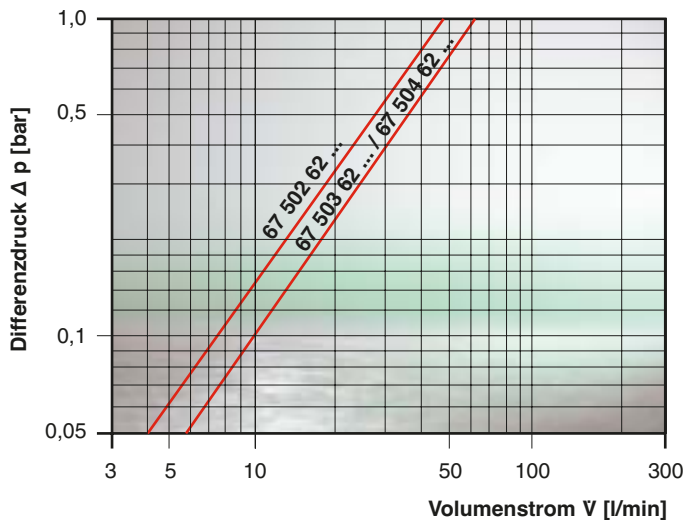

Bestell-Nr.	Nenndurchfluss [l/min] [gpm]	MANN-FILTER (s. S. 10)	Maße in mm (Maße in Zoll)		Gewicht ca. [kg]
			d ₁	h	
67 502 62 026	25 (6,61)	W 920	M 20x1,5	145 (5,71)	0,7
67 503 62 026	40 (10,6)	W 940	M 20x1,5	192 (7,56)	0,8
67 502 62 106	25 (6,61)	W 920	G 1/2"	145 (5,71)	0,7
67 504 62 126	40 (10,6)	W 940	G 1/2"	192 (7,56)	0,8

LeitungsfILTER ÖL Einfachkopf

Betriebsdruck: 14 bar, bis 70 l/min – Inline



Bei dieser Bauart erfolgt der Zu- und Ablauf von der Seite (Inline).

Kennlinien

Durchflusswiderstand nach ISO 3968 bei 36 mm²/s.



Bild 1



Bild 2

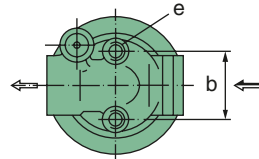
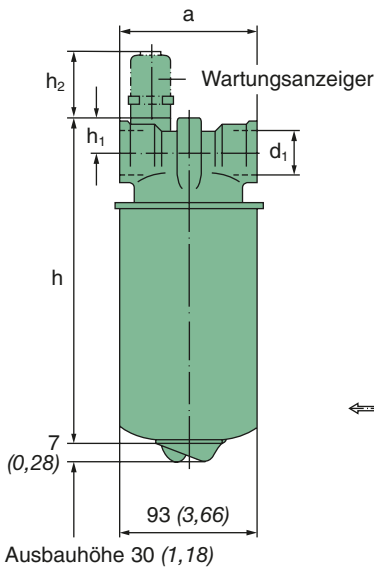
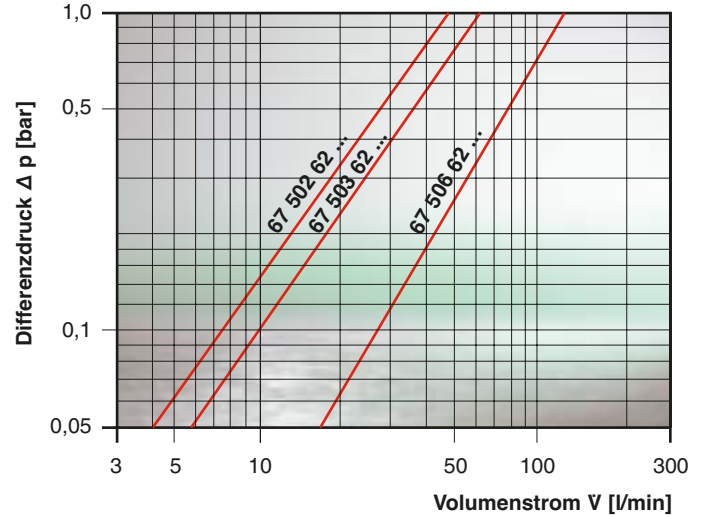

Bild 3

Bestell-Nr.	Bild	MANN-FILTER (s. S. 10+11)	Maße in mm (Maße in Zoll)									Wartungs- anzeige	Gewicht ca. [kg]
			a	b	c	c ₁	d ₁ ¹⁾	e	h	h ₁	h ₂		
Nenndurchfluss bis 25 l/min (6,6 gpm)													
67 502 62 256	1	W 920	90 (3,54)	40 (1,57)	–	–	G 1/2"	M 8	147 (5,79)	22 (0,87)	–	–	1,2
67 502 62 236	2	W 920	90 (3,54)	40 (1,57)	21,5 (0,83)	24 (0,94)	G 1/2"	M 8	147 (5,79)	22 (0,87)	46 (1,81)	optisch	1,2
67 502 62 226	3	W 920	90 (3,54)	40 (1,57)	21,5 (0,83)	24 (0,94)	G 1/2"	M 8	147 (5,79)	22 (0,87)	62 (2,44)	elektrisch	1,3
Nenndurchfluss bis 40 l/min (13,2 gpm)													
67 503 62 306	1	W 940	90 (3,54)	40 (1,57)	–	–	G 1/2"	M 8	194 (7,64)	22 (0,87)	–	–	1,2
67 503 62 276	2	W 940	90 (3,54)	40 (1,57)	21,5 (0,83)	24 (0,94)	G 1/2"	M 8	194 (7,64)	22 (0,87)	46 (1,81)	optisch	1,2
67 503 62 266	3	W 940	90 (3,54)	40 (1,57)	21,5 (0,83)	24 (0,94)	G 1/2"	M 8	194 (7,64)	22 (0,87)	62 (2,44)	elektrisch	1,3
Nenndurchfluss bis 70 l/min (18,5 gpm)													
67 506 62 706	1	W 962/2	95 (3,74)	47,5 (1,87)	–	–	G 1"	M 10	269 (10,59)	25 (0,98)	–	–	1,6
67 506 62 666	2	W 962/2	95 (3,74)	47,5 (1,87)	28,5 (1,12)	26 (1,02)	G 1"	M 10	269 (10,59)	25 (0,98)	46 (1,81)	optisch	1,6
67 506 62 676	3	W 962/2	95 (3,74)	47,5 (1,87)	28,5 (1,12)	26 (1,02)	G 1"	M 10	269 (10,59)	25 (0,98)	62 (2,44)	elektrisch	1,7

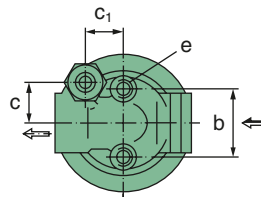
1) Weitere Gewinde auf Anfrage.

LeitungsfILTER ÖL Einfachkopf

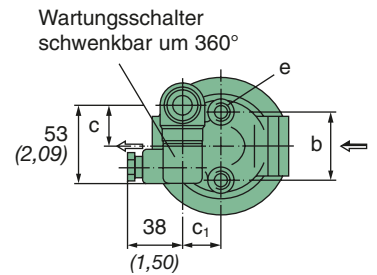
Betriebsdruck: 14 bar, bis 100 l/min – Inline



Kennlinien

Durchflusswiderstand nach ISO 3968 bei 36 mm²/s.



Bild 1



Bild 2

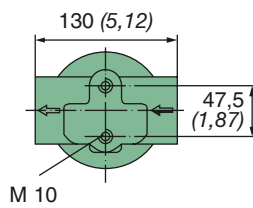
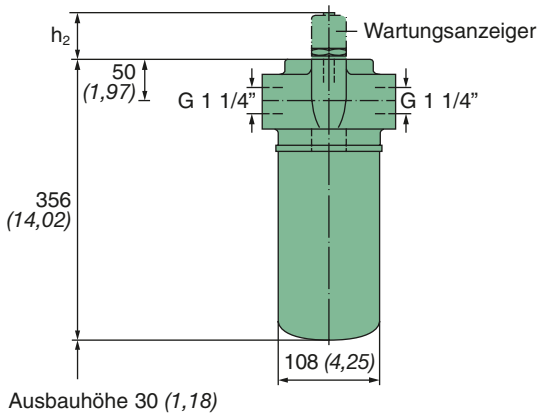
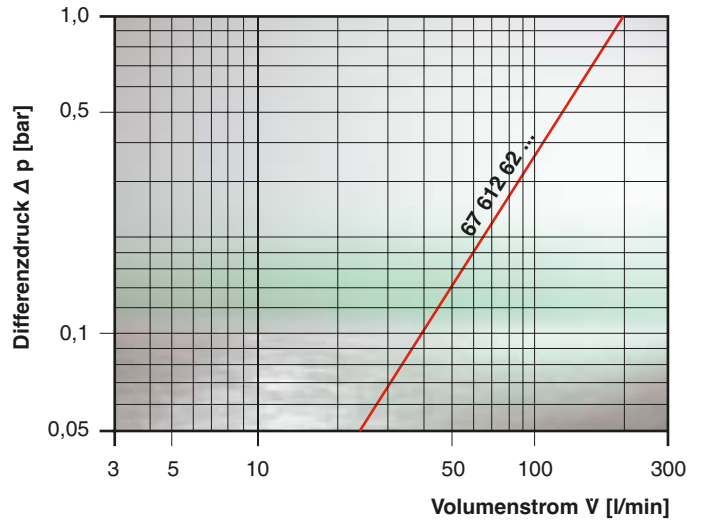

Bild 3

Bestell-Nr.	Bild	Nenndurchfluss [l/min] [gpm]	MANN- FILTER (s. S. 11)	Maße in mm (Maße in Zoll)		Wartungs- anzeige	Gewicht ca. [kg]
				h_2			
67 612 62 146	1	100 (26,42)	W 11 102	–	–	–	2,4
67 612 62 176	2	100 (26,42)	W 11 102	46 (1,81)		optisch	2,5
67 612 62 166	3	100 (26,42)	W 11 102	62 (2,44)		elektrisch	2,5

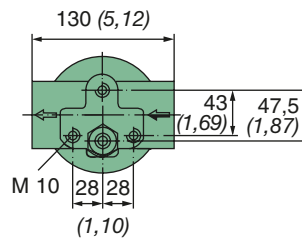
Leitungsfiler Öl Doppelkopf

Betriebsdruck: 14 bar, bis 180 l/min – Inline

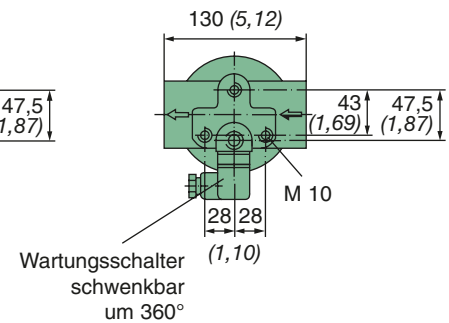

Kennlinien

Durchflusswiderstand nach ISO 3968 bei 36 mm²/s.



Bild 1



Bild 2

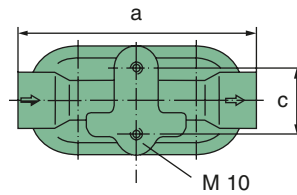
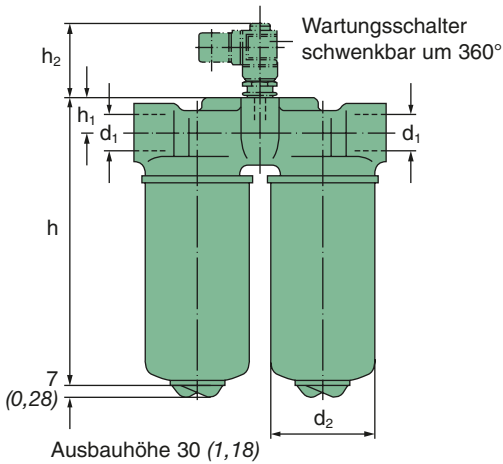
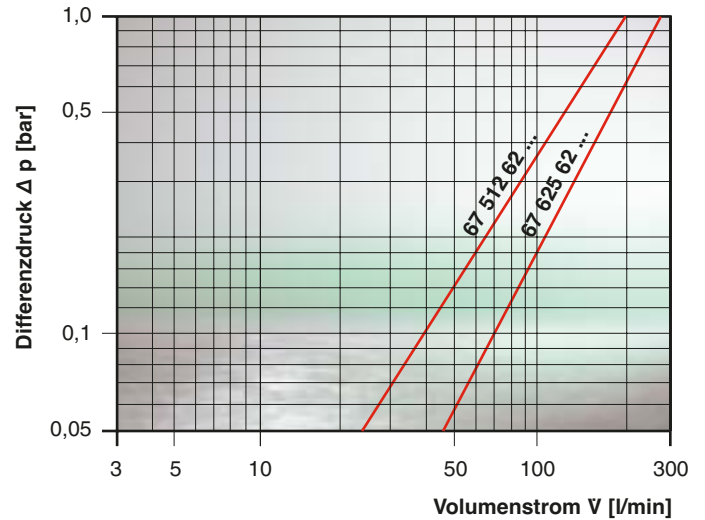

Bild 3

Bestell-Nr.	Bild	MANN-FILTER (s. S. 11)	Maße in mm (Maße in Zoll)									Wartungs- anzeige	Gewicht ca. [kg]
			a	b	c	c ₁	d ₁ ²⁾	d ₂	h	h ₁	h ₂		
Nenndurchfluss bis 120 l/min (31,7 gpm)													
67 512 62 106	1	2x W 962/2	200 (7,87)	–	47,5 (1,87)	–	G 1"	93 (3,66)	275 (10,83)	30 (1,18)	–	–	2,5
67 512 62 136	2	2x W 962/2	200 (7,87)	40 (1,57)	43 (1,69)	47,5 (1,87)	G 1"	93 (3,66)	275 (10,83)	30 (1,18)	46 (1,81)	optisch	2,6
67 512 62 126	3	2x W 962/2	200 (7,87)	40 (1,57)	43 (1,69)	47,5 (1,87)	G 1"	93 (3,66)	275 (10,83)	30 (1,18)	62 (2,44)	elektrisch	2,6
Nenndurchfluss bis 180 l/min (47,6 gpm)													
67 625 62 106 ¹⁾	1	2x W 11 102	270 (10,63)	–	70 (2,76)	–	G 1 1/2"	108 (4,25)	337 (13,27)	35 (1,38)	–	–	4,6
67 625 62 116 ¹⁾	2	2x W 11 102	270 (10,63)	45 (1,77)	65 (2,56)	70 (2,76)	G 1 1/2"	108 (4,25)	337 (13,27)	35 (1,38)	46 (1,81)	optisch	4,7
67 625 62 126 ¹⁾	3	2x W 11 102	270 (10,63)	45 (1,77)	65 (2,56)	70 (2,76)	G 1 1/2"	108 (4,25)	337 (13,27)	35 (1,38)	62 (2,44)	elektrisch	4,7

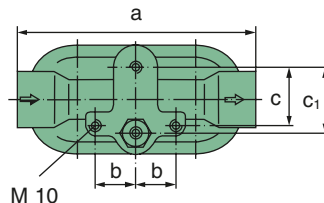
1) Die Filter werden ohne Lösenocken geliefert.

2) Weitere Gewinde auf Anfrage.

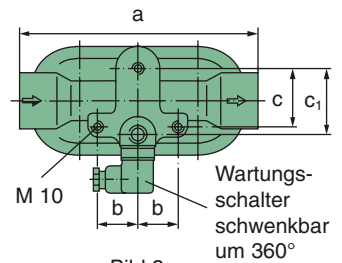
Leitungsfiler Öl Einfachkopf

Betriebsdruck: 20/25/35 bar, bis 180 l/min – Inline



Bild 1



Bild 2

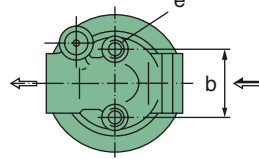
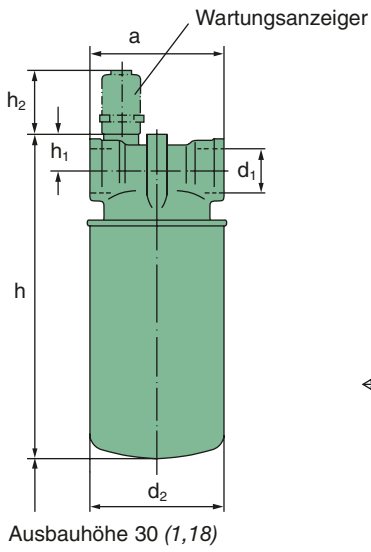

Bild 3

Kennlinien

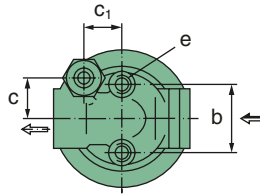
Durchflusswiderstand nach ISO 3968 bei 36 mm²/s.

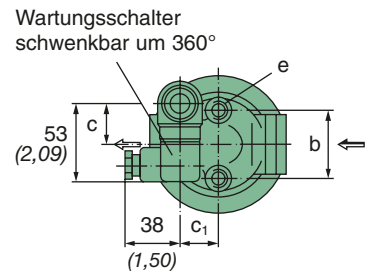
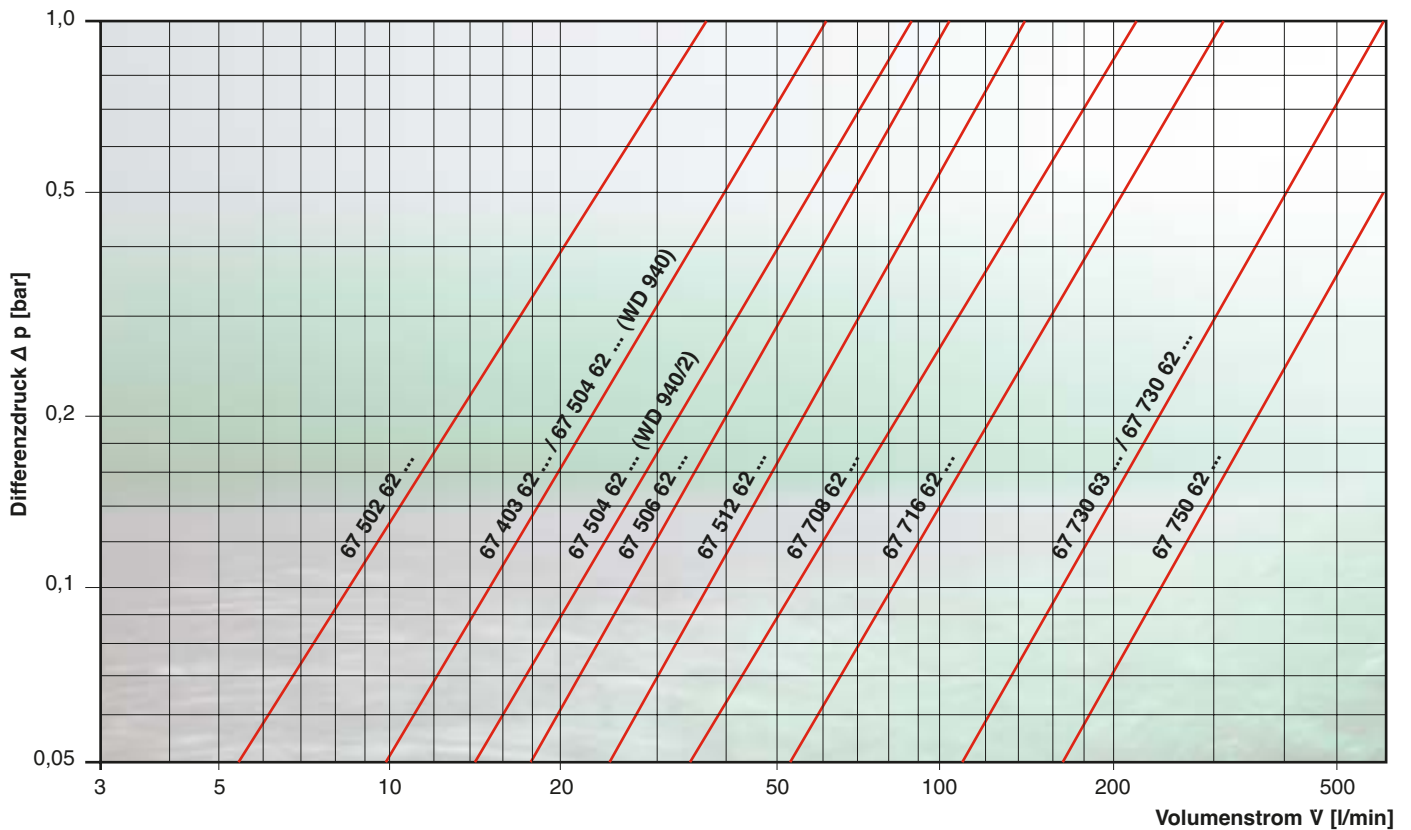

Leitungsfilter Öl Einfachkopf

Betriebsdruck: 20/25/35 bar, bis 180 l/min – Inline

Bestell-Nr.	Bild	Nenn- durchfluss [l/min] ³⁾ [gpm]	MANN- FILTER (s. S. 13)	Maße in mm (<i>Maße in Zoll</i>)										War- tungs- anzeige	Ge- wicht ca. [kg]	
				a	b	c	c ₁	d ₁ ¹⁾	d ₂	e	h	h ₁	h ₂			
Betriebsdruck 35 bar (3,5 MPa)																
67 403 62 246	1	20 (5,28)	WD 724/6	90 (3,54)	40 (1,57)	–	–	G 1/2"	76 (2,99)	M 8	192 (7,56)	22 (0,87)	–	–	0,9	
Betriebsdruck 25 bar (2,5 MPa)																
67 502 62 246	1	25 (6,60)	WD 920	90 (3,54)	40 (1,57)	–	–	G 1/2"	93 (3,66)		149 (5,87)	22 (0,87)	–	–	0,8	
67 502 62 216	2	25 (6,60)	WD 920	90 (3,54)	40 (1,57)	21,5 (0,85)	24 (0,94)	G 1/2"	93 (3,66)		149 (5,87)	22 (0,87)	46 (1,81)	optisch	0,8	
67 502 62 206	3	25 (6,60)	WD 920	90 (3,54)	40 (1,57)	21,5 (0,85)	24 (0,94)	G 1/2"	93 (3,66)		149 (5,87)	22 (0,87)	62 (2,44)	elektrisch	0,8	
67 504 62 436	1	40 (10,57)	WD 940	90 (3,54)	40 (1,57)	–	–	G 1/2"	93 (3,66)		196 (7,72)	22 (0,87)	–	–	1,3	
67 504 62 456	2	40 (10,57)	WD 940	90 (3,54)	40 (1,57)	21,5 (0,85)	24 (0,94)	G 1/2"	93 (3,66)		196 (7,72)	22 (0,87)	46 (1,81)	optisch	1,4	
67 504 62 446	3	40 (10,57)	WD 940	90 (3,54)	40 (1,57)	21,5 (0,85)	24 (0,94)	G 1/2"	93 (3,66)		196 (7,72)	22 (0,87)	62 (2,44)	elektrisch	1,4	
67 504 62 426	1	40 (10,57)	WD 940/2	95 (3,74)	47,5 (1,87)	–	–	G 1"	93 (3,66)		203 (7,99)	25 (0,98)	–	–	0,9	
67 504 62 416	2	40 (10,57)	WD 940/2	95 (3,74)	47,5 (1,87)	28,5 (1,12)	26 (1,02)	G 1"	93 (3,66)		203 (7,99)	25 (0,98)	46 (1,81)	optisch	1,0	
67 504 62 406	3	40 (10,57)	WD 940/2	95 (3,74)	47,5 (1,87)	28,5 (1,12)	26 (1,02)	G 1"	93 (3,66)		203 (7,99)	25 (0,98)	62 (2,44)	elektrisch	1,0	
67 506 62 756	1	70 (18,49)	WD 962	95 (3,74)	47,5 (1,87)	–	–	G 3/4"	93 (3,66)		271 (10,67)	25 (0,98)	–	–	2,7	
67 506 62 696	1	70 (18,49)	WD 962	95 (3,74)	47,5 (1,87)	–	–	G 1"	93 (3,66)	271 (10,67)	25 (0,98)	–	–	2,7		
67 506 62 656	2	70 (18,49)	WD 962	95 (3,74)	47,5 (1,87)	28,5 (1,12)	26 (1,02)	G 1"	93 (3,66)	271 (10,67)	25 (0,98)	46 (1,81)	optisch	2,8		
67 506 62 646	3	70 (18,49)	WD 962	95 (3,74)	47,5 (1,87)	28,5 (1,12)	26 (1,02)	G 1"	93 (3,66)	271 (10,67)	25 (0,98)	62 (2,44)	elektrisch	2,8		
Betriebsdruck 20 bar (2,0 MPa)										M 10						
67 708 62 146 ²⁾	1	95 (25,09)	WD 1374	135 (5,32)	56 (2,20)	–	–	G 1 1/4"	136 (5,35)		246 (9,69)	28 (1,10)	–	–	3,0	
67 708 62 156 ²⁾	2	95 (25,09)	WD 1374	135 (5,32)	56 (2,20)	30 (1,18)	26 (1,02)	G 1 1/4"	136 (5,35)		246 (9,69)	28 (1,10)	46 (1,81)	optisch	3,1	
67 708 62 166 ²⁾	3	95 (25,09)	WD 1374	135 (5,32)	56 (2,20)	30 (1,18)	26 (1,02)	G 1 1/4"	136 (5,35)		246 (9,69)	28 (1,10)	62 (2,44)	elektrisch	3,1	
67 716 62 216	1	180 (47,55)	WD 13 145	135 (5,32)	56 (2,20)	–	–	G 1 1/4"	136 (5,35)		371 (14,61)	28 (1,10)	–	–	3,4	
67 716 62 226	2	180 (47,55)	WD 13 145	135 (5,32)	56 (2,20)	30 (1,18)	26 (1,02)	G 1 1/4"	136 (5,35)		371 (14,61)	28 (1,10)	46 (1,81)	optisch	3,5	
67 716 62 236	3	180 (47,55)	WD 13 145	135 (5,32)	56 (2,20)	30 (1,18)	26 (1,02)	G 1 1/4"	136 (5,35)		371 (14,61)	28 (1,10)	62 (2,44)	elektrisch	3,5	

1) Weitere Gewinde auf Anfrage.

2) Ohne Umgehungsventil.

3) Durchflusswerte gelten für Flüssigkeiten von 36 mm²/s bei Durchflusswiderständen gemäß Diagramm auf Seite 24.

LeitungsfILTER ÖL Doppelkopf

Betriebsdruck: 20/25 bar, bis 360 l/min – Inline



Bild 1



Bild 2

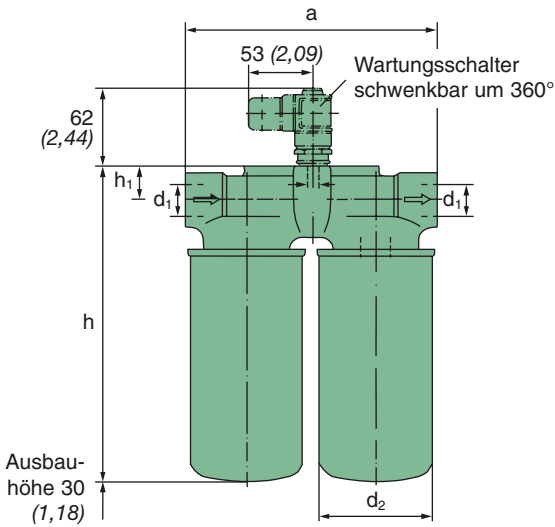

Bild 1.1

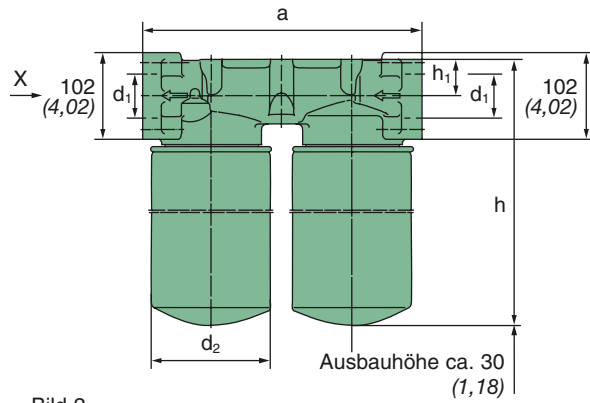

Bild 1.2

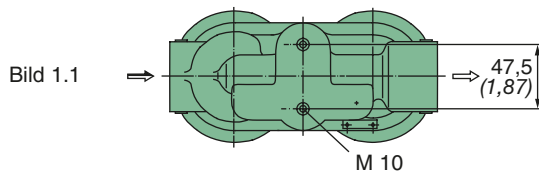

Ansicht X

Bestell-Nr.	Bild	MANN-FILTER (s. S. 13)	Maße in mm (Maße in Zoll)					Zulässiger Betriebsdruck		Wartungs-anzeige	Gewicht ca. [kg]
			a	d ₁ ¹⁾	d ₂	h	h ₁	[bar]	[MPa]		
Nenndurchfluss bis 120 l/min (31,7 gpm) ²⁾											
67 512 62 156	1.1	2 x WD 962	200 (7,87)	G 1"	93 (3,66)	277 (10,91)	30 (1,18)	25	2,5	–	3,0
67 512 62 166	1.2	2 x WD 962	200 (7,87)	G 1"	93 (3,66)	277 (10,91)	30 (1,18)	25	2,5	optisch	3,2
67 512 62 176	1.2	2 x WD 962	200 (7,87)	G 1"	93 (3,66)	277 (10,91)	30 (1,18)	25	2,5	elektrisch	3,2
Nenndurchfluss bis 360 l/min (95,1 gpm) ²⁾											
67 730 62 296	2	2 x WD 13 145	320 (12,60)	G 2"	136 (5,35)	402 (15,83)	42 (1,65)	20	2	–	6,8
67 730 62 266	2	2 x WD 13 145	320 (12,60)	G 2"	136 (5,35)	402 (15,83)	42 (1,65)	20	2	optisch	6,9
67 730 62 256	2	2 x WD 13 145	320 (12,60)	G 2"	136 (5,35)	402 (15,83)	42 (1,65)	20	2	elektrisch	6,9

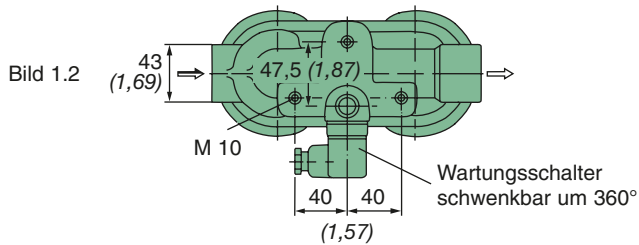
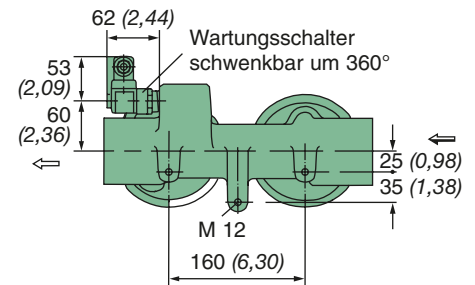
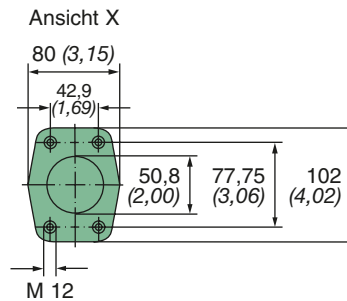
1) Weitere Gewinde auf Anfrage.

2) Durchflusswerte gelten für Flüssigkeiten von 36 mm²/s bei Durchflusswiderständen gemäß Diagramm auf Seite 24.

LeitungsfILTER ÖL Dreifachkopf

Betriebsdruck: 20 bar, bis 540 l/min – Inline



Bild 1

Bestell-Nr.	Bild	MANN-FILTER (s. S. 13)	Maße in mm (Maße in Zoll)					Zulässiger Betriebsdruck		Wartungs- anzeige	Gewicht ca. [kg]
			a	d ₁	d ₂	h	h ₁	[bar]	[MPa]		
Nenndurchfluss bis 540 l/min (142,7 gpm) ¹⁾											
67 750 62 106	1	3 x WD 13 145	480 (18,90)	SAE	136 (5,35)	424,5 (16,71)	53,5 (2,11)	20	2	–	10,1
67 750 62 116	1	3 x WD 13 145	480 (18,90)	SAE	136 (5,35)	424,5 (16,71)	53,5 (2,11)	20	2	optisch	10,2
67 750 62 126	1	3 x WD 13 145	480 (18,90)	SAE	136 (5,35)	424,5 (16,71)	53,5 (2,11)	20	2	elektrisch	10,2

1) Durchflusswerte gelten für Flüssigkeiten von 36 mm²/s bei Durchflusswiderständen gemäß Diagramm auf Seite 24.

LeitungsfILTER ÖL Doppelkopf

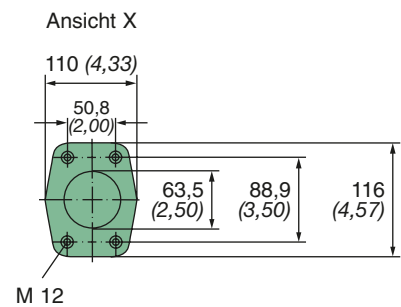
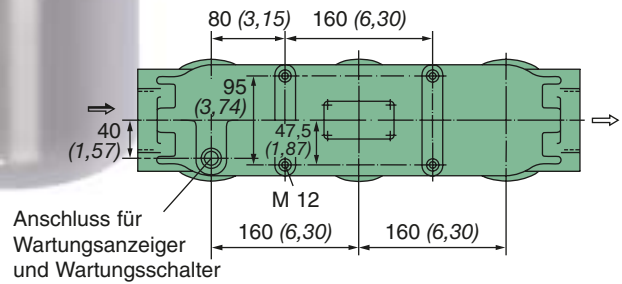
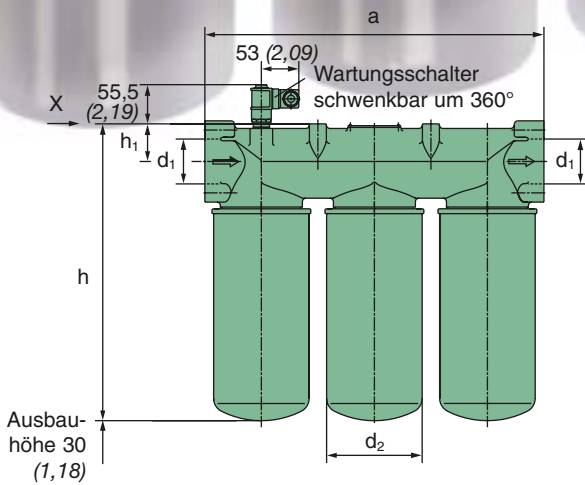
Betriebsdruck: 10/25 bar, bis 100 l/min – Inline umschaltbar

Die Umschaltung ermöglicht eine Filterwartung ohne Betriebsunterbrechung.

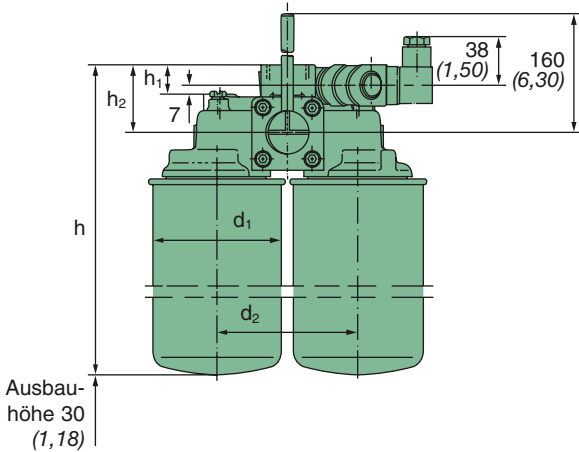

Kennlinien

Durchflusswiderstand nach ISO 3968 bei 36 mm²/s.



Bild 1



Bild 2

Wartungsschalter schwenkbar um 360°

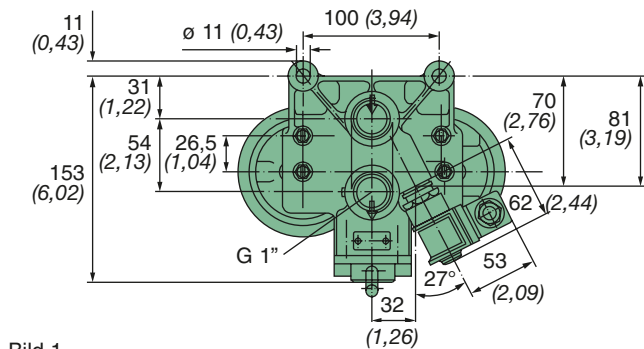
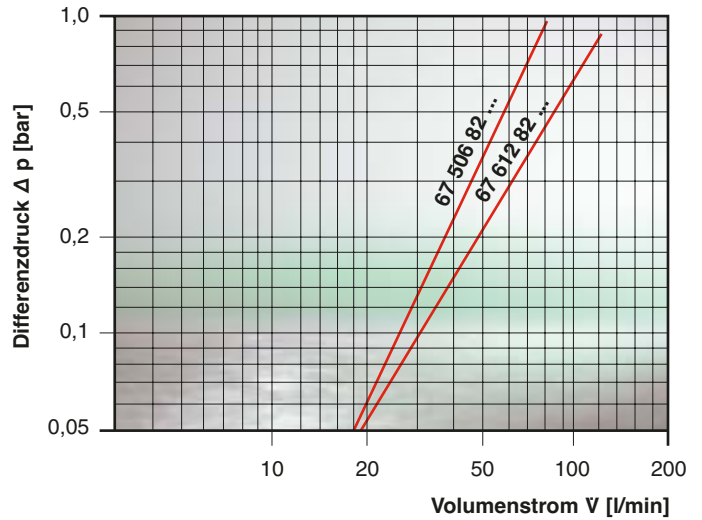
Bestell-Nr.	Bild	MANN-FILTER (s. S. 12+13)	Maße in mm (Maße in Zoll)					Zulässiger Betriebsdruck		Wartungs- anzeige	Gewicht ca. [kg]
			d ₁	d ₂	h	h ₁	h ₂	[bar]	[MPa]		
Nenndurchfluss bis 80 l/min (21,14 gpm) ²⁾											
67 506 82 176 ³⁾	1	2 x WD 962	93 (3,66)	102 (4,02)	294 (11,57)	22 (0,87)	50 (1,97)	25	2,5	–	4,1
67 506 82 166	1	2 x WD 962	93 (3,66)	102 (4,02)	294 (11,57)	22 (0,87)	50 (1,97)	25	2,5	optisch	4,2
67 506 82 136	1	2 x WD 962	93 (3,66)	102 (4,02)	294 (11,57)	22 (0,87)	50 (1,97)	25	2,5	elektrisch	4,2
Nenndurchfluss bis 100 l/min (31,7 gpm) ²⁾											
67 612 82 116	2	2 x W 11 102 ¹⁾	108 (4,25)	130 (5,12)	373 (14,69)	53 (2,09)	71 (2,80)	10	1	–	7,2
67 612 82 146	2	2 x W 11 102 ¹⁾	108 (4,25)	130 (5,12)	373 (14,69)	53 (2,09)	71 (2,80)	10	1	elektrisch	7,3

1) Mit Rücklaufsperrventil.

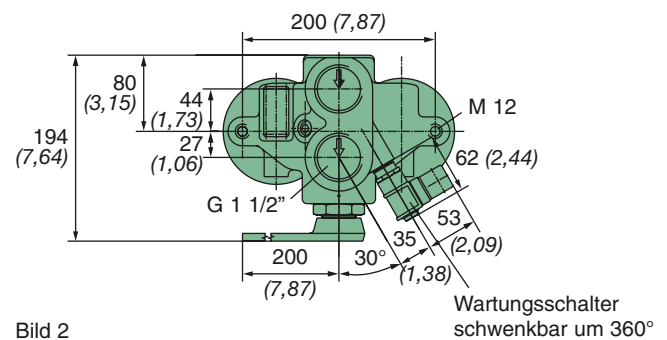
2) Durchflusswerte gelten für Flüssigkeiten von 36 mm²/s (cSt) bei 0,4 bis 0,6 bar (40 bis 60 kPa) Durchflusswiderstand. Nenndurchfluss ist je Filterhälfte angegeben.

3) Umschalthebel SW 24, Best.-Nr. 02 086 01 024.

LeitungsfILTER ÖL Doppelkopf

Betriebsdruck: 20 bar, bis 180 l/min – Inline umschaltbar

Kennlinien

Durchflusswiderstand nach ISO 3968 bei 36 mm²/s.



Bild 1



Bild 2

Bestell-Nr.	Bild	MANN-FILTER (s. S. 13)	Maße in mm (Maße in Zoll)					Zulässiger Betriebsdruck		Wartungs- anzeige	Gewicht ca. [kg]
			d ₁	d ₂	h	h ₁	h ₂	[bar]	[MPa]		
Nenndurchfluss bis 180 l/min (47,6 gpm) ²⁾											
67 730 82 106 ¹⁾	1	2 x WD 13 145	136 (5,35)	160 (6,30)	424 (16,69)	52 (2,05)	70 (2,76)	20	2	–	9,7
67 730 82 126 ¹⁾	1	2 x WD 13 145	136 (5,35)	160 (6,30)	424 (16,69)	52 (2,05)	70 (2,76)	20	2	optisch	9,8
67 730 82 116 ¹⁾	2	2 x WD 13 145	136 (5,35)	160 (6,30)	424 (16,69)	52 (2,05)	70 (2,76)	20	2	elektrisch	9,8

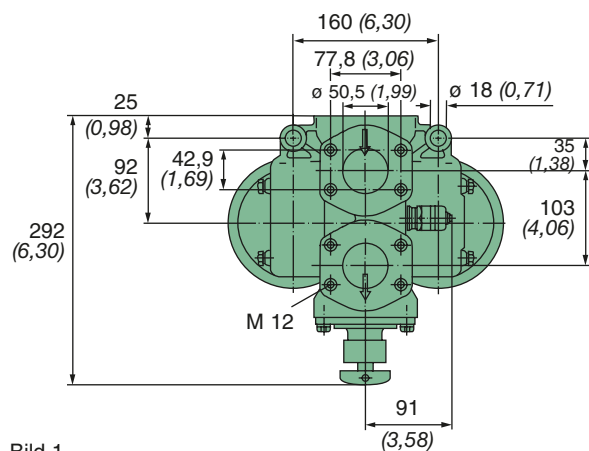
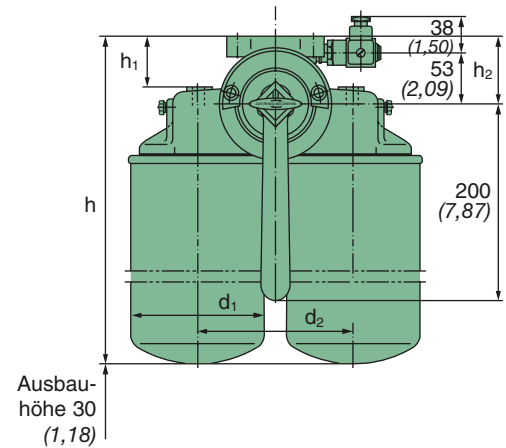
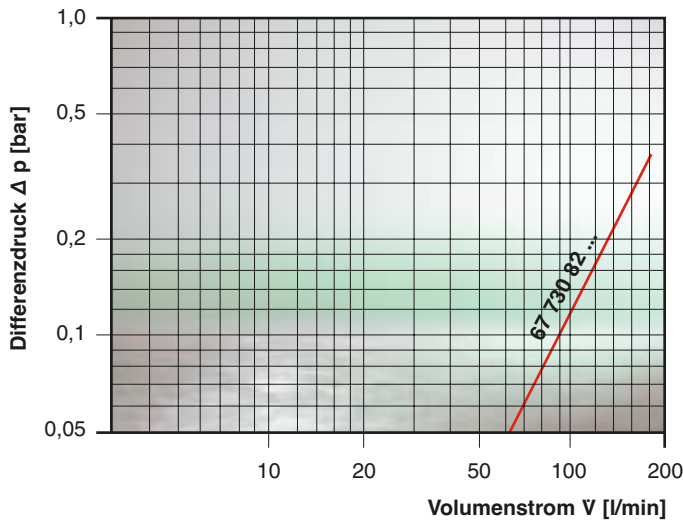
1) Auf Wunsch lieferbar: 1 Gegenflansch (mit Schrauben und Federringen), Best.-Nr. 22 078 21 101.

2) Durchflusswerte gelten für Flüssigkeiten von 36 mm²/s (cSt) bei 0,4 bis 0,6 bar (40 bis 60 kPa) Durchflusswiderstand. Nenndurchfluss ist je Filterhälfte angegeben.

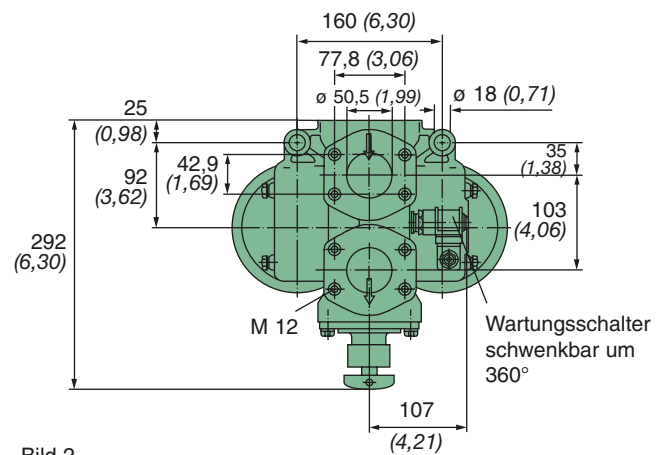
Leitungsfiler Öl Einfachkopf Saugbereich

Betriebsdruck: -0,8 bar, bis 85 l/min – Inline

Saugfilter werden vor allem in hydraulischen Systemen auf der Saugseite der Förderpumpe eingesetzt. Typische Anwendungsgebiete sind Landmaschinen mit ihrer umfassenden Mobilhydraulik. Saugfilter sind für einen geringen Druckverlust optimiert. Die Überwachung der Filter erfolgt über optional erhältliche MANN+HUMMEL Unterdruckschalter oder Differenzdrucküberwachung.



Hinweise zur Installation:

- Keine Querschnittsverengung der Saugleitung gegenüber dem Anschluss am Filterkopf
- Keine zusätzlichen Druckverluste wie z.B. Einbauten und Umleitungen

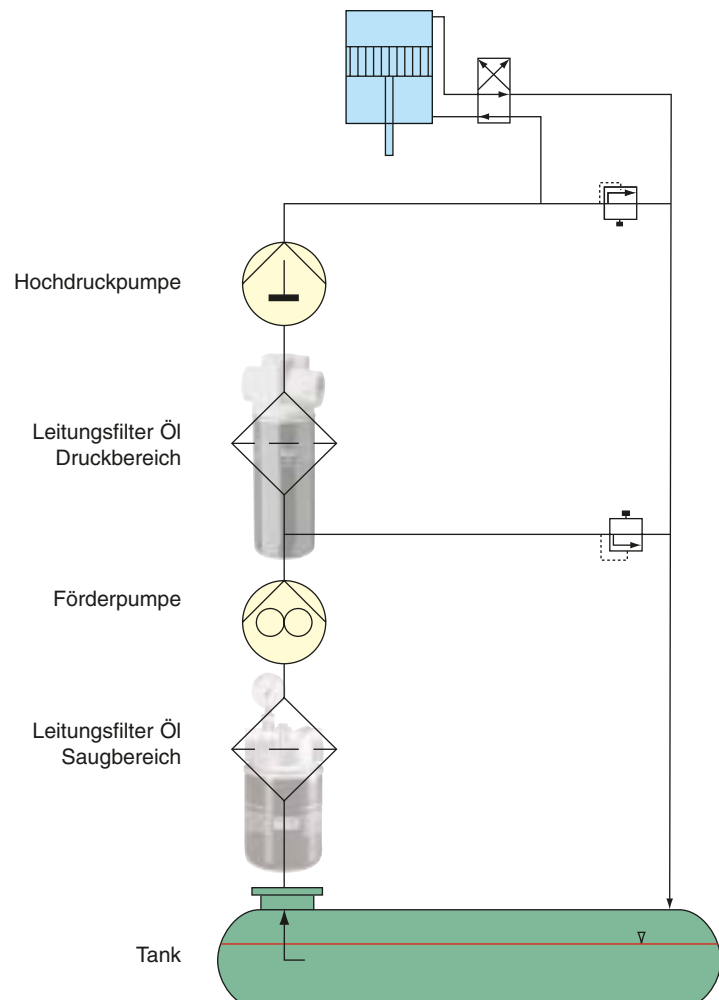

Leitungsfilter Öl Einfachkopf Saugbereich

Betriebsdruck: -0,8 bar, bis 85 l/min – Inline

Kennlinien

Durchflusswiderstand nach ISO 3968 bei 36 mm²/s.

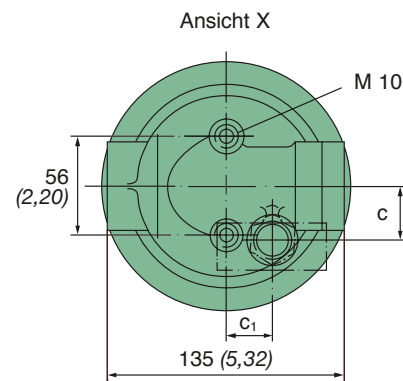
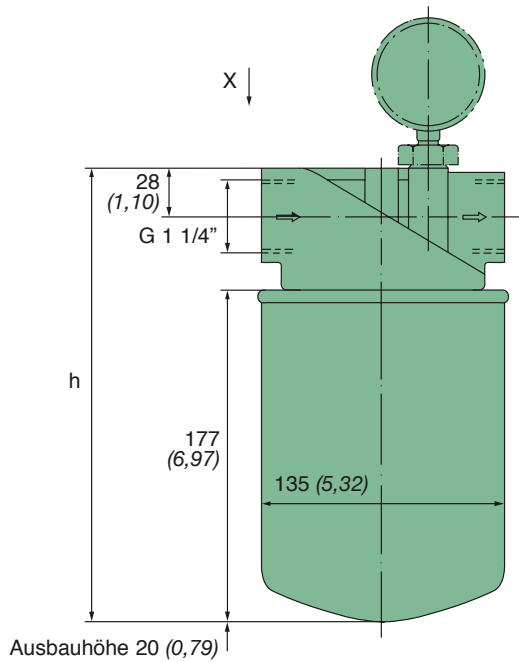
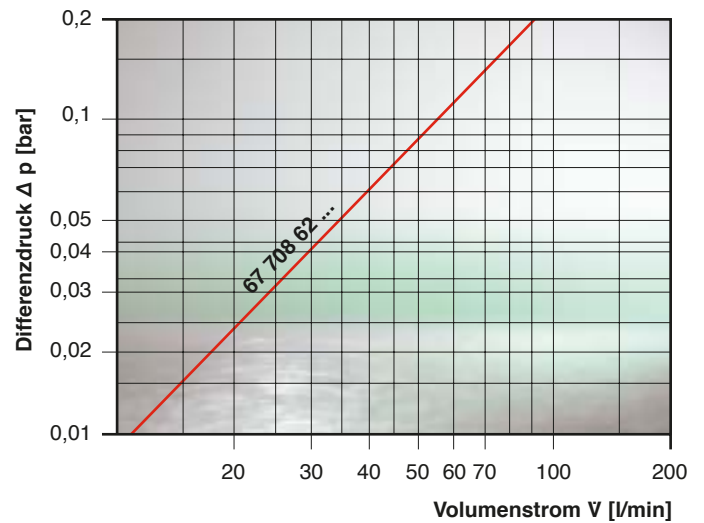

Bestell-Nr.	MANN-FILTER (s. S. 11)	Maße in mm (Maße in Zoll)			Wartungs- anzeige
		c	c ₁	h	
Nenndurchfluss bis 85 l/min (22,46 gpm)					
67 708 62 276	W 1374/4 ¹⁾	–	–	246 (9,69)	–
67 708 62 286	W 1374/4 ¹⁾	30 (1,18)	26 (1,02)	336 (13,23)	optisch
67 708 62 356	W 1374/4 ¹⁾	30 (1,18)	26 (1,02)	330 (12,99)	elektrisch
67 708 62 100	W 1374/6 ¹⁾	–	–	246 (9,69)	–
67 708 62 110	W 1374/6 ¹⁾	30 (1,18)	26 (1,02)	336 (13,23)	optisch
67 708 62 120	W 1374/6 ¹⁾	30 (1,18)	26 (1,02)	330 (12,99)	elektrisch

¹⁾ Wechselfilter mit Umgehungsventil, Öffnungsdruck 0,2 + 0,15 bar (20 + 15 kPa).
Weitere Gewinde auf Anfrage.

MANN+HUMMEL



MANN+HUMMEL Filterelemente Öl

MANN+HUMMEL Filterelemente Öl

MANN+HUMMEL Filterelemente sind Feinfilter für Schmier- und Hydrauliköl und Kühlflüssigkeiten. Die Elemente weisen bei gegebenem Bauvolumen eine sehr große Oberfläche auf. Dadurch ergibt sich eine hohe Schmutzaufnahme.

Die Vorteile auf einen Blick:

- Gleichbleibend hohe Abscheidegrade
- Hohe Schmutzkapazität des Filterelements dank maximaler Filterfläche
- Durch besondere Faltenprägung bleibt die große Filterfläche über die gesamte Einsatzzeit wirksam
- Spezialimprägnierung, daher Beständigkeit gegen Wasser, Kühlmittel und Öle bis zu einer Temperatur von 140 °C
- Ausführung zahlreicher Typen gemäß DIN- bzw. ISO-Normen
- Besonders wirtschaftliche Lösung bei hoher Nutzungsintensität der Maschine durch Wiederverwendbarkeit des maschinenseitigen Filtergehäuses.

Aufbau

Das Filterelement besteht aus den beiden Endscheiben mit dem dazwischen eingebauten Filtermedium. Die Endscheiben können je nach Elementtyp sowohl in Metall als auch metallfrei ausgeführt sein. Die Endscheiben sind mit Dichtungen ausgestattet, die eine sichere Abdichtung zwischen Roh- und Reinseite gewährleisten.

Je nach Anwendung sind die Filterelemente mit einem zusätzlichen Griffschutz ausgestattet. Die Durchströmung des Elements erfolgt von außen nach innen.

Wartung

Der Wartungszeitpunkt wird in der Regel vom Motoren- bzw. Gerätehersteller festgelegt. Hierbei muß lediglich das verbrauchte Element ersetzt werden.



H-Typ

Öl Hauptstrom

H-Typen sind sterngefaltete Filterelemente für Gehäuseeinbau, die ausschließlich im Flüssigkeits-Hauptstrom eingesetzt werden.

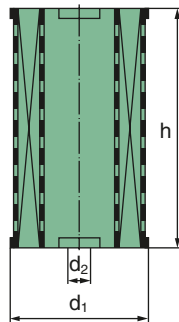

Form A

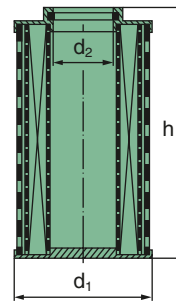

Form E

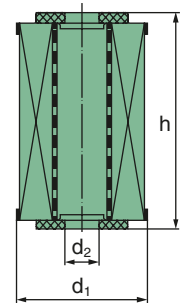

Form B

MANN-FILTER	Nenndurchfluss [l/min] [gpm]	Maße in mm (Maße in Zoll)			Filterfeinheit nach ISO 16 889 [µm (c)] * bei 50% 99% Abscheidegrad		Bau- form
		d ₁	d ₂	h			
H 31/1	0,5 (0,1)	30,5 (1,20)	8 (0,32)	26 (1,02)	7	28	E
H 31/2	0,5 (0,1)	26 (1,02)	8 (0,32)	19 (0,75)	20	> 50	A
H 42	1,5 (0,4)	27,5 (1,08)	10 (0,39)	51 (2,01)	20	> 50	A
H 53	5 (1,3)	40 (1,57)	12,8 (0,50)	64 (2,52)	20	> 50	A
H 53/3	5 (1,3)	40 (1,57)	12,8 (0,50)	64 (2,52)	20	> 50	A
H 68/1	10 (2,6)	59 (2,32)	32 (1,26)	103 (4,06)	20	> 50	E
H 601	17 (4,5)	59 (2,32)	18 (0,71)	101 (3,98)	20	> 50	A
H 601/4	17 (4,5)	60 (2,36)	18 (0,71)	101 (3,98)	20	> 50	A
H 614/3	18 (4,8)	59 (2,32)	28,3 (1,11)	200 (7,87)	15	36	E
H 616/1	20 (5,3)	59 (2,32)	32 (1,26)	189 (7,44)	20	> 50	E
H 617 N	21 (5,5)	59 (2,32)	28,2 (1,11)	101 (3,98)	20	> 50	A
H 715/1 X	18 (4,8)	68 (2,68)	20 (0,79)	109 (4,29)	20	> 50	B

* Die neue Kalibrierung gibt für gleiche Filter gegenüber der früher verwendeten Kalibrierung bei kleinen Partikeln eine geringere Filterfeinheit an. Andere Typen auf Anfrage erhältlich.

H-Typ

Öl Hauptstrom

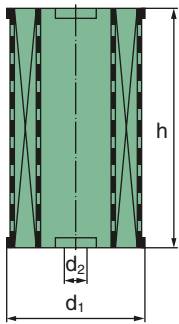

Form A

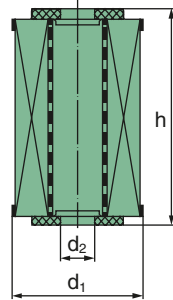

Form B

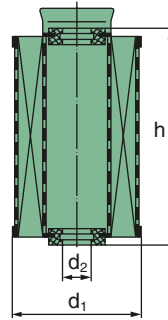

Form C

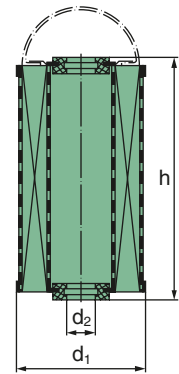

Form D
entspricht DIN 73 358

MANN-FILTER	Nenndurchfluss [l/min] [gpm]	Maße in mm (Maße in Zoll)			Filterfeinheit nach ISO 16 889 [µm (c)] * bei 50% 99% Abscheidegrad		Bau- form
		d ₁	d ₂	h			
H 724/1	30 (7,9)	63 (2,48)	28,3 (1,11)	248 (9,76)	< 3	7	D
H 822/1 X	30 (7,9)	73 (2,87)	26 (1,02)	148 (5,83)	20	> 50	B
H 829	38 (10,0)	72 (2,83)	26 (1,02)	165 (6,50)	20	> 50	A
H 925/2	32 (8,5)	81 (3,19)	13 (0,51)	112 (4,41)	7	28	C
H 932/2	40 (10,6)	84 (3,31)	24,2 (0,95)	134 (5,28)	15	36	A
H 1081	80 (21,1)	100 (3,94)	40 (1,57)	234 (9,21)	20	> 50	A
H 1273	95 (25,1)	118 (4,65)	59 (2,32)	163 (6,42)	20	> 50	B
H 1275 X	145 (38,3)	120 (4,72)	56 (2,20)	171 (6,73)	14	38	B
H 1282 X	160 (42,3)	117 (4,61)	56 (2,20)	196 (7,72)	14	38	A
H 1290/1	100 (26,4)	118 (4,65)	59 (2,32)	165 (6,50)	20	> 50	B
H 11 171	85 (22,5)	110 (4,33)	48 (1,89)	452 (17,80)	15	36	B
H 12 107/1	160 (42,3)	117 (4,61)	56 (2,20)	196 (7,72)	14	38	A

* Die neue Kalibrierung gibt für gleiche Filter gegenüber der früher verwendeten Kalibrierung bei kleinen Partikeln eine geringere Filterfeinheit an. Andere Typen auf Anfrage erhältlich.

H-Typ

Öl Hauptstrom

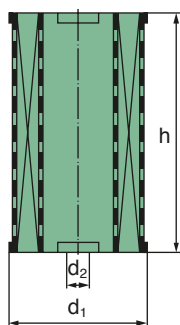

Form A

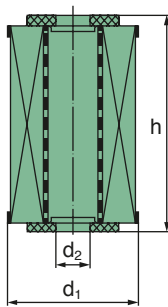

Form B

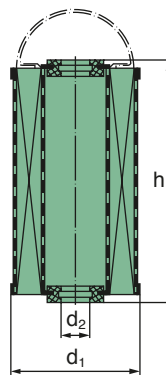

Form D

entspricht DIN 73 358

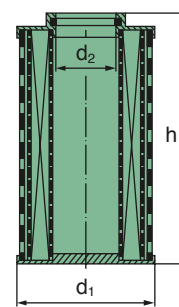

Form E

MANN-FILTER	Nenndurchfluss [l/min] [gpm]	Maße in mm (Maße in Zoll)			Filterfeinheit nach ISO 16 889 [µm (c)] * bei 50% 99% Abscheidegrad		Bau- form
		d ₁	d ₂	h			
H 12 113	110 (29,1)	117 (4,61)	43 (1,69)	229 (9,02)	20	> 50	A
H 12 110/2 X	145 (38,3)	120 (4,72)	56 (2,20)	249 (9,80)	14	38	B
H 12 225	121 (32,0)	117 (4,61)	56,5 (2,22)	462 (18,19)	24	50	B
H 13 104	50 (13,2)	126 (4,96)	40 (1,69)	290 (11,42)	20	> 50	A
H 15 111/2	200 (52,8)	150 (5,91)	88 (3,46)	165 (6,50)	24	50	A
H 15 206/1	200 (52,8)	150 (5,91)	31 (1,22)	375 (14,76)	20	> 50	E
H 15 222/2	270 (71,3)	150 (5,91)	88 (3,46)	330 (12,99)	24	50	A
H 15 230/1	230 (60,8)	150 (5,91)	31 (1,22)	375 (14,76)	15	36	E
H 15 250/1	250 (66,1)	150 (5,91)	31 (1,22)	375 (14,76)	7	28	E
H 20 211	390 (103,0)	194 (7,64)	118 (4,65)	183 (7,20)	24	50	B
H 20 440	495 (130,8)	194 (7,64)	118 (4,65)	366 (14,41)	24	50	B
H 25 669/1	850 (224,6)	242 (5,93)	132 (5,20)	366 (14,41)	11	28	A
H 28 545	675 (178,3)	274 (10,79)	195 (7,68)	304 (11,97)	24	50	B

* Die neue Kalibrierung gibt für gleiche Filter gegenüber der früher verwendeten Kalibrierung bei kleinen Partikeln eine geringere Filterfeinheit an. Andere Typen auf Anfrage erhältlich.

HD-Typ

Öl Hauptstrom – Hoher Druckbereich

HD-Typen sind Ölfilterelemente für höhere Druckbereiche, besonders geeignet für Hydraulikapplikationen.

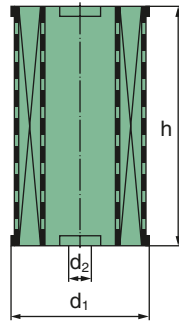

Form A

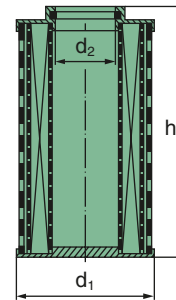

Form E

MANN-FILTER	Nenndurchfluss [l/min] [gpm]	Maße in mm (<i>Maße in Zoll</i>)			$\beta_x \geq 200$ x	Differenzdruckfestigkeit des Filterelements [bar]	Bau- form
		d ₁	d ₂	h			
HD 45	30 (7,93)	35 (1,38)	12,2 (0,48)	94 (3,70)	15	30	E
HD 46	25 (6,6)	40 (1,57)	18 (0,71)	122 (4,80)	23	10	E
HD 46/1	20 (5,3)	40 (1,57)	18 (0,71)	122 (4,80)	5	60	E
HD 46/2	25 (6,6)	40 (1,57)	18 (0,71)	122 (4,80)	8	10	E
HD 46/3	25 (6,6)	40 (1,57)	18 (0,71)	122 (4,80)	8	60	E
HD 56	60 (15,85)	47 (1,85)	22,2 (0,87)	84 (3,31)	8	30	E
HD 57/3	50 (13,21)	47 (1,85)	25,5 (1,00)	94 (3,70)	5	210	A
HD 57/2	50 (13,21)	47 (1,85)	25,5 (1,00)	94 (3,70)	17,5	20	A
HD 58	40 (10,57)	45 (1,77)	25,8 (1,02)	112,5 (4,43)	8	160	E
HD 65	60 (15,85)	57 (2,24)	25 (0,98)	71 (2,80)	23	45	E
HD 65/1	35 (9,24)	57 (2,24)	25 (0,98)	71 (2,80)	5	180	E
HD 65/2	45 (11,88)	57 (2,24)	25 (0,98)	71 (2,80)	8	15	E
HD 68	40 (10,57)	55,5 (2,19)	28,7 (1,13)	136 (5,35)	10	30	E

HD-Typ

Öl Hauptstrom – Hoher Druckbereich

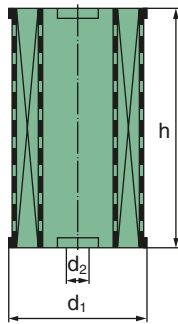

Form A

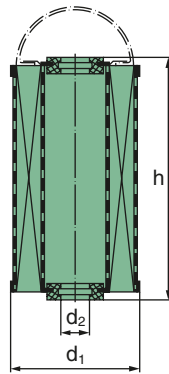

Form D

entspricht DIN 73 358

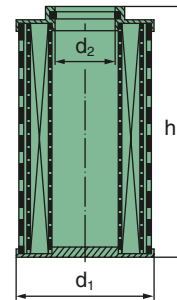

Form E

MANN-FILTER	Nenndurchfluss [l/min] [gpm]	Maße in mm (Maße in Zoll)			$\beta_x \geq 200$ x	Differenzdruckfestigkeit des Filterelements [bar]	Bau- form
		d ₁	d ₂	h			
HD 69	90 (23,78)	55 (2,17)	25,5 (1,00)	101 (3,98)	10	15	E
HD 513	80 (21,14)	47 (1,85)	25,5 (1,00)	172 (6,77)	10	20	A
HD 513/3	80 (21,14)	47 (1,85)	25,5 (1,00)	172 (6,77)	5	210	A
HD 518	110 (29,06)	47 (1,85)	25,5 (1,00)	249 (9,80)	10	20	A
HD 610	100 (26,42)	57 (2,24)	25 (0,98)	124 (4,88)	23	45	E
HD 610/1	50 (13,21)	57 (2,24)	25 (0,98)	124 (4,88)	5	180	E
HD 610/2	70 (18,49)	57 (2,24)	25 (0,98)	124 (4,88)	8	15	E
HD 613	125 (33)	57 (2,24)	25 (0,98)	171 (6,73)	23	45	E
HD 613/1	60 (15,85)	57 (2,24)	25 (0,98)	171 (6,73)	5	180	E
HD 613/2	85 (22,45)	57 (2,24)	25 (0,98)	171 (6,73)	8	15	E
HD 620	75 (19,82)	56,5 (2,22)	25,7 (1,01)	170 (6,69)	5	30	E
HD 751	280 (73,98)	69 (2,72)	34,2 (1,35)	356 (14,02)	10	30	E
HD 829	240 (63,41)	74 (2,91)	20 (0,79)	203 (7,99)	10	30	D

HD-Typ

Öl Hauptstrom – Hoher Druckbereich

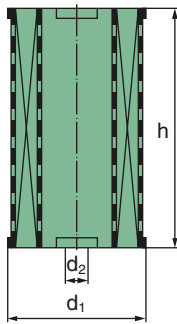

Form A

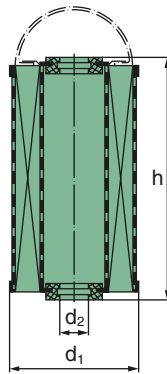

Form D

entspricht DIN 73 358

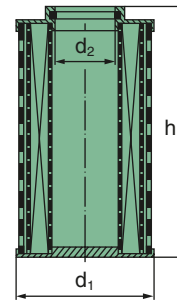

Form E

MANN-FILTER	Nenndurchfluss [l/min] [gpm]	Maße in mm (<i>Maße in Zoll</i>)			$\beta_x \geq 200$ x	Differenzdruckfestigkeit des Filterelements [bar]	Bau- form
		d ₁	d ₂	h			
HD 929/3	150 (39,63)	82,5 (3,25)	47,5 (1,87)	142 (5,59)	5	20	A
HD 929	150 (39,63)	82,5 (3,25)	47,5 (1,87)	142 (5,59)	10	20	A
HD 938	300 (79,26)	85 (3,35)	46 (1,81)	200 (7,87)	37	45	E
HD 938/1	250 (66,05)	85 (3,35)	46 (1,81)	200 (7,87)	8	180	E
HD 938/2	200 (52,84)	85 (3,35)	46 (1,81)	200 (7,87)	20	15	E
HD 958	450 (118,89)	85 (3,35)	46 (1,81)	300 (11,81)	37	45	E
HD 958/1	350 (92,47)	85 (3,35)	46 (1,81)	300 (11,81)	8	180	E
HD 958/2	280 (73,97)	85 (3,35)	46 (1,81)	300 (11,81)	20	15	E
HD 952	300 (79,26)	82,5 (3,25)	47,5 (1,87)	257 (10,12)	9	20	A
HD 952/2	300 (79,26)	82,5 (3,25)	47,5 (1,87)	257 (10,12)	17	20	A
HD 1060	500 (132,10)	94 (3,72)	48,5 (1,91)	256 (10,87)	10	30 (Bypass +/- 3 bar)	D
HD 1066	660 (174,37)	90,5 (3,569)	48,5 (1,91)	329 (12,95)	10	30	E
HD 12 112	850 (224,57)	114 (4,49)	68,2 (2,69)	414 (16,30)	10	30	D

HU-Typ

Öl Hauptstrom

HU-Typen sind besonders umweltfreundliche metallfreie Ölfilter-Elemente. Sie sind nach Nutzung rückstandslos veraschbar.

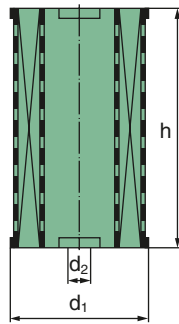

Form A

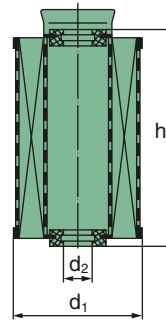

Form C

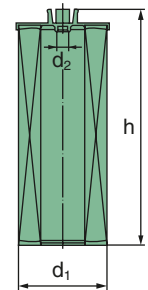

Form F

MANN-FILTER	Nenndurchfluss [l/min] [gpm]	Maße in mm (Maße in Zoll)			Filterfeinheit nach ISO 16 889 [µm (c)] * bei 50% 99% Abscheidegrad		Bau- form
		d ₁	d ₂	h			
HU 718/1 K	34 (8,98)	63,5 (2,50)	31 (1,22)	115 (4,53)	14	38	A
HU 726/2 X	47 (12,42)	64 (2,52)	25 (0,98)	153 (6,02)	14	38	A
HU 921 X	27 (7,13)	81 (3,19)	36,5 (1,44)	88,5 (3,48)	20	> 50	C
HU 932/4 X	60 (15,85)	78 (3,07)	23 (0,91)	133 (5,24)	14	38	A
HU 931/5 X	61 (16,11)	80 (3,15)	39 (1,54)	138 (5,43)	14	38	F
HU 947/1 X	91 (24,04)	78 (3,07)	23 (0,91)	135 (5,32)	14	38	A
HU 945/2 X	90 (23,77)	82 (3,23)	39 (1,54)	200 (7,87)	14	38	F
HU 951 X	83 (21,92)	82,6 (3,25)	36 (1,42)	169 (6,65)	14	38	A
HU 12 140 X	182 (48,08)	118 (4,65)	55,8 (2,20)	312,5 (12,30)	14	38	F

* Die neue Kalibrierung gibt für gleiche Filter gegenüber der früher verwendeten Kalibrierung bei kleinen Partikeln eine geringere Filterfeinheit an.

PF-Typ

Öl Nebenstrom

PF-Typen werden vorwiegend im Öl Nebenstrom eingesetzt.

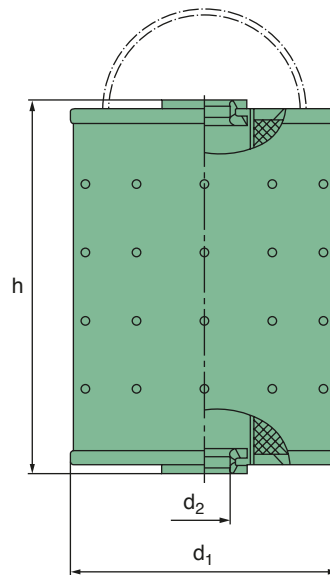

MANN-FILTER	Füllungsvolumen [cm³]	Maße in mm (<i>Maße in Zoll</i>)			Kurzbezeichnung nach DIN 71 455
		d ₁	d ₂	h	
PF 815	310	75 (2,95)	14 (0,55)	104 (4,09)	–
PF 915	520	90 (3,54)	14 (0,55)	110 (4,33)	–
PF 926	630	98 (3,86)	14 (0,55)	110 (4,33)	–
PF 1025	1300	98 (3,86)	14 (0,55)	206 (8,11)	–
PF 1050/1	580	90 (3,54)	24 (0,94)	169 (6,65)	–
PF 1055/1	685	90 (3,54)	24 (0,94)	196 (7,72)	–
PF 1155	950	110 (4,33)	14 (0,55)	125 (4,92)	DIN 71 455 - E 1,5
PF 1190	1600	110 (4,33)	14 (0,55)	202 (7,95)	DIN 71 455 - E 2,5
PF 1552	5500	150 (5,91)	32 (1,26)	367 (14,88)	DIN 71 455 - E 8



MANN+HUMMEL Hochdruckfilter

MANN+HUMMEL Gehäuse für Hochdruckfilter

MANN+HUMMEL Hochdruckfilter-Gehäuse nach DIN 24 550 werden hauptsächlich zur Filtration von Schmieröl und Hydraulikflüssigkeiten in Motoren und Anlagen eingesetzt. Zur Filtration von Polyurethan Komponenten ist eine Ausführung mit einem speziellen Filterelement erhältlich (siehe Seite 100+101).

Die Vorteile auf einen Blick:

- Hochdruckhydraulik bis 400 bar
- Nenndurchfluss 20 l/min bis 125 l/min
- Universelles Anwendungsspektrum dank unterschiedlicher Filterfeinheiten der verwendeten Filter
- Optional mit MANN+HUMMEL Wartungsschalter, Wartungsanzeiger und Umgehungsventil lieferbar (siehe Seite 106+107)
- Robuste Ausführung mit Filterkopf aus Spähguss und Filtertopf aus Stahl

Aufbau

Ein Hochdruckfilter besteht aus Filtergehäuse, Filterkopf mit zwei Anschlussgewinden sowie dem auswechselbaren MANN+HUMMEL Filterelement der HD-Baureihe. Das Filterelement besitzt dank der großen wirksamen Filterfläche ein hohes Schmutzaufnahmevermögen. Aufbau und Faltenabstützung des Filterelements ermöglichen Differenzdrücke von 10 bar bis 180 bar (1 MPa bis 18 MPa), geprüft nach DIN ISO 2941.

Montage und Wartung:

- Einbau in die Hochdruckleitung
- Die Durchflussrichtung ist gemäß der Kennzeichnung an den Gewinden zu beachten.
- Öffnung des Hochdruckgehäuses mit handelsüblichem Ringschlüssel
- Ersatz des HD-Filterelements nach Wartungsintervall
- Prüfen und gegebenenfalls Ersetzen der Dichtung zwischen Filterkopf und Filtertopf
- Verschließen des Gehäuses





Lieferbare Ausführungen:

- ohne Umgehungsventil
ohne Wartungsanzeiger



Wartungsanzeiger bzw. Wartungsschalter und Umgehungsventil sind so miteinander kombiniert, dass eine notwendige Filterwartung signalisiert wird, bevor sich das Umgehungsventil öffnet.

- mit Umgehungsventil
und Wartungsanzeiger

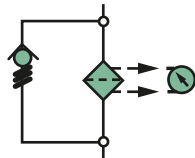

- mit Umgehungsventil
und Wartungsschalter

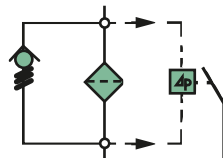

- ohne Umgehungsventil
mit Wartungsschalter

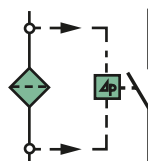

Hochdruckfilter

Betriebsdruck: 200 bar, bis 25 l/min

- Filterinhaltsmenge 0,2 l
- Gewicht: ca. 2 kg

Kennlinien

Durchflusswiderstand nach ISO 3968 bei 32 mm²/s.

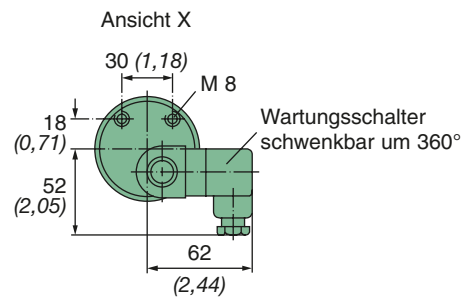
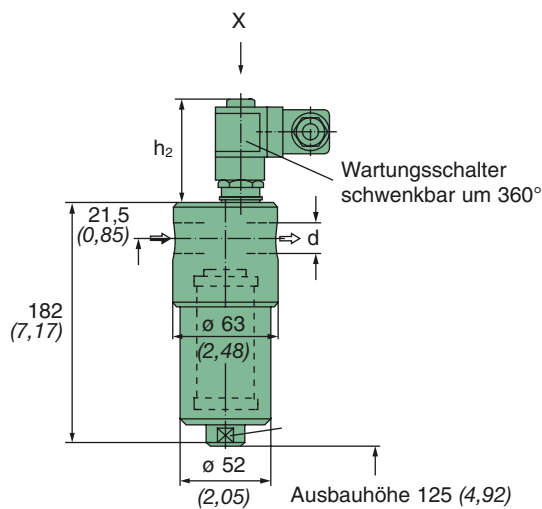
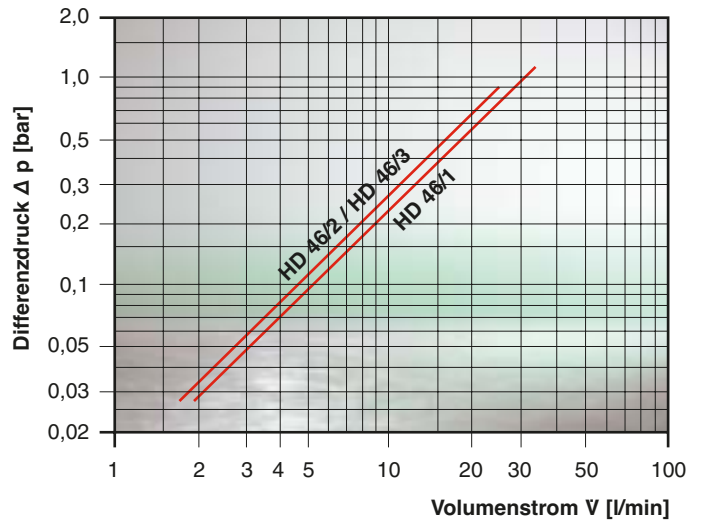

Bestell-Nr.	Nenndurchfluss [l/min] [gpm]	MANN-FILTER (s. S. 38)	Maße in mm (Maße in Zoll)		Wartungs- anzeige ¹⁾
			d	h ₂	
67 201 62 101	25 (6,6)	HD 46/2	M 18x1,5	13 (0,51)	V
67 201 62 126	20 (5,3)	HD 46/1	G 3/8"	63 (2,48)	S
67 201 62 116	25 (6,6)	HD 46/3	G 3/8"	63 (2,48)	S

1) V = Umgehungsventil (Öffnungsdruck 7 bar)
S = Wartungsschalter Schließer/Öffner (umsetzbar)

Hochdruckfilter

Betriebsdruck: 400 bar, bis 60 l/min

- Filterinhaltsmenge 0,2 l
- Gewicht: ca. 4,9 kg

Kennlinien

Durchflusswiderstand nach ISO 3968 bei 32 mm²/s.

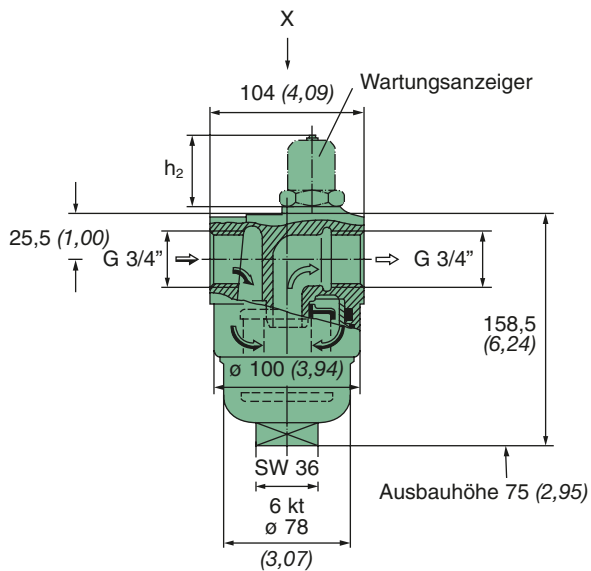
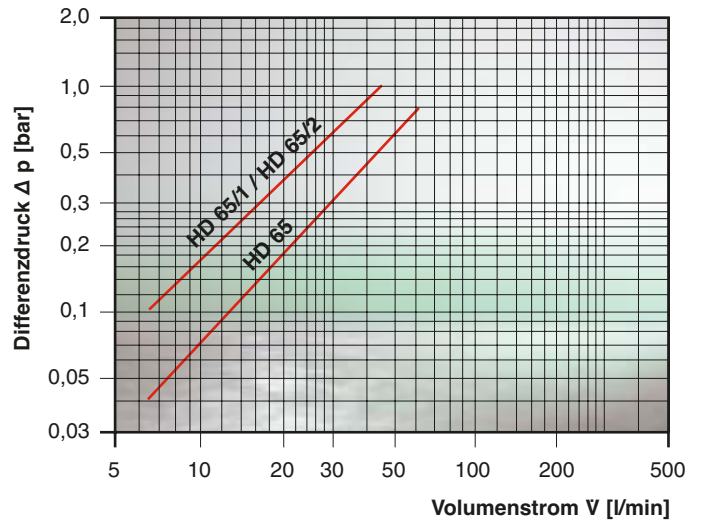

Einbauhöhe
Wartungsschalter

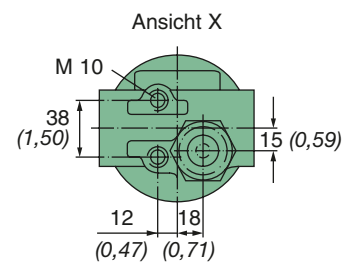

Bestell-Nr.	Nenndurchfluss [l/min] [gpm]	MANN-FILTER (s. S. 38)	Maße in mm (Maße in Zoll) h ₂	Wartungs- anzeige ¹⁾
67 300 62 156	60 (15,85)	HD 65	11,5 (0,45)	–
67 300 62 166	60 (15,85)	HD 65	53,5 (2,11)	A und V
67 300 62 176	60 (15,85)	HD 65	70,5 (2,78)	S und V
67 300 62 202	45 (11,88)	HD 65/2	11,5 (0,45)	–
67 300 62 212	45 (11,88)	HD 65/2	53,5 (2,11)	A und V
67 300 62 222	45 (11,88)	HD 65/2	70,5 (2,78)	S und V
67 300 62 180	35 (9,25)	HD 65/1	70,5 (2,78)	S

1) A = Wartungsanzeiger
V = Umgehungsventil (Öffnungsdruck 7 bar)
S = Wartungsschalter Schließer/Öffner (umsetzbar)

Hochdruckfilter

Betriebsdruck: 400 bar, bis 85 l/min

- Filterinhaltsmenge 0,4 l
- Gewicht: ca. 5,6 kg

Kennlinien

Durchflusswiderstand nach ISO 3968 bei 32 mm²/s.

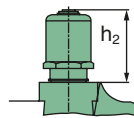
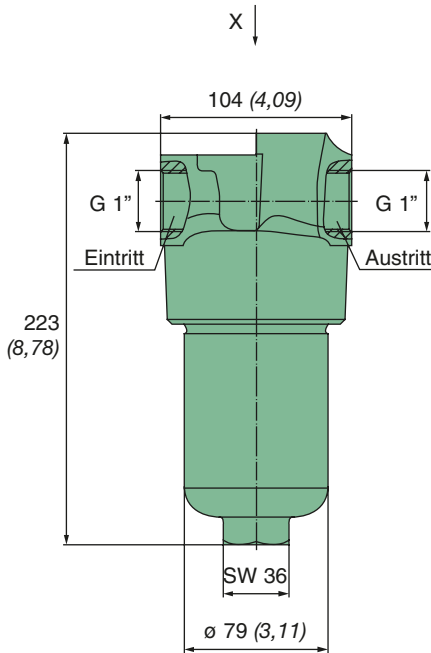
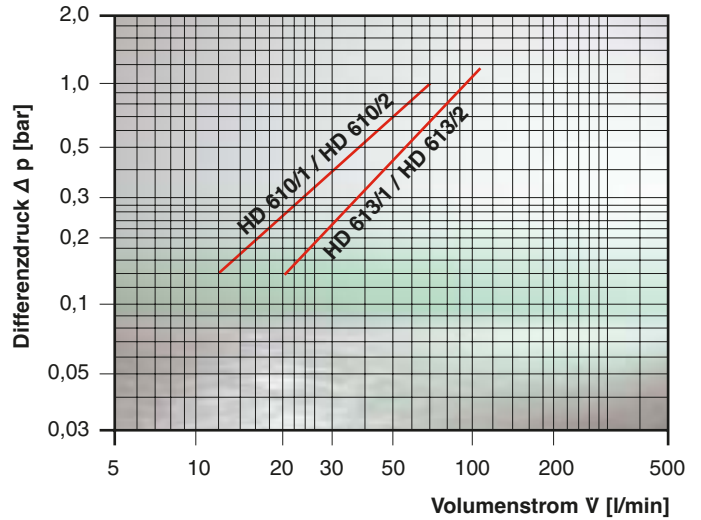

Einbauhöhe
Wartungsanzeiger

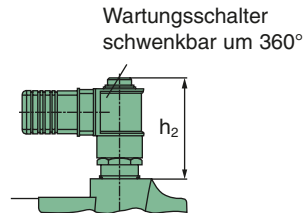

Einbauhöhe
Wartungsschalter

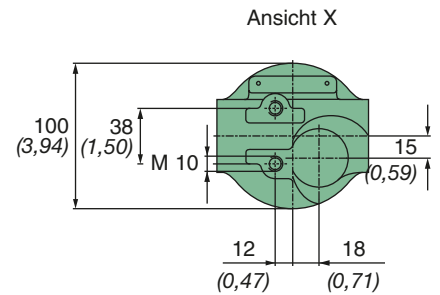

Bestell-Nr.	Nenndurchfluss [l/min] [gpm]	MANN-FILTER (s. S. 39)	Maße in mm (Maße in Zoll)	Wartungs- anzeige ¹⁾
67 301 62 222	70 (18,49)	HD 610/2	h_2 11,5 (0,45)	–
67 301 62 232	70 (18,49)	HD 610/2	42 (1,65)	A und V
67 301 62 210	50 (13,21)	HD 610/1	60 (2,36)	S
67 302 62 192	85 (22,45)	HD 613/2	11,5 (0,45)	–
67 302 62 202	85 (22,45)	HD 613/2	53,5 (2,11)	A und V
67 302 62 212	85 (22,45)	HD 613/2	70,5 (2,78)	S und V
67 302 62 170	60 (15,85)	HD 613/1	70,5 (2,78)	S

1) A = Wartungsanzeiger
V = Umgehungsventil (Öffnungsdruck 7 bar)
S = Wartungsschalter Schließer/Öffner (umsetzbar)

Hochdruckfilter

Betriebsdruck: 400 bar, bis 125 l/min

- Filterinhaltsmenge 0,6 l
- Gewicht: ca. 6,3 kg

Kennlinien

Durchflusswiderstand nach ISO 3968 bei 32 mm²/s.

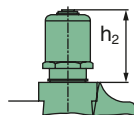
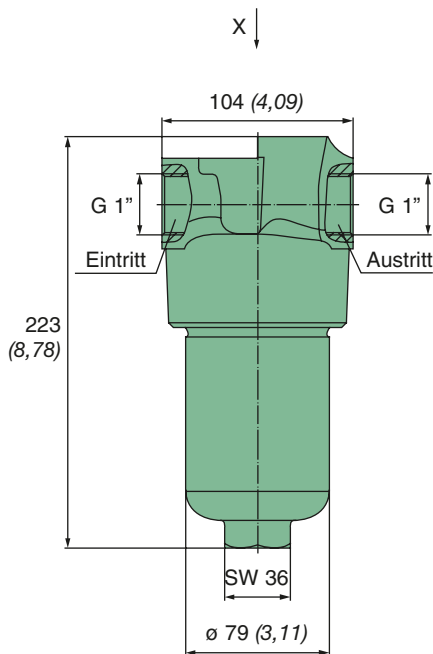
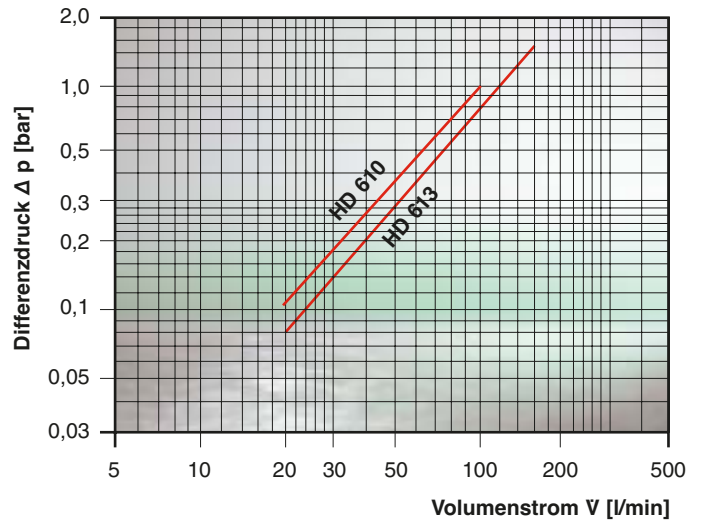

Einbauhöhe
Wartungsanzeiger

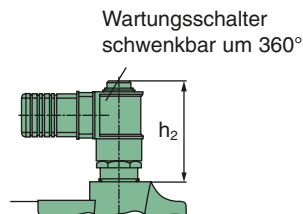

Einbauhöhe
Wartungsschalter

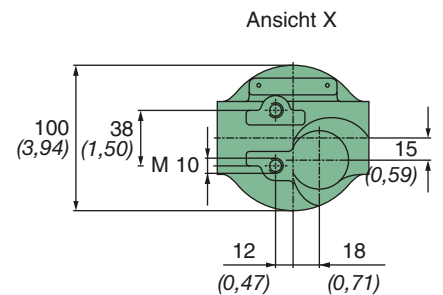

Bestell-Nr.	Nenndurchfluss [l/min] [gpm]	MANN-FILTER (s. S. 39)	Maße in mm (Maße in Zoll) h ₂	Wartungs- anzeige ¹⁾
67 301 62 186	100 (26,42)	HD 610	11,5 (0,45)	–
67 301 62 196	100 (26,42)	HD 610	42 (1,65)	A und V
67 301 62 206	100 (26,42)	HD 610	60 (2,36)	S und V
67 302 62 146	125 (33,03)	HD 613	11,5 (0,45)	–
67 302 62 156	125 (33,03)	HD 613	53,5 (2,11)	A und V
67 302 62 166	125 (33,03)	HD 613	70,5 (2,78)	S und V

1) A = Wartungsanzeiger
V = Umgehungsventil (Öffnungsdruck 7 bar)
S = Wartungsschalter Schließer/Öffner (umsetzbar)

MANN+HUMMEL

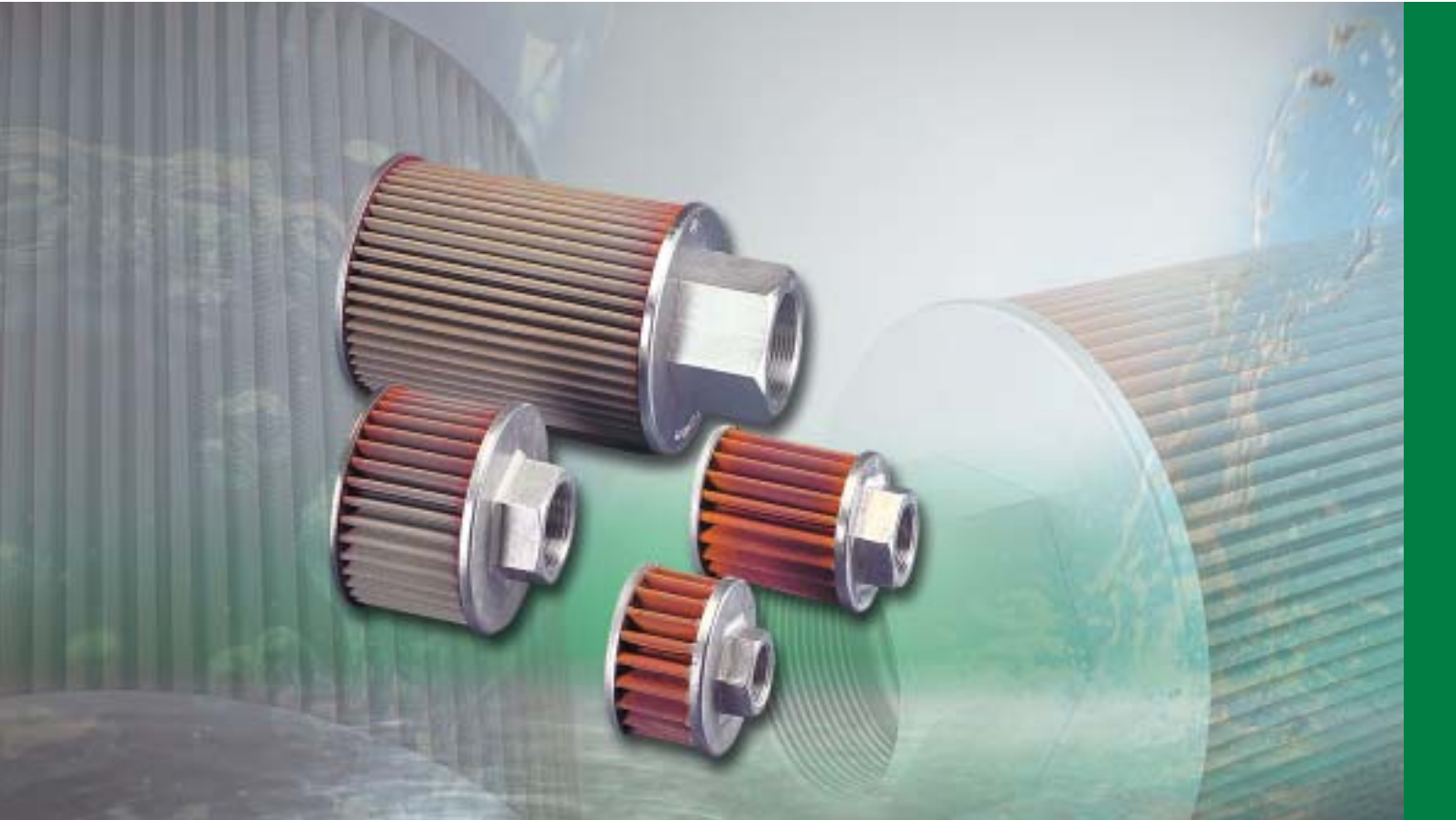

MANN+HUMMEL Siebfilter

MANN+HUMMEL Siebfilter

Bei diesen Filtern handelt es sich um Oberflächenfilter. Sie sind preiswert und robust und eignen sich hervorragend bei hoher Schmutzfracht und zur Abscheidung größerer Partikel. Diese Siebfilter sind als Saugfilter zum Tankeinbau oder für freie Ansaugung aus einem Reservoir konzipiert. Siebfilter mit Filtergehäuse werden als Inline-Filter in die Leitung eingebaut.

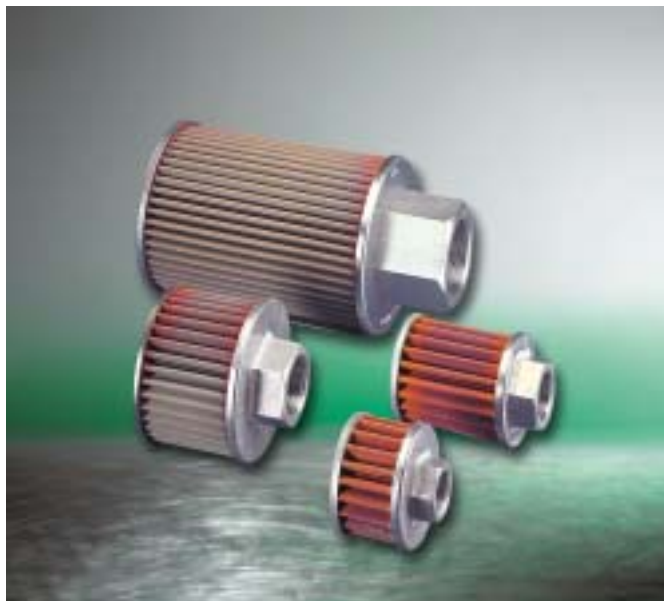

Die Vorteile auf einen Blick:

- Hervorragend als Vorfilter geeignet
- Saugfilter zum Schutz nachgeschalteter Komponenten
- Unterschiedliche Filterfeinheiten auf Anfrage lieferbar
- Geringer Durchflusswiderstand
- Einsetzbar bei hochviskosen Flüssigkeiten
- Einfachste Montage
- Wartungsarm

Aufbau

Zwischen zwei robusten Metallendscheiben sitzt ein Siebgewebe. Dieses Siebgewebe ist bei den im Katalog aufgeführten Siebfiltern zwecks Maximierung der Oberfläche sternförmig gefaltet. Die Durchströmung erfolgt von außen nach innen.

Montage und Wartung

- Saugfilter werden direkt auf den Anschlussstutzen der Förderpumpe oder auf ein entsprechendes Ansaugrohr geschraubt.
- Bei Verwendung eines Gehäuses wird der Filter auf der Roh- und Reinseite Inline in der Leitung verschraubt.
- Gehäusefilter sind zwecks Reinigung mit einer Ablassschraube versehen.
- Je nach Schmutzfracht kann sich ein Filterkuchen bilden, der durch Waschen vom Sieb entfernt werden kann.

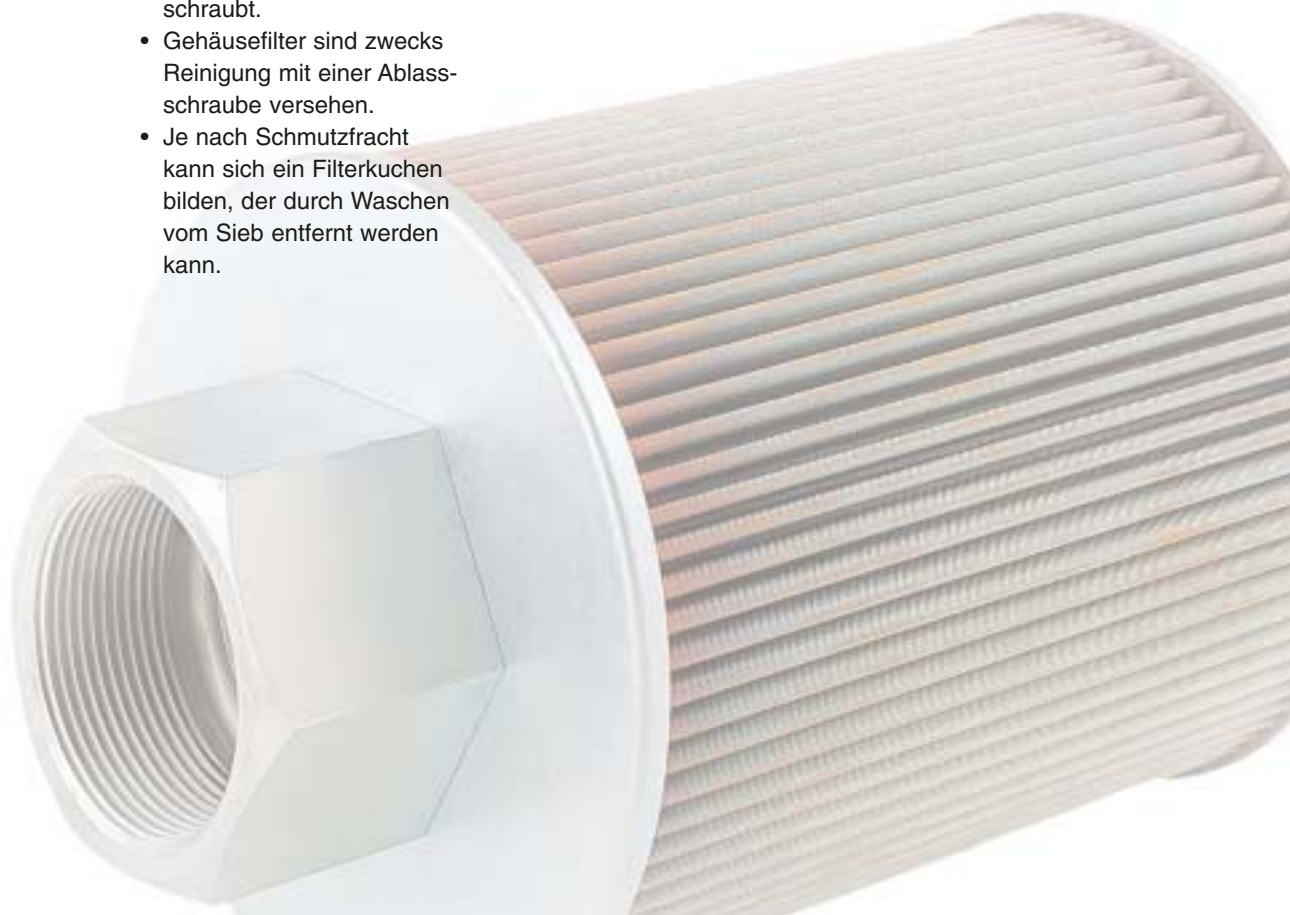

Siebfilter

Saugfilter für Tankeinbau

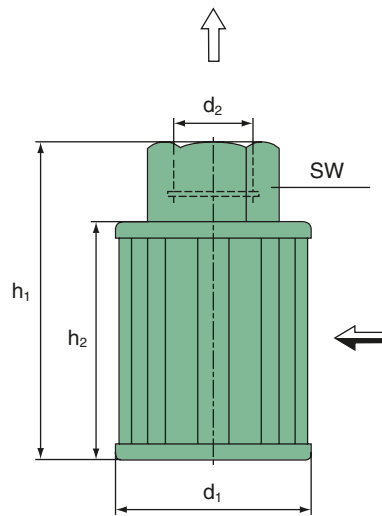

Bestell-Nr.	Nenndurchfluss [l/min] [gpm]	Maße in mm (Maße in Zoll)					Maschenweite [µm]
		d ₁	d ₂	h ₁	h ₂	SW	
62 300 52 551	20 (5,28)	61 (2,40)	G 1/2"	55 (2,17)	42 (1,65)	27 (1,06)	63
62 300 53 571	30 (7,93)	61 (2,40)	G 1/2"	84 (3,31)	71 (2,80)	27 (1,06)	100
62 300 52 541	30 (7,93)	61 (2,40)	G 3/4"	87 (3,43)	70 (2,76)	36 (1,42)	63
62 500 53 411	45 (11,89)	87 (3,43)	G 1"	85 (3,35)	63 (2,48)	41 (1,61)	100
62 501 52 281	60 (15,85)	87 (3,43)	G 1"	105 (4,13)	84 (3,31)	41 (1,61)	63
62 501 53 281	60 (15,85)	87 (3,43)	G 1"	105 (4,13)	84 (3,31)	41 (1,61)	100
62 501 53 291	80 (21,14)	87 (3,43)	G 1"	155 (6,10)	134 (5,28)	41 (1,61)	100
62 602 53 251	120 (31,70)	110 (4,33)	G 1 1/2"	165 (6,50)	120 (4,72)	60 (2,36)	100
62 602 53 261	150 (39,63)	110 (4,33)	G 1 1/2"	205 (8,07)	160 (6,30)	60 (2,36)	100
62 804 53 101	250 (66,05)	150 (5,91)	G 2"	225 (8,86)	180 (7,09)	70 (2,76)	100

Weitere Typen auf Anfrage lieferbar.

Siebfilter

Gehäusefilter zur Grobfiltration von Ölen

Diese Gehäuse-Siebfilter aus Grauguss sind für Druckniveaus von 10 bar und 40 bar vorgesehen. Sie eignen sich besonders zur Filtration unterschiedlicher Öle wie z.B. Heizöl, Schweröl oder Schmieröl.

Die Gehäuse können mit Sieben unterschiedlicher Maschenweite und Materialien bestückt werden. Ihr MANN+HUMMEL Partner berät Sie gerne bei Ihrem Anwendungsfall.

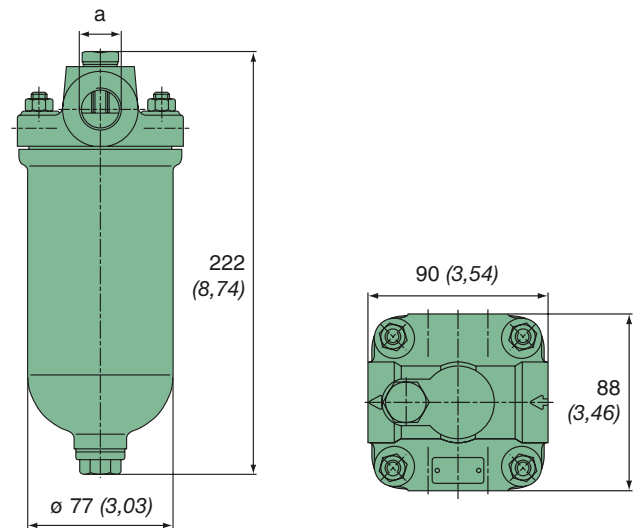

Bestell-Nr.	Nenndurchfluss [l/min] [gpm]	Zulässiger Betriebsdruck [bar]	Umgehungsventil [bar]	Maschenweite [µm]	Anschlussmaß a
62 301 63 121	50 (13,21)	10	–	100	M 26x1,5
62 301 62 111	50 (13,21)	40	4	63	M 26x1,5
61 402 62 031	100 (26,42)	10	4	63	M 22x1,5
61 402 61 032 *	100 (26,42)	10	4	40	M 22x1,5

* Sieb aus Edelstahl

Filterelemente für kundenseitig vorhandene Gehäuse				
Bestell-Nr.	Maße in mm (Maße in Zoll)			Maschenweite [µm]
	d ₁	d ₂	h	
62 300 53 285	24 (0,94)	60 (2,36)	25 (0,98)	100
62 300 52 591	29 (1,14)	60 (2,36)	71 (2,80)	63
62 301 52 171	29 (1,14)	60 (2,36)	112 (4,41)	63
62 301 52 144	24 (0,94)	60 (2,36)	125 (4,92)	40
62 401 52 161	41 (1,61)	72 (2,83)	117 (4,61)	63
62 401 52 171	41 (1,61)	72 (2,83)	165 (6,50)	63
62 501 57 362	29 (1,14)	85 (3,35)	82 (3,23)	40
62 501 52 341	29 (1,14)	85 (3,35)	133 (5,24)	63

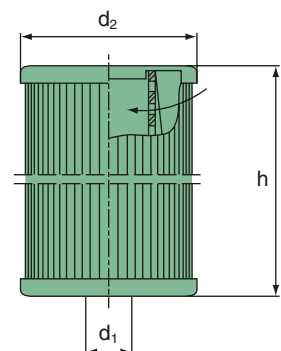



MANN+HUMMEL Zentrifugen



MANN+HUMMEL Zentrifugen

MANN+HUMMEL, Weltmarktführer für Zentrifugen, bietet mit dieser Produktreihe eine leistungsstarke Lösung zur Ölfiltration im Nebenstrom. Durch den Einsatz von MANN+HUMMEL Zentrifugen werden Verunreinigungen, wie Ruß und Metallabrieb, im Schmieröl von Dieselmotoren effektiv abgeschieden. Auch für Getriebe, Hydrauliksysteme und weitere industrielle Anwendungen ist diese Technologie wirkungsvoll einsetzbar.



Die Vorteile auf einen Blick:

- Verbesserte Reinheit des Öls
- Verlängerung der Ölstandzeit
- Längere Wartungsintervalle
- Geringerer Motorenverschleiß
- Vorbeugender Motorschutz
- Reduzierung der Wartungskosten
- Geringere Entsorgungskosten
- Weniger Motorenstillstandzeiten
- Maximale Nutzungsdauer für Fahrzeuge, Motoren und Maschinen
- Niedrigere Gesamtbetriebskosten
- Verbesserung des Verbrennungsvorgangs und Verringerung des Kraftstoffverbrauchs
- Unterstützt Systeme zur Minimierung der Abgasemissionen (z. B. Abgasrückführung)
- Eine Investition, die sich schnell bezahlt macht

Funktionsprinzip

Das Öl wird in die Zentrifuge gepumpt und in eine hohle Spindel geleitet, aus der es durch eine Querbohrung in den Rotor der Zentrifuge gepresst wird. Hat der Rotor sich mit Öl gefüllt, tritt es durch den hier entstandenen Druck über zwei tangential, sich gegenüberliegende Düsen im Rotorboden aus.

Hierdurch wird eine sehr schnelle Drehung des Rotors bewirkt. Die in den Rotor eintretenden Schmutzpartikel werden durch die hierbei wirkende Zentrifugalkraft radial beschleunigt und lagern sich an der Rotorinnenwand ab, wo sie mit zunehmender Betriebsdauer einen dichten Kuchen bilden.

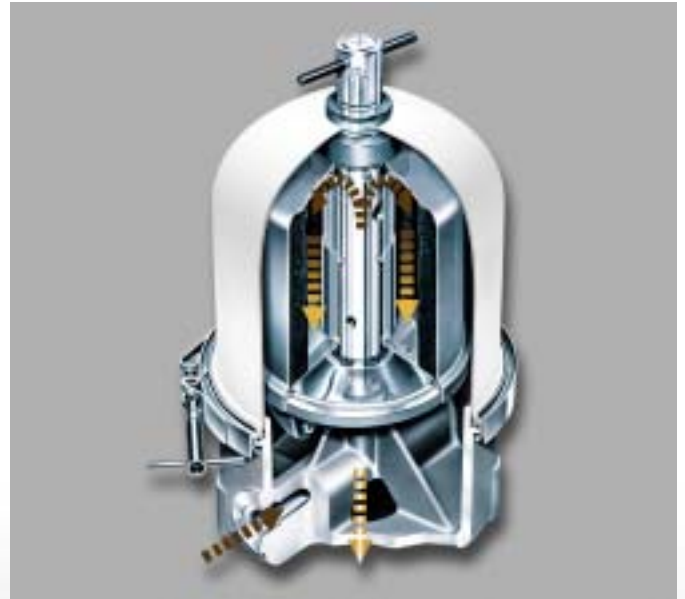

Einbauhinweise

Eine MANN+HUMMEL Zentrifuge kann entweder als Erstausrüstung in die Motorkektion integriert oder bei bestehenden Motoren durch den Endanwender nachgerüstet werden. Die Nebenstromzentrifuge erfordert eine Versorgung mit unter Druck stehendem Öl. Bei der Mehrzahl der Anwendungen erfolgt die Ölzufuhr durch normalen Motordruck über die Schmierölpumpe. Sollte der Öldruck nicht ausreichen, ist der Einbau einer Zusatzpumpe möglich.

Die Abweichung der Zentrifugenlängsachse von der Vertikalen sollte nicht mehr

als 15° betragen. Größere Neigungswinkel, die durch den Fahrzeugbetrieb vorübergehend auftreten können, sind vernachlässigbar. Für besondere Anwendungen, bei denen große Neigungswinkel gefordert sind, kann MANN+HUMMEL die Zentrifuge den Spezifikationen entsprechend anpassen.

Der Ölrücklauf von der Zentrifuge zum Ölsumpf erfolgt drucklos und nur durch die Schwerkraft. Hierbei ist zu beachten, dass die Ölrückführung oberhalb des Ölspiegels erfolgt. Die Ölrücklaufleitung muss einen ausreichend großen Innendurchmesser

und einen möglichst geringen Widerstand aufweisen.

Bei der Auslegung einer Zentrifuge für eine Motoranwendung muss unbedingt sichergestellt sein, dass das Schmierölsystem des Motors ausreichende Reserven aufweist, um den zusätzlichen Ölbedarf zum Betrieb der Zentrifuge im Nebenstrom zu gewährleisten. Hierbei darf eine ausreichende Schmierung der Motorkomponenten nicht beeinträchtigt werden. In den meisten Fällen verfügen die Motorölpumpen über genügend Reserven zum Betrieb einer Zentrifuge im Nebenstrom, wenn diese

passend zum Motor ausgelegt wurde. Bei Fragen zu Auswahl und Einbau einer Ölzentrifuge steht Ihnen Ihr Ansprechpartner von MANN+HUMMEL gerne zur Verfügung.

In Fällen, in denen bei der Nachrüstung ein direkter Motoranbau der Zentrifuge schwierig oder unmöglich ist, bietet MANN+HUMMEL Lösungen für die externe Montage an, bei denen die Ölrückführung zum Ölsumpf durch Druckluft erfolgt. Für diese Option ist eine permanente Versorgung mit Druckluft notwendig.

Übersicht der MANN+HUMMEL Zentrifugen

Baugröße	FM 090		FM 200			
	FM 090-31	FM 090-LCB	FM 200-21	FM 200-22	FM 200-25	FM 200-28
Typ	FM 090-31	FM 090-LCB	FM 200-21	FM 200-22	FM 200-25	FM 200-28
Bestell-Nr.	68 991 42 101	68 991 39 301	68 991 19 701	68 991 19 801	68 991 19 901	68 991 20 001
für Ölwanneinhalt von/bis [l]	15 / 90	15 / 90	40 / 170	40 / 170	40 / 170	40 / 170
Anschluss Öleintritt	3/8" BSP	1/2" NPT	1/2" BSP	7/8" UNF	M 22x1,5	M 22x1,5
kleinster Innendurchmesser ölauführende Leitung [mm]	9,5	–	12	12	12	12
kleinster Innendurchmesser ölabführende Leitung [mm]	38	12	50	50	50	50
Gewinde Befestigungsbohrungen	–	–	M 12	1/2" UNC	M 12	M 12
Anschluss Lufteintritt	1/2" NPT	1/4" NPT	–	–	–	–
maximaler Luftbedarf [l/h]	–	36	–	–	–	–
Schmutzkapazität Rotor [l]	0,9	0,9	2,0	2,0	2,0	2,0
Ölinhalt Rotor [l]	1,125	1,125	2,3	2,3	2,3	2,3
Abschaltventil [bar]	1,3	1,3	2,5	2,1	2,5	2,1
Leergewicht ca. [kg]	3,5	6,0	9,5	9,5	9,5	9,5

Baugröße	FM 400			
	FM 400-21	FM 400-23	FM 400-24	FM 400-26
Typ	FM 400-21	FM 400-23	FM 400-24	FM 400-26
Bestell-Nr.	68 991 34 401	68 991 38 801	68 991 36 801	68 991 34 701
für Ölwanneinhalt von/bis [l]	200 / 1500	200 / 1500	200 / 1500	200 / 1500
Anschluss Öleintritt	3/4" BSP	3/4" BSP	5/16" BSP	M 27x1,5
kleinster Innendurchmesser ölauführende Leitung [mm]	19	19	19	19
kleinster Innendurchmesser ölabführende Leitung [mm]	76	76	76	76
Gewinde Befestigungsbohrungen	M 12	M 12	1/2" UNC	M 12
Anschluss Lufteintritt	–	–	–	–
maximaler Luftbedarf [l/h]	–	–	–	–
Schmutzkapazität Rotor [l]	4,0	4,0	4,0	4,0
Ölinhalt Rotor [l]	4,5	4,5	4,5	4,5
Abschaltventil [bar]	–	2,5	2,5	2,5
Leergewicht ca. [kg]	22	22	22	22

Baugröße	FM 600					
	FM 600-21	FM 600-22	FM 600-23	FM 600-24	FM 600-25	FM 600-26
Typ	FM 600-21	FM 600-22	FM 600-23	FM 600-24	FM 600-25	FM 600-26
Bestell-Nr.	68 991 18 701	68 991 18 801	68 991 18 901	68 991 19 001	68 991 19 201	68 991 19 301
für Ölwanneinhalt von/bis [l]	200 / 1500	200 / 1500	200 / 1500	200 / 1500	200 / 1500	200 / 1500
Anschluss Öleintritt	3/4" BSP	3/4" BSP	3/4" BSP	15/16" UNF	3/4" NPT	M 27x1,5
kleinster Innendurchmesser ölauführende Leitung [mm]	19	19	19	19	19	19
kleinster Innendurchmesser ölabführende Leitung [mm]	76	76	76	76	76	76
Gewinde Befestigungsbohrungen	M 12	M 12	M 12	1/2" UNC	1/2" UNC	M 12
Anschluss Lufteintritt	–	–	–	–	–	–
maximaler Luftbedarf [l/h]	–	–	–	–	–	–
Schmutzkapazität Rotor [l]	6,0	6,0	6,0	6,0	6,0	6,0
Ölinhalt Rotor [l]	6,5	6,5	6,5	6,5	6,5	6,5
Abschaltventil [bar]	–	3,5	2,5	2,5	2,5	2,5
Leergewicht ca. [kg]	25	25	25	25	25	25

FM 090 Zentrifuge



- Geeignet für Motorölmengen von 15 bis 90 Liter
- Schmutzaufnahmekapazität des Rotors: 0,9 Liter
- Ölkapazität des Rotors: 1,125 Liter
- Innendurchmesser der Ölzufuhrleitung: min. 9,5 mm
- Innendurchmesser der Ölrücklaufleitung: min. 38 mm
- Dieses Modell ist mit reinigbarem Rotor erhältlich; für eine höhere Wartungsfreundlichkeit ist es mit einem Papiereinsatz (Bestell-Nr. 68 933 30 101) ausgestattet.
- Zusätzliche Optionen nach Kundenspezifikation auf Anfrage erhältlich
- Leergewicht: ca. 3,5 kg

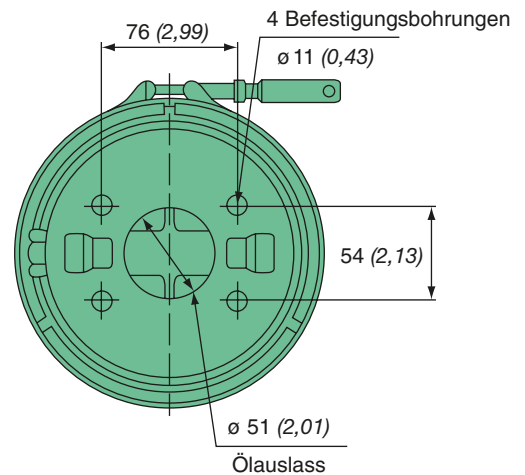
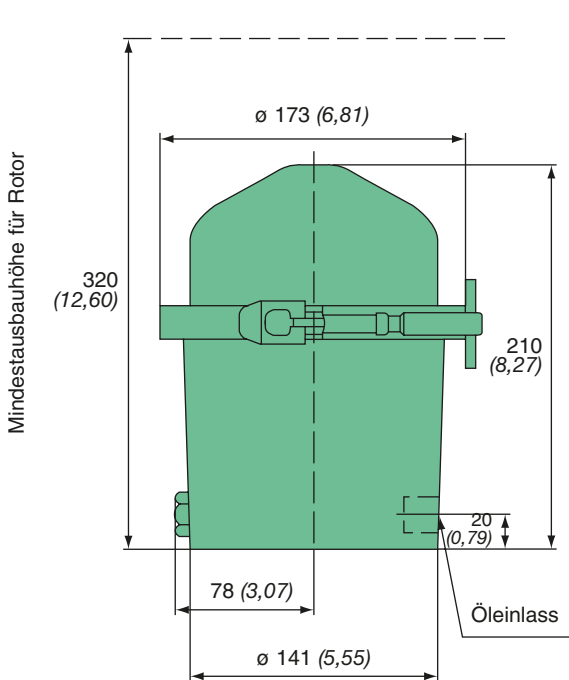

Kennlinien

Typische Rotorleistung für SAE 30 Öl bei 100 °C

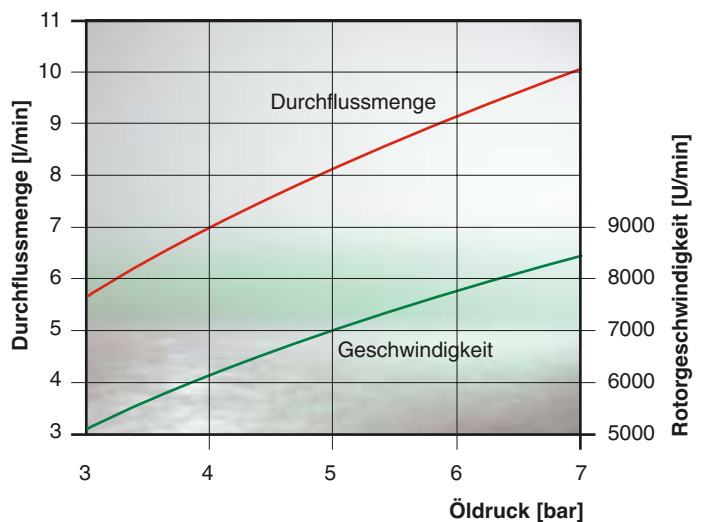

Bestell-Nr.	Typ	Anschluss-gewinde Öleinlass	Schalt- druck Absperrventil [bar]
68 991 42 101	FM 090-31	3/8" BSP	1,3

FM 090-LCB Zentrifuge

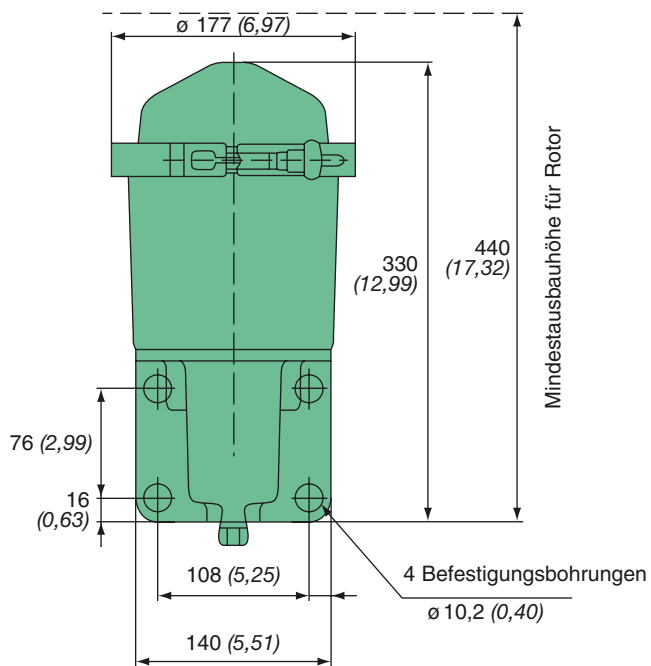
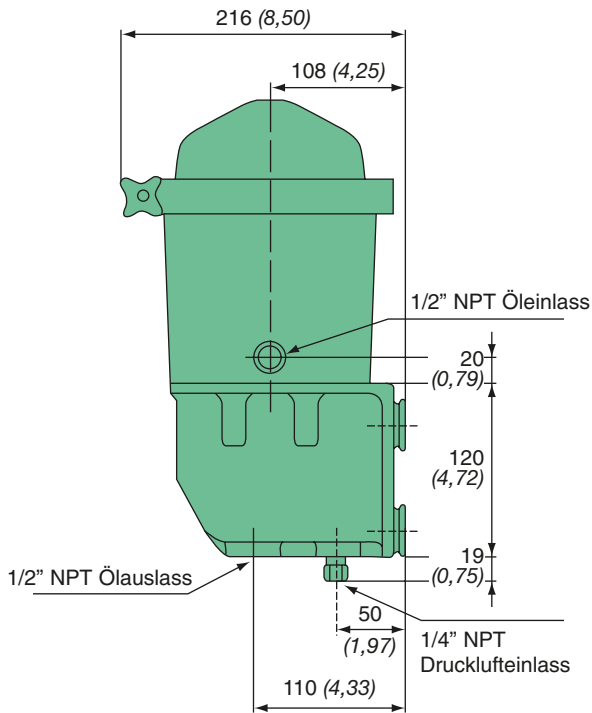

- Integrierte Befestigungsplatte für motorfernen Anbau
- Geeignet für Motorölmengen von 15 bis 90 Liter
- Schmutzaufnahmekapazität des Rotors: 0,9 Liter
- Ölkapazität des Rotors: 1,125 Liter
- Innendurchmesser der Ölrücklaufleitung: min. 12 mm
- Druckluftverbrauch: max. 36 l/h
- Dieses Modell ist mit reinigbarem Rotor erhältlich; für eine höhere Wartungsfreundlichkeit ist es mit einem Papiereinsatz (Bestell-Nr. 68 933 30 101) ausgestattet.
- Leergewicht: ca. 6 kg

Kennlinien

Typische Rotorleistung für SAE 30 Öl bei 100 °C

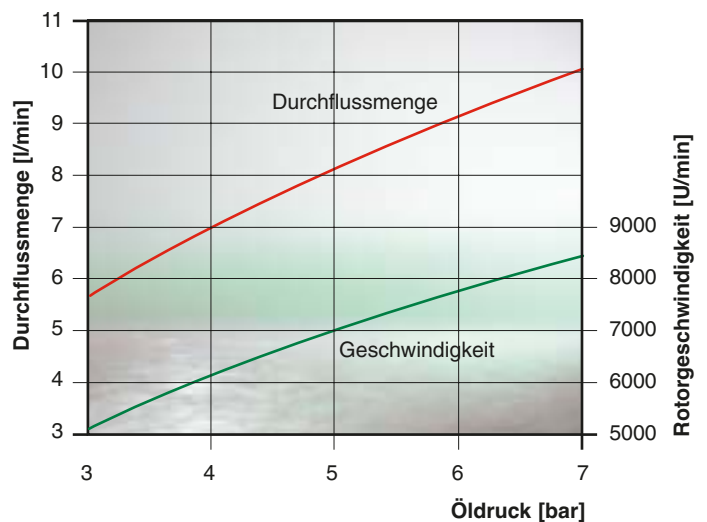

Bestell-Nr.	Typ	Anschluss-gewinde Ölleitung	Anschluss-gewinde Druckluft	Schalt-druck Absperrventil [bar]
68 991 39 301	FM 090-LCB Transit	1/2" NPT	1/4" NPT	1,3

FM 200 Zentrifuge

- Geeignet für Motorölmengen von 40 bis 170 Liter
- Schmutzaufnahmekapazität des Rotors: 2 Liter
- Ölkapazität des Rotors: 2,3 Liter
- Innendurchmesser der Ölzufuhrleitung: min. 12 mm
- Innendurchmesser der Ölrücklaufleitung: min. 50 mm
- Dieses Modell ist mit reinigbarem Rotor erhältlich; für eine höhere Wartungsfreundlichkeit ist es mit einem Papiereinsatz (Bestell-Nr. 68 903 22 001) ausgestattet.
- Öleinlassgewinde und Absperrventil können kundenspezifisch angepasst werden
- Für diese Zentrifuge ist folgendes Zubehör erhältlich:
 - Befestigungsplatte für motorfernen Anbau mit druckluftunterstützter Ölrückführung (Bestell-Nr. 68 999 11 101)
 - Lösewerkzeug für Rotor (Bestell-Nr. 68 906 90 601)
 - Abzieher für Mittelrohr (Bestell-Nr. 68 906 90 901)
- Leergewicht: ca. 9,5 kg

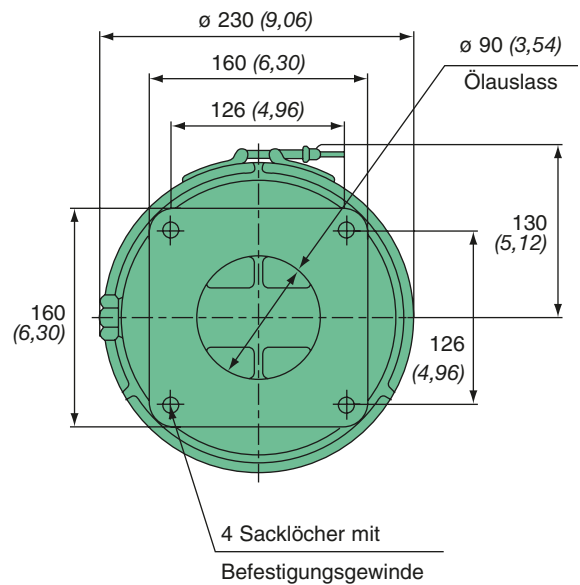
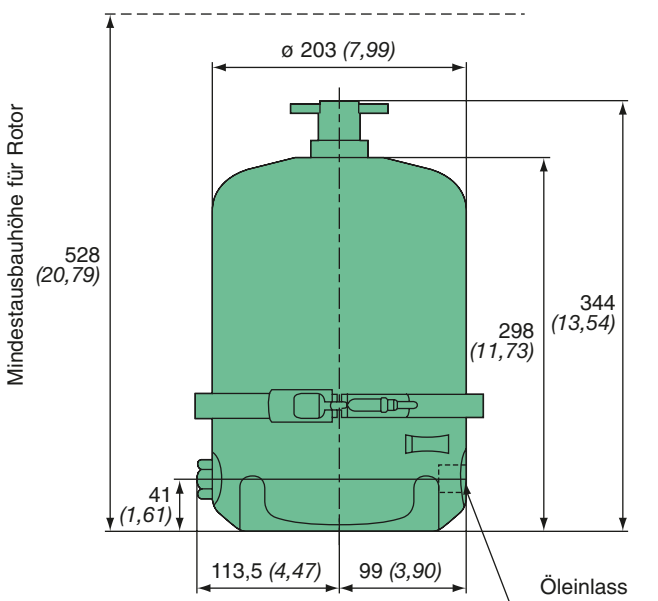

Kennlinien

Typische Rotorleistung für SAE 30 Öl bei 75 °C

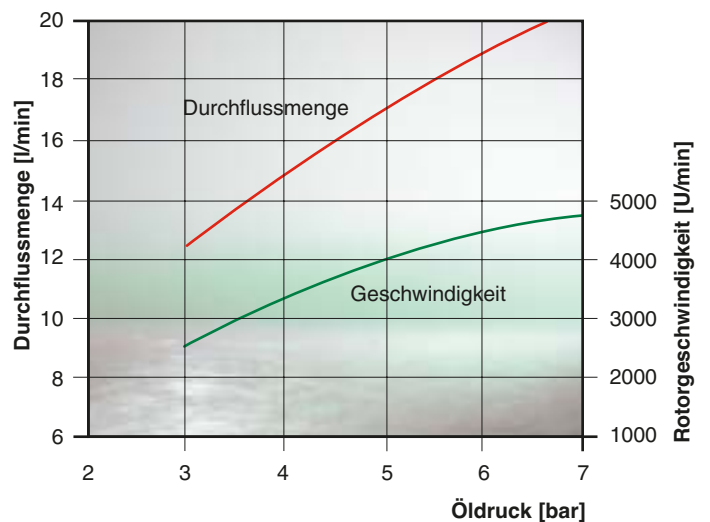

Bestell-Nr.	Typ	Anschlussgewinde Öleinlass	Schaltdruck Absperrventil [bar]	Befestigungsgewinde
68 991 19 701	FM 200-21	1/2" BSP	2,5	M 12
68 991 19 801	FM 200-22	7/8" UNF	2,1	1/2" UNC
68 991 19 901	FM 200-25	M 22x1,5	2,5	M 12
68 991 20 001	FM 200-28	M 22x1,5	2,1	M 12

FM 400 Zentrifuge

- Geeignet für Motorölmengen von 200 bis 1500 Liter
- Schmutzaufnahmekapazität des Rotors: 4 Liter
- Ölkapazität des Rotors: 4,5 Liter
- Innendurchmesser der Ölzufuhrleitung: min. 19 mm
- Innendurchmesser der Ölrücklaufleitung: min. 76 mm
- Dieses Modell ist ausschließlich mit reinigbarem Rotor erhältlich; für eine höhere Wartungsfreundlichkeit ist es mit einem Papiereinsatz (Bestell-Nr. 68 933 22 601) ausgestattet.



- Öleinlassgewinde und Absperrventil können kundenspezifisch angepasst werden
- Für diese Zentrifuge ist eine Befestigungsplatte für motorfernen Anbau mit druckluftunterstützter Ölrückführung (Bestell-Nr. 68 999 11 108) erhältlich.
- Für den Rotorausbau ist ein Lösewerkzeug (Bestell-Nr. 68 906 91 301) erhältlich.
- Leergewicht: ca. 22 kg

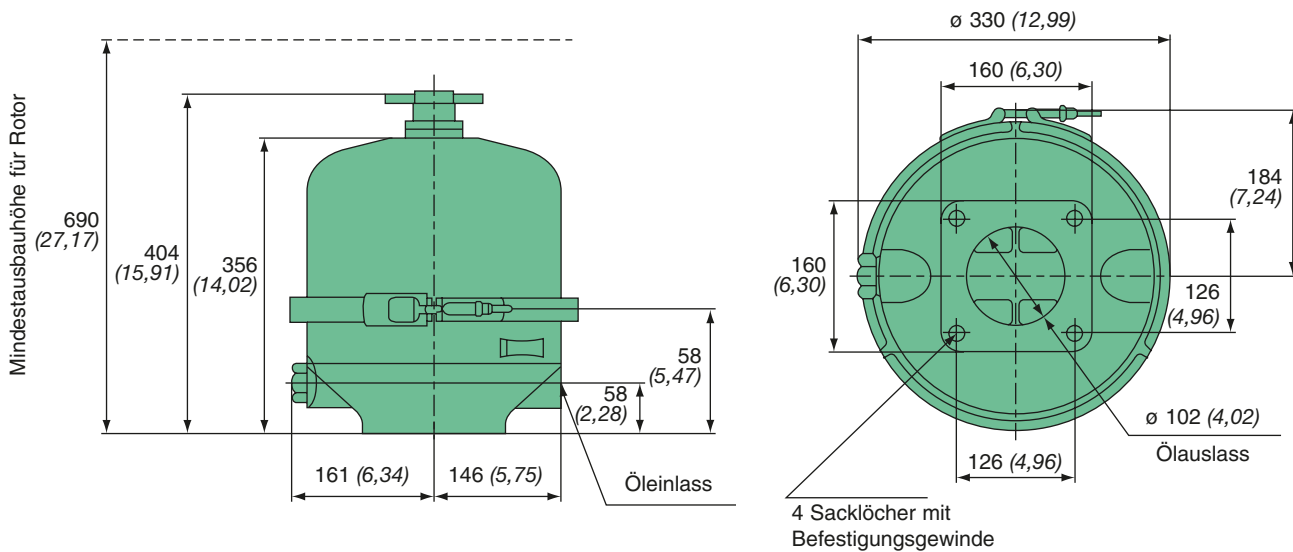

Kennlinien

Typische Rotorleistung für SAE 30 Öl bei 75 °C

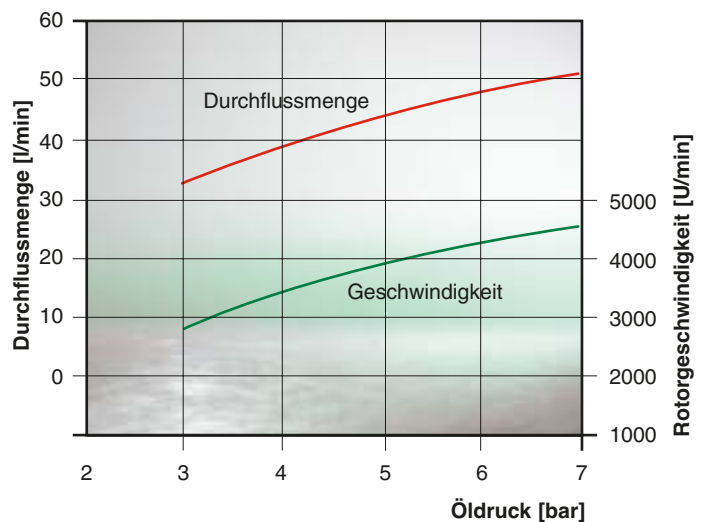

Bestell-Nr.	Typ	Anschluss-gewinde Öleinlass	Schalt-druck Absperr-ventil [bar]	Befesti-gungs-gewinde
68 991 34 401	FM 400-21	3/4" BSP	-	M 12
68 991 38 801	FM 400-23	3/4" BSP	2,5	M 12
68 991 36 801	FM 400-24	5/16" UNF	2,5	1/2" UNC
68 991 34 701	FM 400-26	M 27x1,5	2,5	M 12

FM 600 Zentrifuge



- Geeignet für Motorölmengen von 200 bis 1500 Liter
- Schmutzaufnahmekapazität des Rotors: 6 Liter
- Ölkapazität des Rotors: 6,5 Liter
- Innendurchmesser der Ölzufuhrleitung: min. 19 mm
- Innendurchmesser der Ölrücklaufleitung: min. 76 mm
- Dieses Modell ist ausschließlich mit reinigbarem Rotor erhältlich; für eine höhere Wartungsfreundlichkeit ist es mit einem Papiereinsatz (Bestell-Nr. 68 900 00 815) ausgestattet.
- Öleinlassgewinde und Absperrventil können kundenspezifisch angepasst werden
- Für diese Zentrifuge ist eine Befestigungsplatte für motorfernen Anbau mit druckluftunterstützter Ölrückführung (Bestell-Nr. 68 999 11 101) erhältlich.
- Für den Rotorausbau ist ein Lösewerkzeug (Bestell-Nr. 68 906 91 301) erhältlich.
- Leergewicht: ca. 25 kg

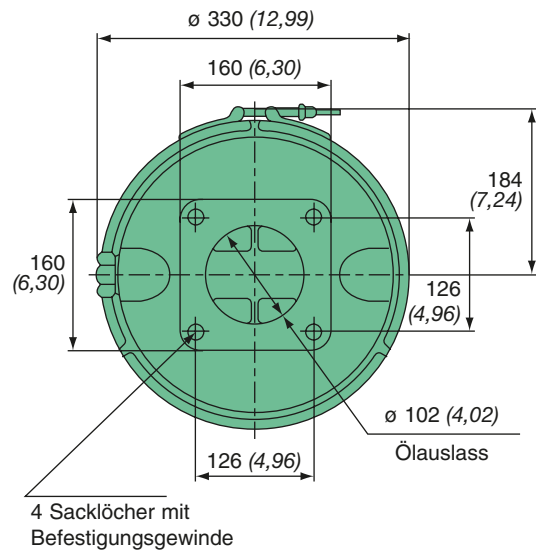
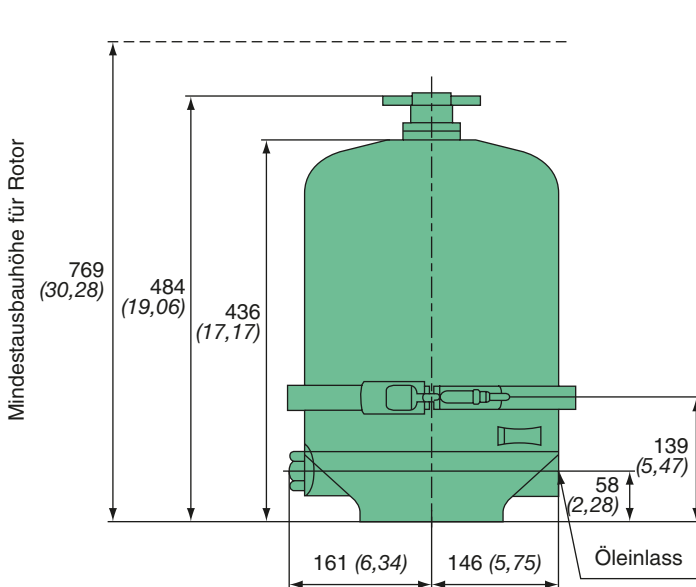

Kennlinien

Typische Rotorleistung für SAE 30 Öl bei 75 °C

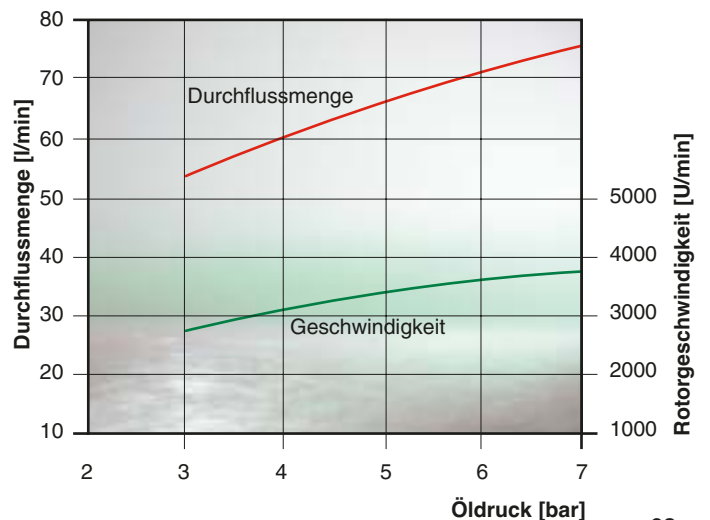

Bestell-Nr.	Typ	Anschluss-gewinde Öleinlass	Schalt- druck Absperr- ventil [bar]	Befesti- gungs- gewinde
68 991 18 701	FM 600-21	3/4" BSP	–	M 12
68 991 18 801	FM 600-22	3/4" BSP	3,5	M 12
68 991 18 901	FM 600-23	3/4" BSP	2,5	M 12
68 991 19 001	FM 600-24	15/16" UNF	2,5	1/2" UNC
68 991 19 201	FM 600-25	3/4" NPT	2,5	1/2" UNC
68 991 19 301	FM 600-26	M 27x1,5	2,5	M 12

MANN+HUMMEL



MANN+HUMMEL Kraftstofffilter

Anwendungsgebiete der MANN+HUMMEL Kraftstofffilter

Angesichts der rasanten Entwicklung der Dieseldieseltechnologie ist die Filtration von Dieseldieselkraftstoff, bevor er in die Einspritzanlage gelangt, wichtiger denn je. Unzureichend gefilterter Dieseldieselkraftstoff ruft Partikelerosion und Korrosion hervor und kann zur Zerstörung des Einspritzsystems führen.

Die Verunreinigung des Kraftstoffs mit Partikeln sowie Wasser erfolgt bei der Produktion, beim Transport, bei der Lagerung und der Abfüllung des Kraftstoffs sowie bei der Tankbefüllung. Diese Verunreinigung muss durch den Kraftstofffilter zuverlässig entfernt werden. MANN+HUMMEL hat für alle Einspritzsysteme die passenden Filter im Programm.

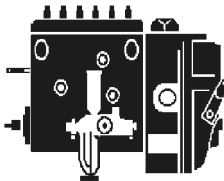
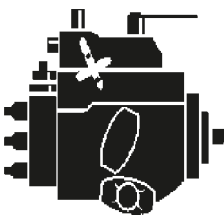
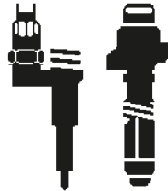
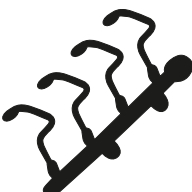

Wir empfehlen den MANN+HUMMEL PreLine® (siehe Seite 78) als Kraftstoff-Vorfilter, um Wasser und grobe Partikel vorabzuscheiden.

Einsatzbereich	typischer geforderter Mindestabscheidegrad	Filtermedium	Seite
Reiheneinspritzpumpe 	> 20 %	Standardmedium	70
Verteilerpumpe 	> 67 %	Gradientenmedium	71
Pumpe Düse 	> 85 %	Multigrade HC Medium	71
Common Rail 	> 95 % > 98,6 %	Multigrade HE Medium Multigrade HE+ Medium	71

MANN+HUMMEL Multigrade

Kraftstofffilter-Medien

Moderne Diesel- und Benzin-einspritzsysteme verlangen höchste Kraftstoffqualität und stellen damit immer höhere Anforderungen an die Kraftstofffiltration. Die neuen patentierten MANN+HUMMEL Multigrade-Medien wurden für Diesel- und Ottomotoren entwickelt und erfüllen die höchsten Ansprüche, die heute an Kraftstofffilterelemente gestellt werden.

Durch den mehrlagigen Aufbau werden selbst feinste Partikel von den sensiblen Einspritzanlagen ferngehalten. Hinsichtlich der Schmutzaufnahmekapazität erreichen Multigrade-Medien gegenüber marktüblichen Medien eine Performancesteigerung um 100 % bei gleichzeitig hohem Anfangsabscheidegrad.

multigrade
high performance
filtration

MANN+HUMMEL hat mit der Familie der Multigrade-Medien einen Meilenstein in der Kraftstofffiltration gesetzt. Diese Medien kommen in allen unseren Hochleistungsfiltern zum Einsatz.

In diesem Katalog finden Sie auf Seite 71 MANN+HUMMEL Wechselfilter mit den Multigrade-Medien HC (hohe Kapazität mit Wasserabscheidung), HE (hohe Filterfeinheit) und HE+ (höchste Filterfeinheit). Damit lassen sich alle Anforderungen moderner Kraftstofffiltration auf ökonomische Weise erfüllen. Die MANN+HUMMEL Multigrade-Medien gewährleisten den notwendigen Schutz der empfindlichen Einspritzanlagen.

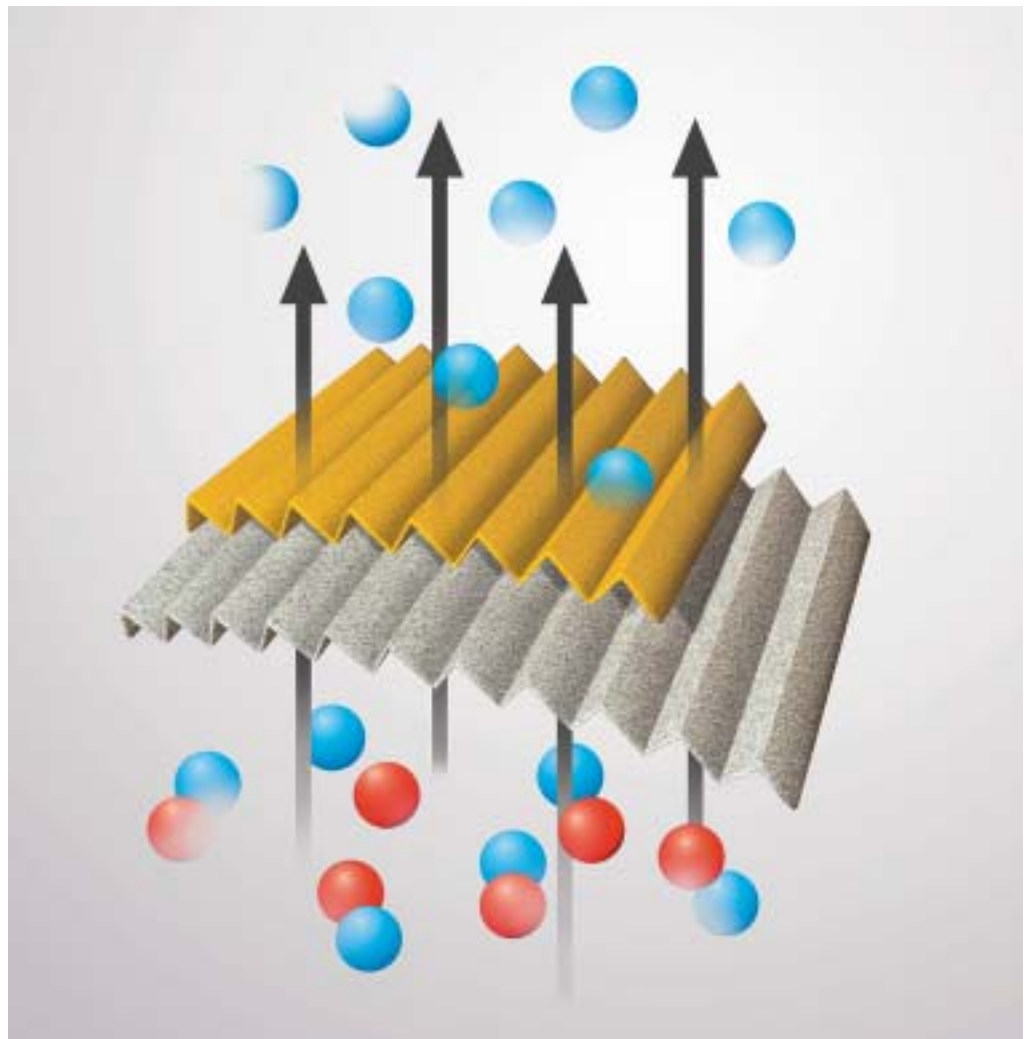

MANN+HUMMEL Multigrade-Medien:
Verlängerte Standzeiten und hohe Anfangsabscheidegrade werden erreicht durch eine offene Lage mit hoher Schmutzaufnahmekapazität auf der Anströmseite und einer Feinfilterlage auf der Abströmseite.

MANN+HUMMEL Wechselfilter Kraftstoff

MANN+HUMMEL Wechselfilter werden zur Filtration von Kraftstoffen in unterschiedlichen Anwendungen eingesetzt. MANN+HUMMEL ist seit Jahrzehnten weltweit führender Hersteller von Wechselfiltern. Die Filter werden unter der Marke MANN-FILTER, sowie unter zahlreichen Kundenmarken vertrieben.

Die Vorteile auf einen Blick:

- Mit unterschiedlichen Filtermedien erhältlich
- Mit effizienter Abscheidung und hoher Schmutzaufnahmekapazität bei geringem Druckverlust
- Robuste, korrosionsschutzte Gehäuse mit hoher Pulsationsfestigkeit und Druckstabilität
- Strömungsoptimierte Geometrie
- Unverlierbare Dichtungen
- Stabiles, kollapsfestes Mittelrohr
- Rücklaufsperrung mit geringem Druckverlust

Aufbau

Der Wechselfilter besteht aus einem robusten Metallgehäuse mit darin eingebautem Filterelement. Je nach Einsatz kann der Wechselfilter mit unterschiedlichen Komponenten wie z.B. unterschiedlichem Filtermedium, Rücklaufsperrung, Umgehungsventil etc. ausgestattet sein. Die zu filternde Flüssigkeit tritt am Deckel durch die konzentrisch angeordneten Eintrittsöffnungen ein, durchströmt das Filterelement und tritt gereinigt durch den zentralen Anschluss wieder aus. Eine im Deckel unverlierbar eingepasste Dichtung gewährleistet unter allen Betriebsbedingungen eine sichere Abdichtung nach außen.

Wartung

Der Wartungszeitpunkt wird in der Regel vom Motoren – bzw. Gerätehersteller festgelegt. Die Wartung beschränkt sich auf das Austauschen des kompletten Wechselfilters. Mit den MANN+HUMMEL Löseschlüsseln (siehe Seite 105) lassen sich die Wechselfilter leicht lösen.

Schnittdarstellung

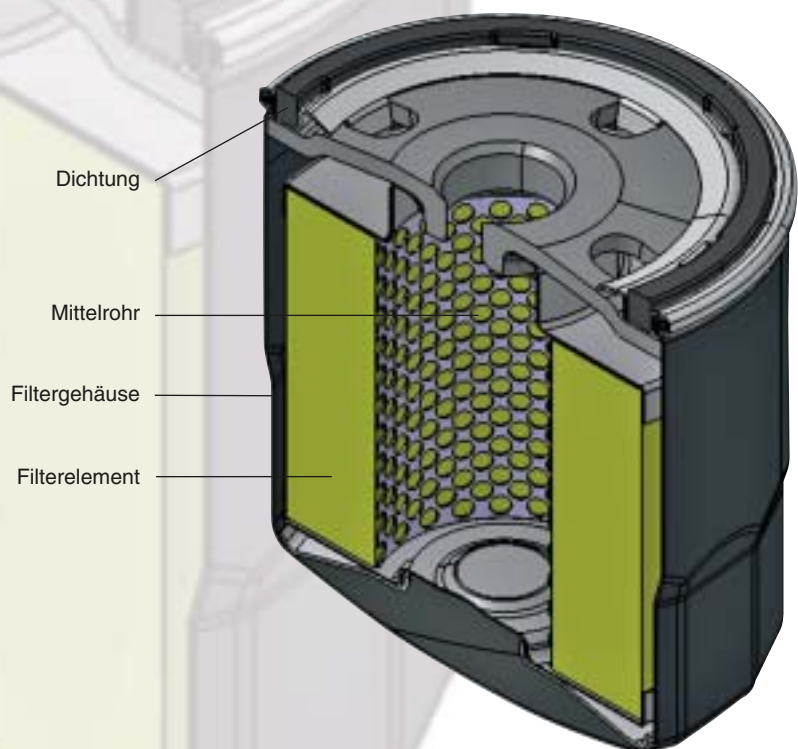

MANN+HUMMEL Wechselfilter Kraftstoff



MANN+HUMMEL Kraftstofffilter filtern feinste Partikel aus dem Kraftstoff und schützen damit die Einspritzanlage effektiv vor Verschleiß und Verunreinigungen. Sie sind lieferbar ohne bzw. mit Wassersammelraum und Wasserablass.

Bauform der Wechselfilter

In den Maßtabellen wird auf diese Bauformen Bezug genommen.

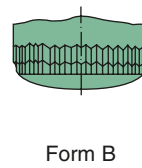
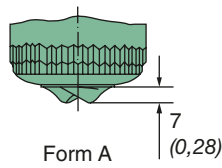

Form B

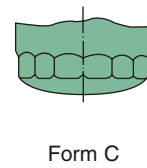

Form C

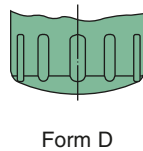

Form D

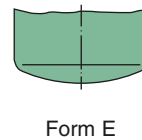

Form E

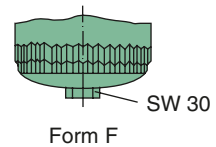

SW 30

WK-Typ, WDK-Typ

Kraftstoff – Reiheneinspritzpumpen

Diese Filter sind eine besonders wirtschaftliche Lösung für typische Anforderungen einer Reiheneinspritzpumpe.

Wir empfehlen zur Wasserabscheidung zusätzlich zum Hauptfilter den Einsatz unseres Kraftstoff-Vorfilters PreLine® (siehe Seite 78).



Bild 1



Bild 2

MANN-FILTER	Bild	Nenn-durchfluss [l/h] [gph]	Maße in mm (Maße in Zoll)						Abscheide-grad *	Zulässiger Betriebs-druck [bar]	Bau-form (s. S. 69)
			d ₁	d ₂	d ₃	d ₄	d ₅	h			
WK 712/2	1	150 (39,63)	M 16x1,5	62 (2,44)	71 (2,80)	80 (3,15)	76 (2,99)	80 (3,15)	> 20%	6	E
WK 723	1	180 (47,56)	M 16x1,5	62 (2,44)	71 (2,80)	80 (3,15)	76 (2,99)	124 (4,88)	> 20%	9,5	E
WK 731	1	180 (47,56)	M 16x1,5	62 (2,44)	71 (2,80)	80 (3,15)	76 (2,99)	117 (4,61)	> 20%	6	E
WK 731/1	1	180 (47,56)	M 14x1,5	30 (1,18)	38 (1,50)	80 (3,15)	76 (2,99)	115 (4,53)	> 20%	2,5	E
WK 842 ¹⁾	2	200 (52,84)	M 16x1,5	61 (2,40)	70 (2,76)	84 (3,31)	81 (3,19)	134,5 (5,30)	> 20%	6	–
WK 842/6 ¹⁾	2	300 (79,26)	M 16x1,5	61 (2,40)	70 (2,76)	84 (3,31)	81 (3,19)	134,5 (5,30)	Sieb 63 µm	6	–
WK 950/3	1	350 (92)	1"-14 NS	62 (2,44)	71 (2,80)	96 (3,78)	93 (3,66)	170 (6,69)	> 20%	2,5	B
WK 962/4	1	480 (126,82)	M 16x1,5	62 (2,44)	71 (2,80)	96 (3,78)	93 (3,66)	210 (8,27)	> 20%	2,5	B
WDK 962/10	1	600 (158,52)	M 16x1,5	62 (2,44)	71 (2,80)	96 (3,78)	93 (3,66)	212 (8,35)	> 45%	15	E

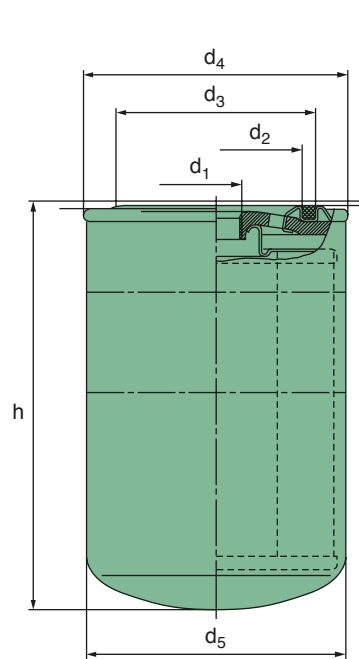
* Alle Angaben beziehen sich auf eine Partikelgröße von 3-5 µm (c) und sind gemäß ISO/TR 13 353 (1994) angegeben.

1) mit Wasserablass

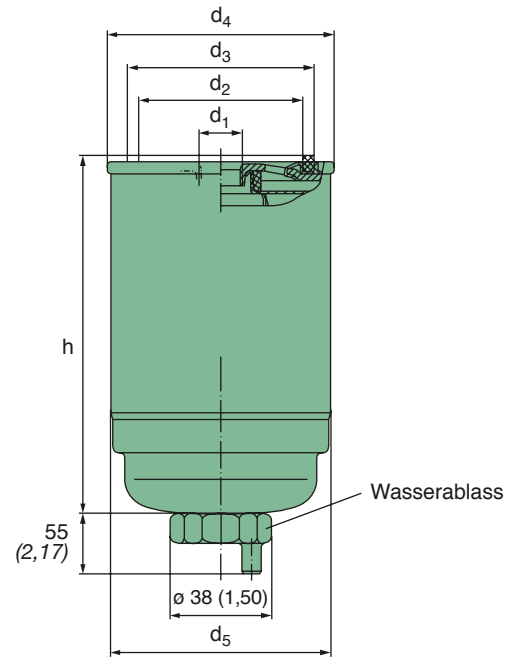
WK-Typ, WDK-Typ

Kraftstoff – Verteilerpumpen / Pumpe Düse / Common Rail

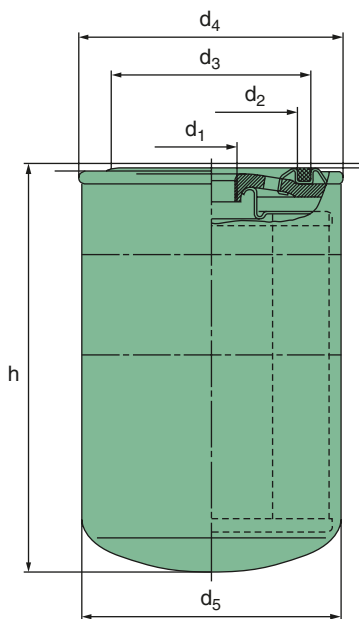

Bei diesen MANN+HUMMEL Kraftstofffiltern kommen unsere hochleistungsfähigen Gradienten- und patentierten Multigrade-Medien zum Einsatz. Insbesondere die Multigrade-Medien zeichnen sich durch hohe Schmutzaufnahme bei gleichzeitig hervorragender Abscheideleistung aus.

Bei Common Rail, Pumpe Düse und Verteilerpumpen wird der Einsatz unseres Kraftstoff-Vorfilters PreLine® (siehe Seite 78) zur Wasserabscheidung empfohlen.

MANN-FILTER	Nenn-durchfluss [l/h] [gph]	Maße in mm (Maße in Zoll)						Abscheide-grad *	Zulässiger Betriebsdruck [bar]	Medium	Bau-form (s. S. 69)
		d ₁	d ₂	d ₃	d ₄	d ₅	h				
WDK 719	170 (44,91)	M 16x1,5	62 (2,44)	71 (2,80)	80 (3,15)	76 (2,99)	127 (5,00)	> 85%	7	Multigrade HC	E
WDK 725 ¹⁾	120 (31,70)	M 16x1,5	62 (2,44)	71 (2,80)	80 (3,15)	76 (2,99)	146 (5,75)	> 67%	6	Gradienten-medium	E
WDK 925	250 (66,05)	M 22x1,5	62 (2,44)	71 (2,80)	96 (3,78)	93 (3,66)	144 (5,67)	> 85%	15	Multigrade HC	E
WK 940/2	250 (66,05)	M 24x1,5	62 (2,44)	71 (2,80)	96 (3,78)	93 (3,66)	144 (5,67)	> 85%	6	Multigrade HC	E
WK 962/7	650 (171,73)	M 18x1,5	62 (2,44)	71 (2,80)	96 (3,78)	93 (3,66)	212 (8,35)	> 85%	7	Multigrade HC	E
WDK 962/15	590 (155,88)	M 16x1,5	62 (2,44)	71 (2,80)	96 (3,78)	93 (3,66)	212 (8,35)	> 67%	10	Gradienten-medium	E
WDK 962/16	530 (140,03)	M 16x1,5	62 (2,44)	71 (2,80)	96 (3,78)	93 (3,66)	212 (8,35)	> 85%	15	Multigrade HC	E
WDK 962/14	530 (140,03)	M 16x1,5	62 (2,44)	71 (2,80)	96 (3,78)	93 (3,66)	212 (8,35)	> 95%	10	Multigrade HE	E
WDK 962/12	580 (153,24)	M 16x1,5	62 (2,44)	71 (2,80)	96 (3,78)	93 (3,66)	212 (8,35)	> 98,6%	15	Multigrade HE+	E
WDK 11 102/7	1000 (264,20)	M 32x1,5	93 (3,66)	104 (4,09)	113 (4,45)	108 (4,25)	262 (10,31)	> 67%	7	Gradienten-medium	E
WDK 11 102/1	860 (227,21)	M 32x1,5	93 (3,66)	104 (4,09)	113 (4,45)	108 (4,25)	262 (10,31)	> 85%	7	Multigrade HC	E
WDK 11 102/6	860 (227,21)	M 32x1,5	93 (3,66)	104 (4,09)	113 (4,45)	108 (4,25)	262 (10,31)	> 95%	7	Multigrade HE	E
WDK 11 102/3	860 (227,21)	M 32x1,5	93 (3,66)	104 (4,09)	113 (4,45)	108 (4,25)	262 (10,31)	> 98,6%	7	Multigrade HE+	E

* Alle Angaben beziehen sich auf eine Partikelgröße von 3-5 µm (c) und sind gemäß ISO/TR 13 353 (1994) angegeben.

1) mit Wasserablass

MANN+HUMMEL



MANN+HUMMEL Leitungsfiter Kraftstoff

MANN+HUMMEL LeitungsfILTER Kraftstoff

Das Spektrum der MANN+HUMMEL LeitungsfILTER für Kraftstoff reicht vom wasserabscheidenden Vorfilter PreLine® über Kraftstoff-Hauptfilter mit Einfach- und Mehrfachköpfen bis hin zu umschaltbaren Doppelköpfen. Die Filtrationseigenschaften werden maßgeblich von den verwendeten Wechselfiltern bzw. Filtermedien bestimmt.

Die Vorteile auf einen Blick:

- Einfacher Einbau in vorhandene Leitungen
- Solide und stabile Aluminium-Guss-Ausführung
- Neben der Basisausführung zusätzliche Flexibilität durch optionale optische oder elektrische Wartungsschalter (siehe Seite 106+107)
- Umschaltbare Typen verfügbar, besonders geeignet für Marineanwendungen
- Geringe Druckverluste
- Bewährte Qualität der MANN+HUMMEL Wechselfilter

Aufbau

Der Filter besteht aus dem Filterkopf mit Anschlussgewinden und Befestigungsmöglichkeiten sowie dem MANN+HUMMEL Wechselfilter.

MANN+HUMMEL Wartungsanzeiger bzw. Wartungsschalter und Umgehungsventil sind so aufeinander abzustimmen, dass eine notwendige Filterwartung signalisiert wird, bevor sich das Umgehungsventil öffnet. Bei Fragen sprechen Sie bitte Ihren Ansprechpartner bei MANN+HUMMEL an.

Lieferbare Ausführungen:

- mit Wartungsanzeiger

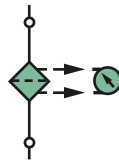

- mit Wartungsschalter (Schließer/Öffner umsetzbar)

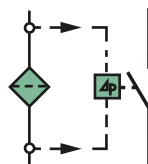

Einbau und Wartung

Der Filter wird in die Rohrleitung eingebaut, wobei die Durchflussrichtung zu beachten ist. Sie wird durch Pfeile an den Anschlussgewinden angezeigt.

Der Wartungszeitpunkt wird in der Regel vom Motoren- bzw. Gerätehersteller festgelegt. Die Wartung beschränkt sich auf das Austauschen des kompletten Wechselfilters.

Mit den MANN+HUMMEL Löseschlüsseln (siehe Seite 105) lassen sich die Wechselfilter leicht lösen.

Der Leitungsfiler lässt unterschiedliche Kombinationsmöglichkeiten zwischen Wechselfilter und Filterkopf zu. In diesem Katalog sind nur Basistypen aufgeführt. Sollten Sie für Ihre Anwendung nicht den passenden

Leitungsfiler finden, sprechen Sie bitte Ihren Ansprechpartner bei MANN+HUMMEL an. Er wird Ihnen gerne den optimalen Leitungsfiler, bestehend aus Filterkopf, Wechselfilter und Zubehör, zusammenstellen.

Schematische Anordnung am Motor

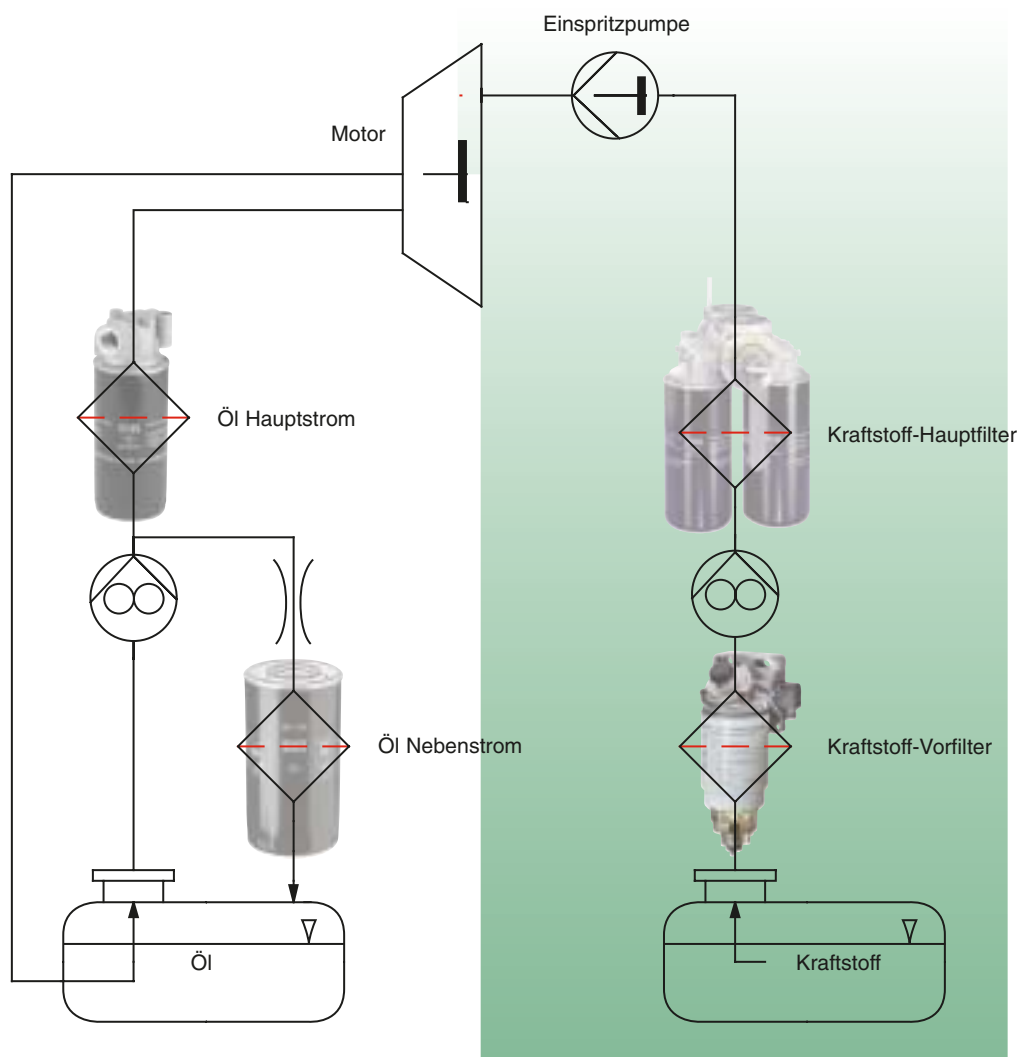

Übersicht Filterköpfe Kraftstoff

Einfachkopf anschraubbar, mit optionaler Handpumpe und Heizung Seite 79

Dieser Kopf ist speziell für unsere Kraftstoff-Vorfilter Baureihe PreLine® vorgesehen. Er ist optional mit Handpumpe und Heizung erhältlich.



Einfachkopf Seite 80

Ein besonders gewichtsreduzierter und Platz sparender Universalkopf für die Kraftstoff-Filtration. In der horizontalen Ebene sind drei optional verwendbare Einströmöffnungen und in der Vertikalen eine Abströmöffnung vorhanden. Der Kopf ist mit einer Entlüftungsschraube ausgestattet.

Einfachkopf mit Flansch Seite 81

In einer Ebene befinden sich jeweils zwei Einströmöffnungen für den Kraftstoffzufluss auf der Rohseite und zwei Abströmöffnungen auf der Reinseite. Der Kopf eignet sich zum Anbau an eine vertikale Montagefläche. Eine Entlüftungsmöglichkeit ist vorhanden.



Übersicht Filterköpfe Kraftstoff

Doppelkopf umschaltbar

Seite 82+83

Diese beiden Köpfe sind aus Aluminiumguss gefertigt. Sie erlauben einen Filterwechsel während des Betriebs.

Die Filter können über einen Umschalthebel einzeln oder parallel durchströmt werden. Bei Bedarf können MANN+HUMMEL Wartungsschalter oder Wartungsanzeiger montiert werden (siehe Seite 106+107). Beide Köpfe sind mit Entlüftungsmöglichkeiten ausgestattet.

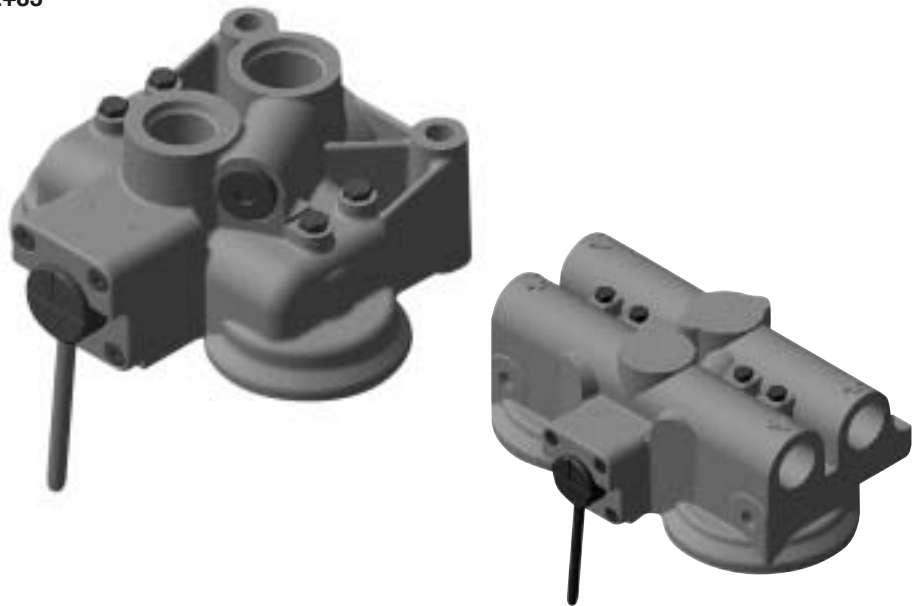

Doppelkopf umschaltbar aus Kugelgrafitguss (EN-GJS-400-15)

Seite 84

Dieser Doppelkopf ist klassifizierbar nach im Marinebereich gängigen Vorschriften, wie z.B. SOLAS * und GL **, und ist prädestiniert für den Einsatz auf Schiffen.

Beim Umschalthebel werden hochwertige PTFE- Dichtungselemente verwendet. Ein Filterwechsel während des Betriebs ist durch Umschalten auf nur einen Filter möglich.



* SOLAS = Safety of Life at Sea

** GL = Germanischer Lloyd

Leitungsfilter Kraftstoff

Vorfilter und Wasserabscheider PreLine®

Mit zunehmenden Einspritzdrücken steigt die Anforderung an die Kraftstofffiltration hinsichtlich Wasser- und Partikelabscheidung erheblich an. Die Einspritzpumpenhersteller haben hierzu entsprechende Anforderungen formuliert. MANN+HUMMEL genügt diesen Anforderungen in vollem Umfang mit hinreichender Sicherheitsreserve.

Mit unserer Kraftstoff-Vorfilter Serie PreLine® wird der geforderte Wasserabscheidegrad von mindestens 93% nach ISO 4020 dank des speziell entwickelten Meltblown Mediums sicher eingehalten.

Neben den Basisversionen mit Handpumpe und manuellem Wasserablass sind auch Versionen mit elektrischem Dieselheizer und Wassersensor erhältlich.



PreLine® 270



PreLine® 420 mit Heizung und Wassersensor



Wassersammler und Montagewerkzeug

Die Vorteile auf einen Blick:

- Perfekte Wasserabscheidung
- Hohe Funktionsintegration
- Hohe dynamische Steifigkeit
- Optional: Elektrische Beheizung im Zufluss
- Erhöht die Filterstandzeit des Hauptfilters
- Ideal als Nachrüstlösung geeignet
- Schutz moderner Einspritzsysteme vor Korrosions- und Abrasionsschäden
- Kostensenkung durch Verlängerung der Motor-Lebensdauer
- Verminderung von Reparaturkosten

Typische Anordnung der Kraftstofffilter

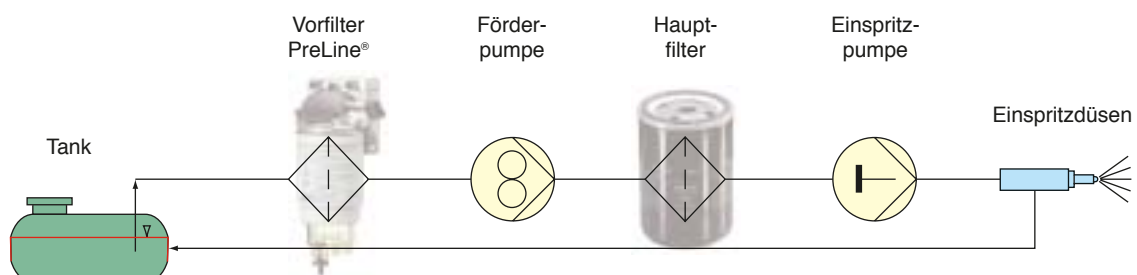

Leitungsfilter Kraftstoff

Vorfilter und Wasserabscheider PreLine®

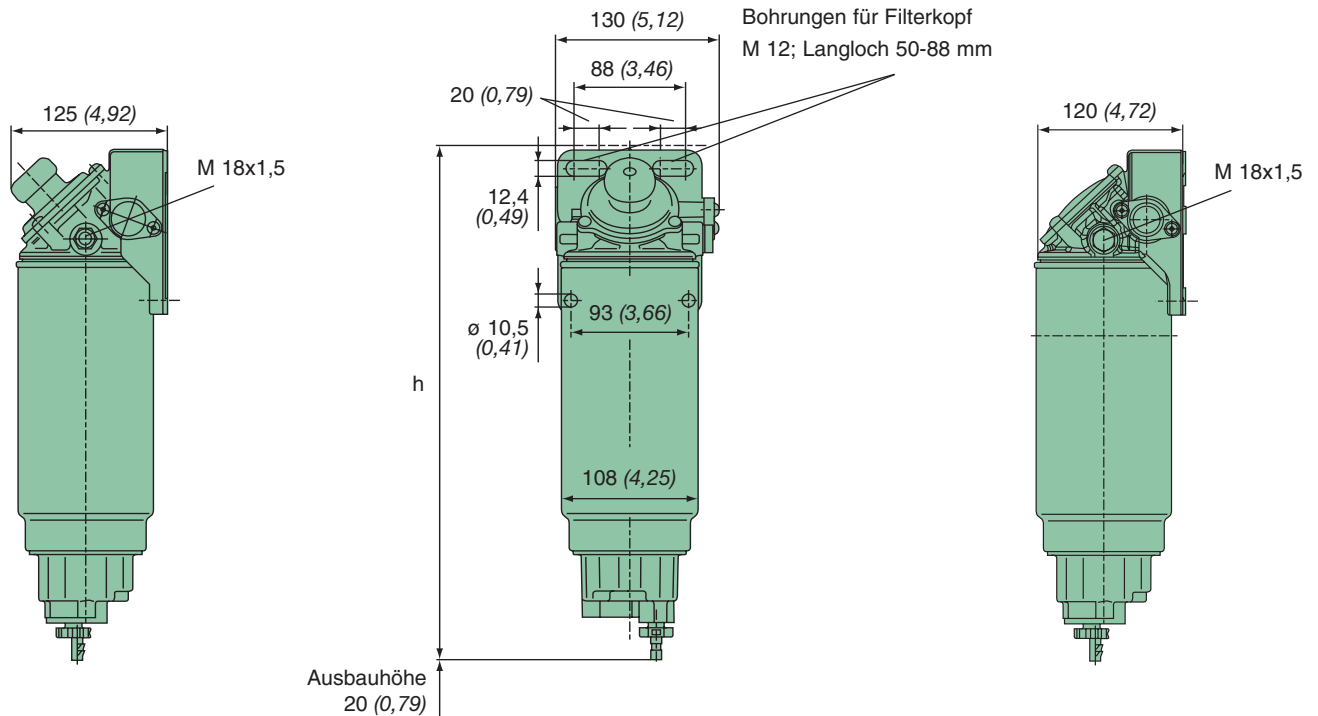

PreLine® mit Handpumpe

PreLine® ohne Handpumpe

Für alle PreLine® Varianten gilt:

Wasserabscheidung: > 93 %
 Betriebsdruck: 4 bar
 Abscheidegrad nach ISO/TR 13 353 für 3-5 µm Partikel:
 Multigrade-Medium PF: > 45%
 Multigrade-Medium PFO: > 10%

Zubehör:

Heizung zum Einbau in den Filterkopf: Bestell-Nr. 29 017 00 202
 (24 V, 350 W; Temperaturschaltpunkt 5 °C, selbsttätig ein- und abschaltend)
 Wassersammler: Bestell-Nr. 66 606 12 982
 Montagewerkzeug: Bestell-Nr. LS 7/4

Bestell-Nr.	Typ	Nenn- durchfluss [l/h] [gph]	Maße in mm (Maße in Zoll) h	MANN-FILTER		Filterkopf	Wasser- sammler
				Multigrade- Medium PF	Multigrade- Medium PFO		
66 606 62 251	PreLine® 420	420 (110,96)	406 (15,98)	PL 420/1	–	mit Pumpe	mit Sensor
66 606 62 255				PL 420/1	–	mit Pumpe	ohne Sensor
66 606 62 257				PL 420/1	–	ohne Pumpe	mit Sensor
66 606 62 253				PL 420/1	–	ohne Pumpe	ohne Sensor
66 606 62 261				–	PL 420	mit Pumpe	mit Sensor
66 606 62 265				–	PL 420	mit Pumpe	ohne Sensor
66 606 62 267				–	PL 420	ohne Pumpe	mit Sensor
66 606 62 263				–	PL 420	ohne Pumpe	ohne Sensor

Bestell-Nr.	Typ	Nenn- durchfluss [l/h] [gph]	Maße in mm (Maße in Zoll) h	MANN-FILTER		Filterkopf	Wasser- sammler
				Multigrade- Medium PF	Multigrade- Medium PFO		
66 604 62 251	PreLine® 270	270 (71,33)	326 (12,83)	PL 270/1	–	mit Pumpe	mit Sensor
66 604 62 255				PL 270/1	–	mit Pumpe	ohne Sensor
66 604 62 257				PL 270/1	–	ohne Pumpe	mit Sensor
66 604 62 253				PL 270/1	–	ohne Pumpe	ohne Sensor
66 604 62 261				–	PL 270	mit Pumpe	mit Sensor
66 604 62 265				–	PL 270	mit Pumpe	ohne Sensor
66 604 62 267				–	PL 270	ohne Pumpe	mit Sensor
66 604 62 263				–	PL 270	ohne Pumpe	ohne Sensor

Leitungsfilter Kraftstoff

Hauptfilter Einfachkopf

Im folgenden finden Sie eine Auswahl von MANN+HUMMEL Leitungsfiltern, die mit unseren bewährten Kraftstofffiltern ausgestattet sind. Etliche weitere Kombinationen sind lieferbar.

Ihr MANN+HUMMEL Ansprechpartner berät Sie gerne.



Bild 1



Bild 2

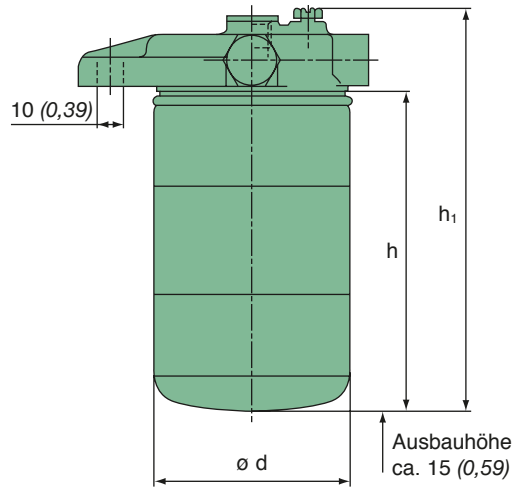

Bestell-Nr.	Bild	MANN-FILTER (s. S. 70)	Nenn-durchfluss [l/h] [gph]	max. Betriebs- druck [bar]	Maße in mm (Maße in Zoll)			Wasser- ablass
					h	h ₁	d	
66 403 62 182	1	WK 723	180 (47,56)	2,5	126 (4,96)	153 (6,02)	76 (2,99)	nein
66 404 62 242	1	WK 731	180 (47,56)	2,5	119 (4,69)	144 (5,67)	76 (2,99)	nein
66 405 62 112	2	WK 842	200 (52,84)	2,5	155 (6,10)	182 (7,17)	80 (3,15)	ja
66 400 62 252	2	WK 842/6	300 (79,26)	2,5	155 (6,10)	182 (7,17)	81 (3,19)	ja

Leitungsfilter Kraftstoff

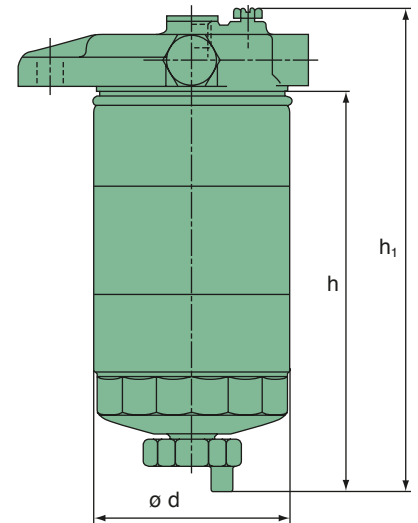
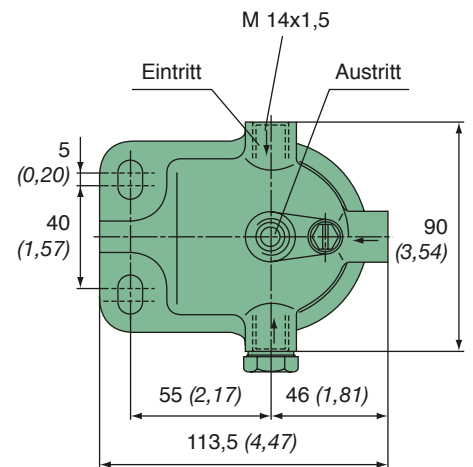
Hauptfilter Einfachkopf



Bild 1



Bild 2

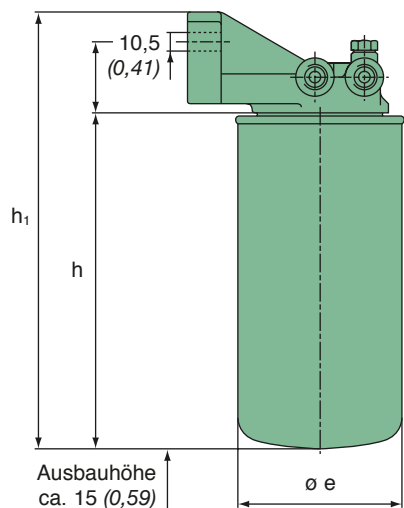

Bestell-Nr.	Bild	MANN-FILTER (s. S. 70)	Nenn-durchfluss [l/h] [gph]	max. Betriebs- druck [bar]	Maße in mm (Maße in Zoll)				Wasser- ablass
					h	h ₁	e	f	
66 402 62 162	1	WK 712/2	150 (39,63)	2,5	80 (3,15)	137 (5,39)	76 (2,99)	113,5 (4,47)	nein
66 404 62 232	1	WK 731	180 (47,56)	2,5	117 (4,61)	174 (6,85)	76 (2,99)	113,5 (4,47)	nein
66 405 62 102	2	WK 842	200 (52,84)	2,5	155 (6,10)	212 (8,35)	80 (3,15)	116,5 (4,59)	ja
66 508 62 422	1	WK 962/4	300 (79,26)	2,5	210 (8,27)	267 (10,51)	93 (3,66)	123 (4,84)	nein

Leitungsfilter Kraftstoff

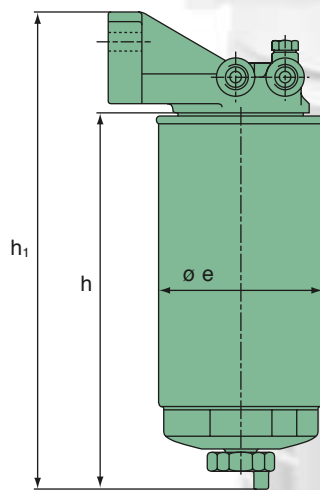
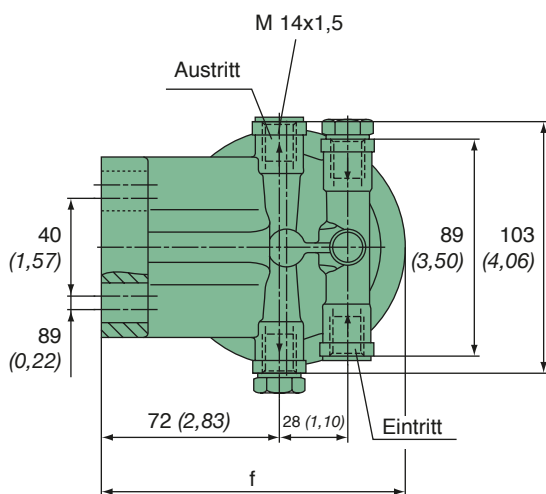
Hauptfilter Doppelkopf umschaltbar – Inline

Die Kombination umschaltbarer LeitungsfILTER mit Doppelkopf erlaubt wahlweise den parallelen Betrieb der beiden Filter als auch den Betrieb jeweils eines Wechselfilters. Wenn nur ein Filter durchströmt wird, kann der andere Filter ohne Motorstillstand gewechselt werden.

Diese Filterköpfe sind mit MANN+HUMMEL Wechselfiltern ausgestattet, welche Gradienten- und Multigrade-Medien enthalten.

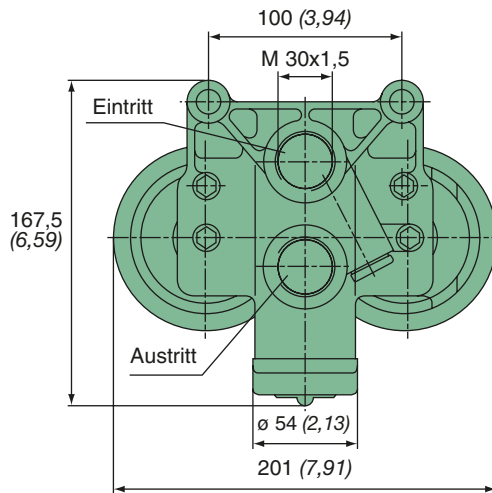
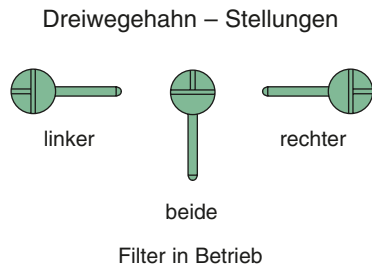
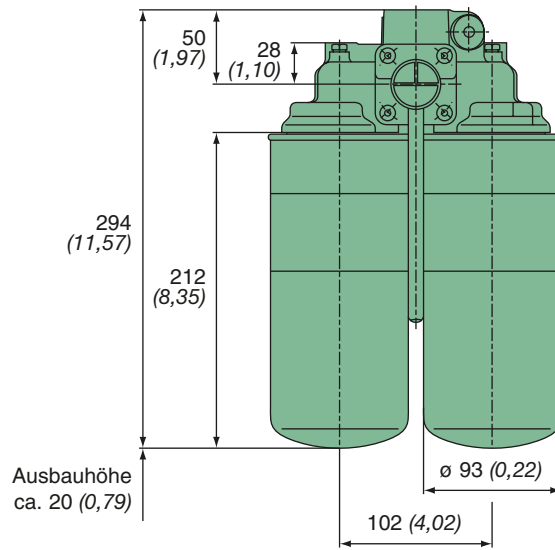

Bestell-Nr.	MANN-FILTER (s. S. 71)	Nenn-durchfluss [l/h] [gph]	max. Betriebsdruck [bar]	Medium
66 511 82 100	WDK 962/15	590 (155,88)	10	Gradientenmedium
66 511 82 110	WDK 962/16	530 (140,03)	15	Multigrade HC
66 511 82 120	WDK 962/14	530 (140,03)	10	Multigrade HE
66 511 82 130	WDK 962/12	580 (153,24)	10	Multigrade HE+

Leitungsfilter Kraftstoff

Hauptfilter Doppelkopf umschaltbar – Ein- und Austritt horizontal

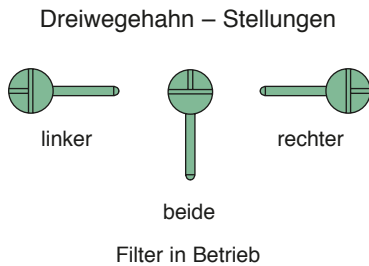
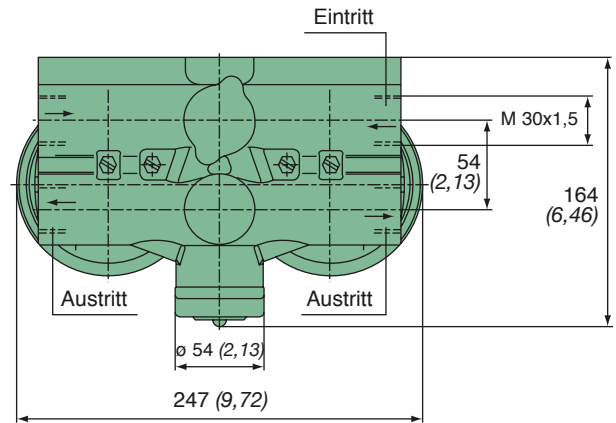
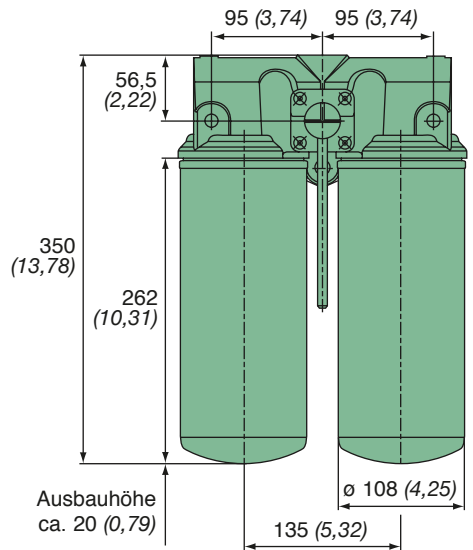

Bestell-Nr.	MANN-FILTER (s. S. 71)	Nenn-durchfluss [l/h] [gph]	max. Betriebs-druck [bar]	Medium
66 619 82 100	WDK 11 102/7	1000 (246,20)	7	Gradientenmedium
66 619 82 110	WDK 11 102/1	860 (227,21)	7	Multigrade HC
66 619 82 120	WDK 11 102/6	860 (227,21)	7	Multigrade HE
66 619 82 130	WDK 11 102/3	860 (227,21)	7	Multigrade HE+

Leitungsfilter Kraftstoff

Hauptfilter Doppelkopf umschaltbar – Ein- und Austritt von oben

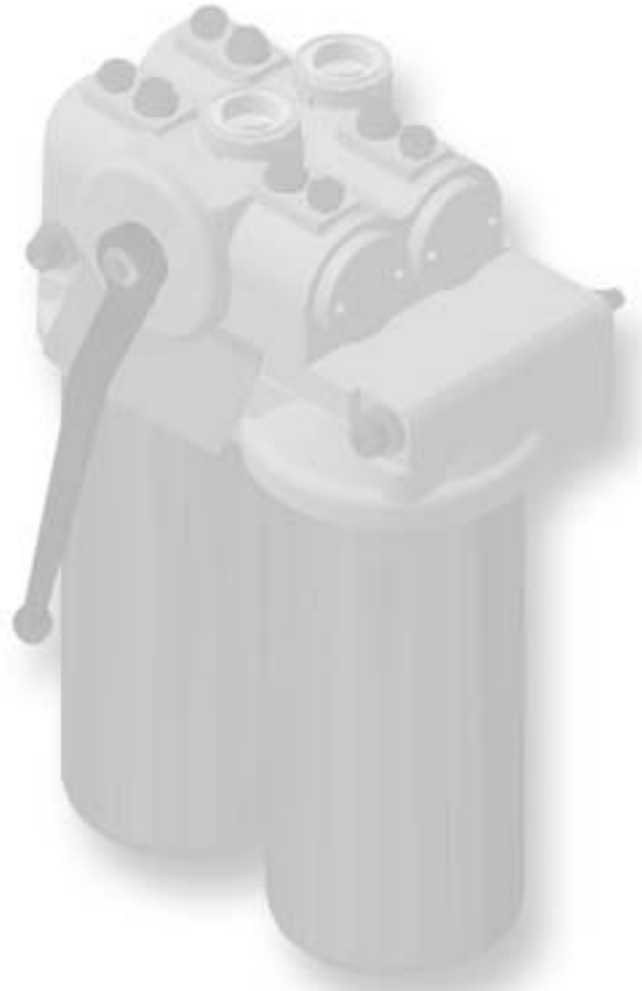
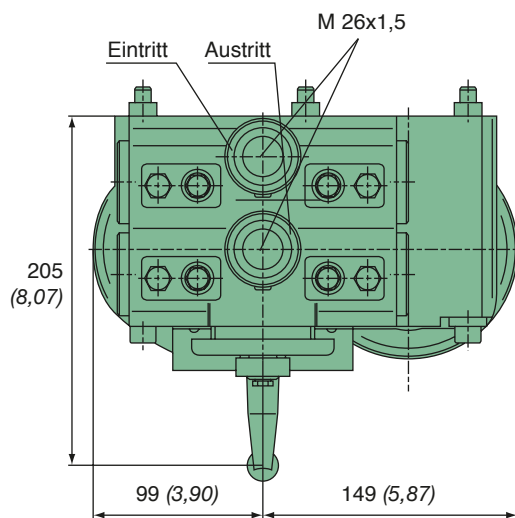
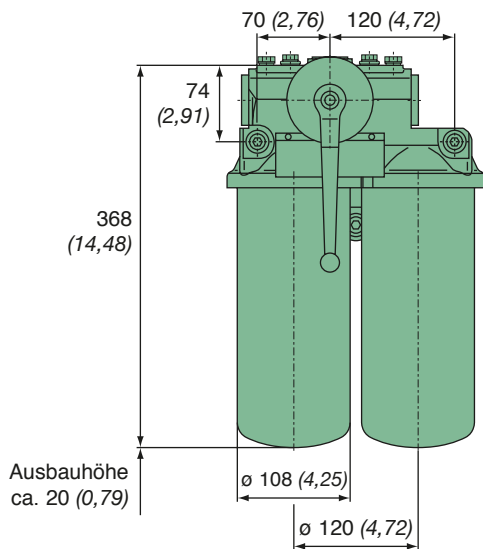

Bestell-Nr.	MANN-FILTER (s. S. 71)	Nenn-durchfluss [l/h] [gph]	max. Betriebsdruck [bar]	Medium
66 612 82 121	WDK 11 102/7	1000 (246,20)	7	Gradientenmedium
66 612 82 131	WDK 11 102/1	860 (227,21)	7	Multigrade HC
66 612 82 141	WDK 11 102/6	860 (227,21)	7	Multigrade HE
66 612 82 151	WDK 11 102/3	860 (227,21)	7	Multigrade HE+

Leitungsfilter Kraftstoff

Hauptfilter – Einbau in flexible Schlauchleitungen

Bei geringen Anforderungen an die Filtration stehen zum Einbau in flexible Schlauchleitungen unsere besonders ökonomischen KleinfILTER aus Synthetikmaterial zur Verfügung. Diese Filter zeichnen sich besonders durch relativ hohe Durchflussleistungen bei kleinen Baugrößen aus.



Bild 1



Bild 2

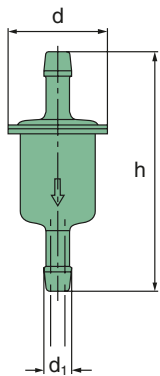

Bild 3

MANN-FILTER	Bild	Maße in mm (Maße in Zoll)				Maschenweite [µm]
		d	d ₁	d ₂	h	
WK 21	1	21 (0,83)	6 (0,24)	–	50 (1,97)	50
WK 21/2	1	21 (0,83)	6 (0,24)	–	50 (1,97)	136
WK 31/2	2	35 (1,38)	6 (0,24)	8 (0,32)	104 (4,09)	Filterpapier-Element
WK 31/4	2	37 (1,46)	8 (0,32)	–	104 (4,09)	200
WK 31/5¹⁾	2	37 (1,46)	8 ¹⁾ (0,32)	–	105 (4,13)	200
WK 32	2	37 (1,46)	6 (0,24)	8 (0,32)	142 (5,59)	Filterpapier-Element
WK 43/1	3	59 (2,32)	8 (0,32)	–	108 (4,25)	Filterpapier-Element

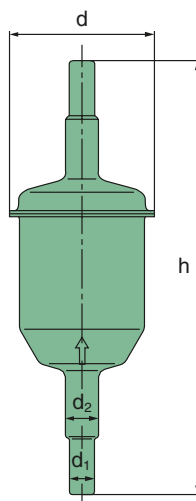
1) rechtwinkliger Austrittsstutzen
Weitere Typen auf Anfrage erhältlich.

MANN+HUMMEL

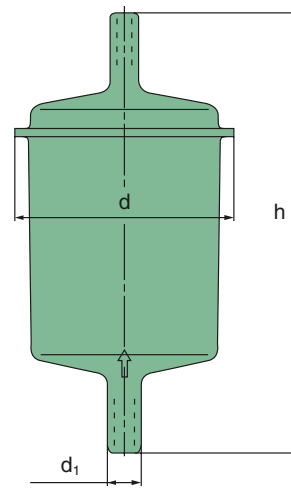

MANN+HUMMEL Filterelemente Kraftstoff

MANN+HUMMEL Filterelemente Kraftstoff

MANN+HUMMEL Filterelemente für Kraftstoff sind mit einem sterngefalteten Balg ausgestattet und weisen eine optimale Oberfläche zur Schmutzaufnahme mit entsprechend langer Lebensdauer auf.

Die Vorteile auf einen Blick:

- Gleichbleibend hohe Abscheidegrade
- Hohe Schmutzkapazität des Filterelements dank maximaler Filterfläche
- Durch besondere Faltenprägung bleibt die große Filterfläche über die gesamte Einsatzzeit wirksam
- Spezialimprägnierung, daher Beständigkeit gegen Wasser und Kraftstoff bis zu einer Temperatur von 140 °C
- Ausführung zahlreicher Typen gemäß DIN- bzw. ISO-Normen
- Besonders wirtschaftliche Lösung bei hoher Nutzungsintensität der Maschine durch Wiederverwendbarkeit des maschinenseitigen Filtergehäuses.

Aufbau

Das Filterelement besteht aus den beiden Endscheiben mit dem dazwischen eingebauten Filtermedium. Die Endscheiben können je nach Elementtyp sowohl in Metall als auch metallfrei ausgeführt sein. Die Endscheiben sind mit Dichtungen ausgestattet, die eine sichere Abdichtung zwischen Roh- und Reinseite gewährleisten.

Je nach Anwendung sind die Filterelemente mit einem zusätzlichen Griffschutz ausgestattet. Die Durchströmung des Elements erfolgt von außen nach innen.

Wartung

Der Wartungszeitpunkt wird in der Regel vom Motoren- bzw. Gerätehersteller festgelegt. Hierbei muss lediglich das verbrauchte Element ersetzt werden.



P-Typ

Kraftstoff – Reiheneinspritzpumpen

Diese Filterelemente werden vorwiegend bei Dieselmotoren mit Reiheneinspritzpumpen eingesetzt.

Wie bei den Wechselfiltern wird die Wahl des empfohlenen Abscheidegrades durch die Technik des Einspritzsystems (vgl. Seite 66) und die Qualität des Kraftstoffs bestimmt.

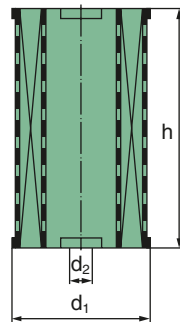

Form A

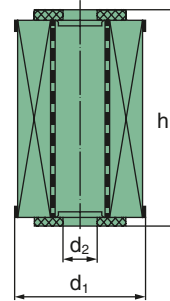

Form B

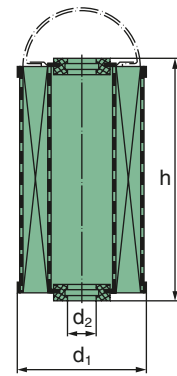

Form D

entspricht DIN 73 358

MANN-FILTER	Nenn- durchfluss [l/h] [gph]	Maße in mm (<i>Maße in Zoll</i>)			Abscheide- grad *	Bauform
		d ₁	d ₂	h		
P 46/1	35 (9,25)	40 (1,57)	8,5 (0,33)	133 (3,24)	> 20%	B
P 78	40 (10,57)	65 (2,56)	14 (0,55)	53 (2,09)	> 45%	A
P 609 ⁴⁾	30 (7,93)	51 (2,01)	8 ²⁾ (0,31)	68 (2,68)	> 20%	B
P 707 ⁴⁾	90 ³⁾ (23,78)	65 (2,56)	14 ¹⁾ (0,55)	116 (4,57)	> 20%	D
P 715 ⁴⁾	65 ³⁾ (17,17)	65 (2,56)	14 ¹⁾ (0,55)	65 (2,56)	> 20%	D
P 725	150 (39,63)	65 (2,56)	14 (0,55)	100,5 (3,96)	> 20%	A
P 810	70 (18,49)	68 (2,68)	21 (0,83)	84 (3,31)	> 20%	A
P 811 ⁴⁾	120 ³⁾ (31,70)	83 (3,27)	14 (0,55)	146 (5,75)	> 20%	D
P 824	80 (153,24)	72 (2,83)	32 (1,26)	89 (3,50)	> 20%	A
P 825 ⁴⁾	70 (18,49)	77 (3,03)	26 (1,02)	100 (3,94)	> 20%	B
P 921/2 ⁴⁾	120 (31,70)	83 (3,27)	26 (1,02)	118 (4,65)	> 20%	B
P 934 ⁵⁾	150 (39,63)	83 (3,27)	10 ²⁾ (0,39)	167 (6,57)	> 20%	B
P 1018/1	450 ³⁾ (118,89)	100 (3,94)	20 ¹⁾ (0,79)	171,5 (6,75)	> 20%	D

1) Außendurchmesser nach DIN 2391.

2) Nenndurchmesser für Bolzen.

3) Durchfluss bei 1 m Gefälle (im Neuzustand, entsprechend DIN 73 358).

4) Mit Filzdichtung.

5) Mit Korkdichtung.

* Alle Angaben beziehen sich auf eine Partikelgröße von 3-5 µm (c) und sind gemäß ISO/TR 13 353 (1994) angegeben.

BFU-Typ

Kraftstoff – Reiheneinspritzpumpen / allgemeiner Vorfilter

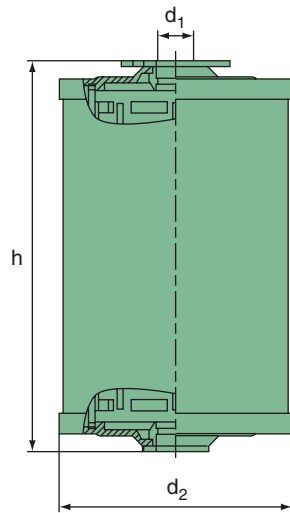

Diese Filterelemente sind metallfrei und besonders umweltfreundlich. Sie werden vorwiegend bei Reiheneinspritzpumpen verwendet. Bei Stufenfiltern wird der BFU-Typ stets als Vorfilter im ersten Filter in Durchflussrichtung eingesetzt.

MANN-FILTER	Nenn- durchfluss [l/h] [gph]	Maße in mm (<i>Maße in Zoll</i>)			Abscheide- grad *
		d ₁	d ₂	h	
BFU 707	90 (23,78)	13 (0,51)	59 (2,32)	115 (4,53)	> 10%
BFU 811	150 (39,63)	13 (0,51)	85 (3,35)	145 (5,71)	> 10%
BFU 900	150 (39,63)	13 (0,51)	85 (3,35)	145 (5,71)	> 10%

* Alle Angaben beziehen sich auf eine Partikelgröße von 3-5 µm (c) und sind gemäß ISO/TR 13 353 (1994) angegeben.



MANN+HUMMEL Spaltfilter

MANN+HUMMEL Spaltfilter

Plattenspalt-, Drahtspalt- und Spaltrohrfilter eignen sich zur Filtration stark verschmutzter hoch- und niederviskoser Medien, wie z.B. Kraftstoff, Schmieröl, Lack, Polyol, Isozyanat, Kühlschmierstoff etc. Sie kommen in nahezu allen Branchen und Bereichen zum Einsatz, z.B. in:

- Dampf- und Wasserkraftmaschinen
- Pumpen
- Hydraulikanlagen
- Werkzeugmaschinen
- Getrieben
- mittleren bis großen Verbrennungsmotoren
- der Nahrungsmittelindustrie sowie
- bei der Reinigung von Wasser und Flüssigkeiten der chemischen Verfahrenstechnik u.v.m.

MANN+HUMMEL Spaltfilter können im laufenden Betrieb abgereinigt werden, sie sind wartungsfreundlich und zeichnen sich vor allem durch hohe Standzeiten aus.

Spaltfilter werden im Hauptstrom und im Nebestrom verwendet, wobei die Filtereinsätze von außen nach innen durchströmt werden. Verschiedene Spaltweiten bestimmen die Filterfeinheit.

MANN+HUMMEL Spaltfilter können auch mit MANN+HUMMEL Leitungsfiltern (hochwirksame Feinfilter) zu Mehrstufenfiltern kombiniert werden. Sie finden die Leitungsfiler Öl auf Seite 15 und die Leitungsfiler Kraftstoff auf Seite 73.



Die Filtergehäuse bestehen aus C-Stahl, GG, Al-Guss oder Cr-Ni-Stahl; Sondertypen liefern wir auf Anfrage.



Aufbau unterschiedlicher Spaltfilter-Konstruktionen

Plattenspaltfilter für Spaltweiten $\geq 0,1$ mm

Der Plattenspaltfiltereinsatz besteht aus ringförmigen Stahllamellen, die auf einen Mittelbolzen aufgereiht werden. Distanzscheiben zwischen den Lamellen bestimmen die Spaltweite. In jeden Spalt greift ein feststehender Spalträumer ein. Beim Durchströmen der Lamellen lagern sich die Schmutz-

Seite 94

partikel der zu filternden Flüssigkeit an der Oberfläche und in den Spalten ab. Dreht man den Filtereinsatz mit dem Handgriff, so sammelt sich der abgesetzte Schmutz an der Spalträumerreihe und sinkt in den Schlammraum, wo er durch Öffnen eines Kugelhahns ausgetragen wird.

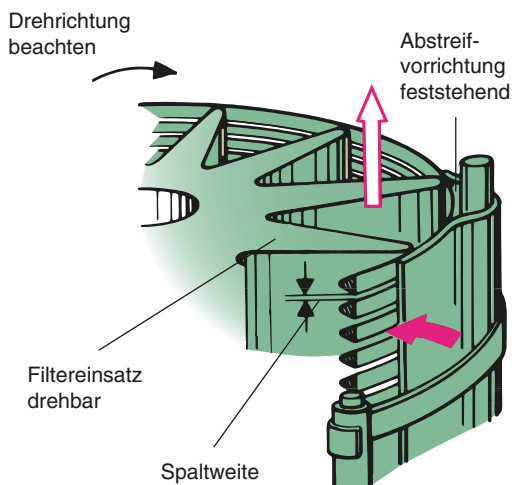
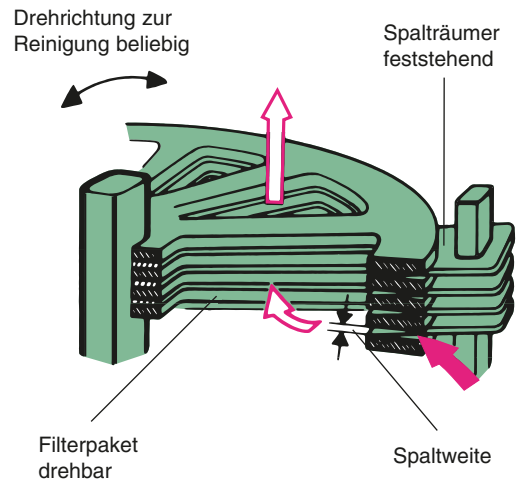

Drahtspaltfilter für Spaltweiten $\geq 0,03$ mm

Der Drahtspaltfiltereinsatz besteht aus einem roststabilen, hochfesten Stahldraht, der spulenförmig auf einen Aluminiumkörper gewickelt wird. Durch die exakte Fixierung des Stahldrahtes auf dem Tragekörper ergeben sich gleichmäßige Spalten. Beim Durchströmen des Filtereinsatzes lagern

Seite 96

sich die Schmutzpartikel der zu filternden Flüssigkeit an den Spalten ab. Dreht man den Filtereinsatz mit dem Handgriff, so wird der Schmutz durch eine feststehende Abstreifvorrichtung abgestreift und sinkt in den Schlammraum, wo er durch Öffnen eines Kugelhahns ausgetragen wird.

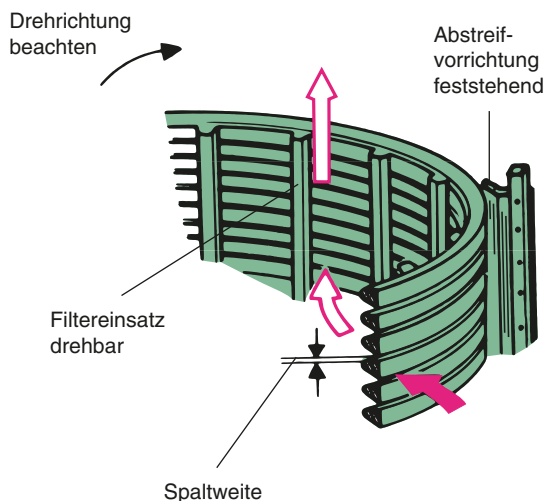

Spaltrohrfilter für Spaltweiten $\geq 0,03$ mm

Der Spaltrohrfiltereinsatz besteht aus einem Draht, der spulenförmig auf Längsstäbe gewickelt und an jedem Kreuzungspunkt verschweißt wird. Längsstäbe und Draht sind aus roststabilen, hochfestem Stahl. Durch die exakte Fixierung des Stahldrahtes auf den Längsstäben ergeben sich gleichmäßige Spalten. Beim Durchströmen

Seite 97

des Filtereinsatzes lagern sich die Schmutzpartikel der zu filternden Flüssigkeit an den Spalten ab. Dreht man den Filtereinsatz mit dem Handgriff, so wird der Schmutz durch eine feststehende Abstreifvorrichtung abgestreift und sinkt in den Schlammraum, wo er durch Öffnen eines Kugelhahns ausgetragen wird.

Plattenspalter

Betriebsdruck: 10/40 bar – Höherviskose Flüssigkeiten



Bild 1 Filterkopf nach unten abnehmbar

Bild 2 Filterkopf nach unten abnehmbar

Bild 3 Filtereinsatz nach oben herausnehmbar

Bestell-Nr.	Bild	Nenndurchfluss [l/h] [gph] bei Spaltweite		Maße in mm (Maße in Zoll)					Zulässiger Betriebsdruck [bar]	Gehäuse-Werkstoff	Gewicht ca. [kg]
		100 µm x = 3	200 µm x = 5	d ₁	d ₂	h	l	t			
51 204 6X 021	1	450 (118,89)	–	M 14x1,5	47 (1,85)	75 (2,95)	32 (1,26)	50 (1,97)	10	GGG/Stahl	1,0
51 207 6X 021	1	900 (237,78)	–	M 14x1,5	47 (1,85)	125 (4,92)	70 (2,76)	85 (3,35)	10	GGG/Stahl	1,0
51 305 6X 041	2	1400 (369,88)	3500 (924,70)	M 22x1,5	77 (3,03)	142 (5,59)	50 (1,97)	90 (3,54)	40	GGG/Stahl	3,0
51 305 6X 051	2	1400 (369,88)	3500 (924,70)	G 1/2"	77 (3,03)	142 (5,59)	50 (1,97)	90 (3,54)	40	GGG/Stahl	3,0
51 305 6X 061	2	1400 (369,88)	4000 (1056,80)	G 3/4"	77 (3,03)	142 (5,59)	50 (1,97)	90 (3,54)	40	GGG/Stahl	3,0
51 310 6X 041	2	2600 (686,92)	3500 (924,70)	M 22x1,5	77 (3,03)	192 (7,56)	95 (3,74)	140 (5,51)	40	GGG/Stahl	3,0
51 310 6X 051	2	2600 (686,92)	3500 (924,70)	G 1/2"	77 (3,03)	192 (7,56)	95 (3,74)	140 (5,51)	40	GGG/Stahl	3,0
51 310 6X 071	2	2600 (686,92)	4500 (1188,90)	G 3/4"	77 (3,03)	192 (7,56)	95 (3,74)	140 (5,51)	40	GGG/Stahl	3,0
51 310 7X 101	3	2600 (686,92)	5000 (1321)	G 1"	78 (3,07)	180 (7,09)	95 (3,74)	180 (7,09)	10	GGG	6,0
51 318 7X 101	3	5000 (1321)	5000 (1321)	G 1"	77 (3,03)	295 (11,61)	180 (7,09)	280 (11,02)	10	GGG	8,0

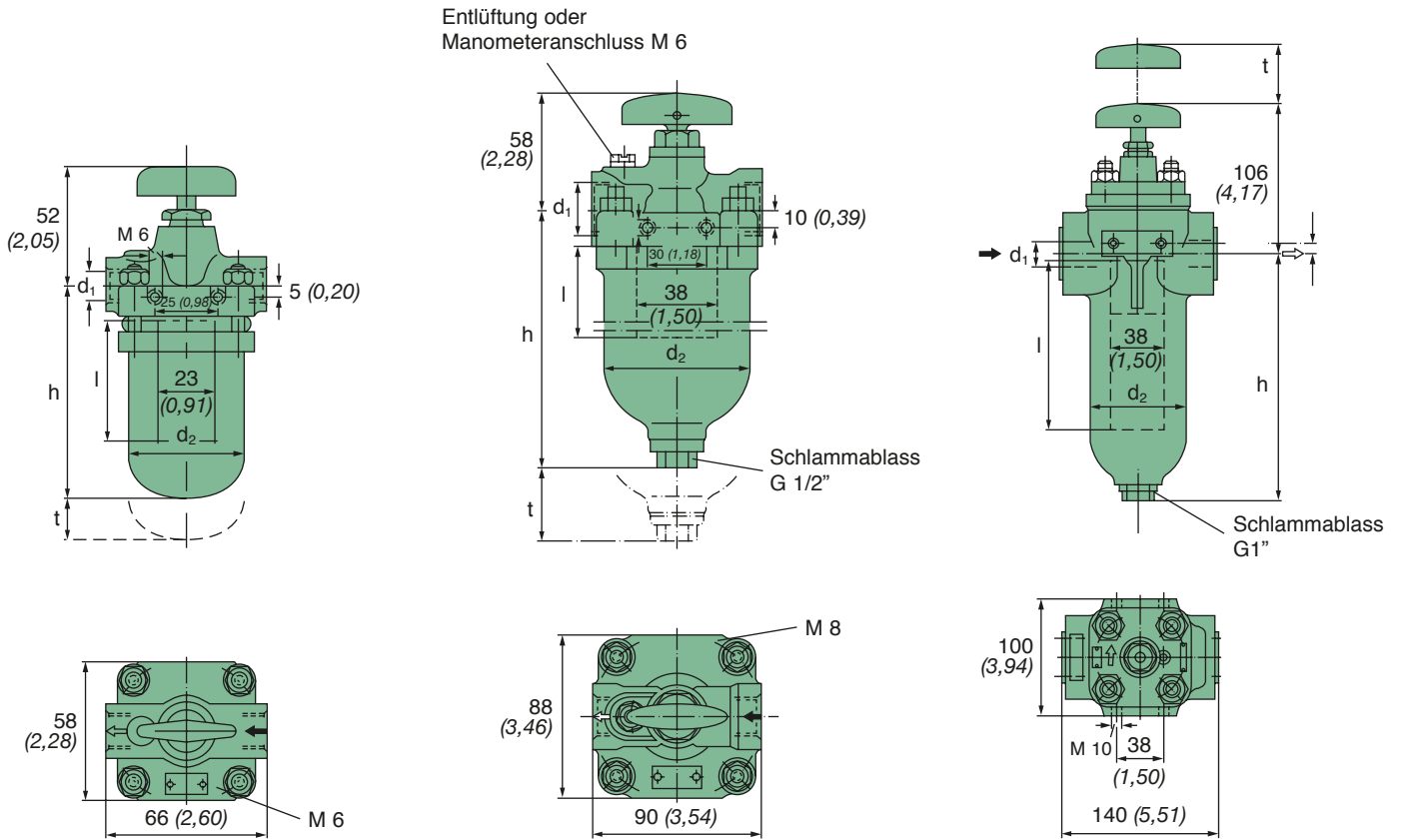
Plattenspaltfilter

Betriebsdruck: 16/40 bar – Höherviskose Flüssigkeiten



Bild 1



Bild 2

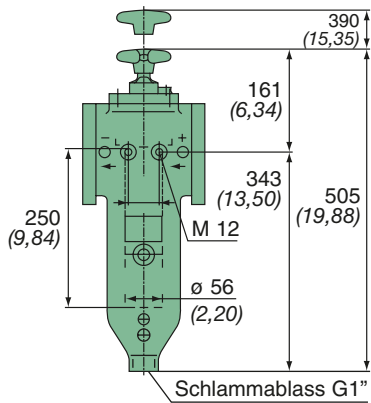

Bild 3

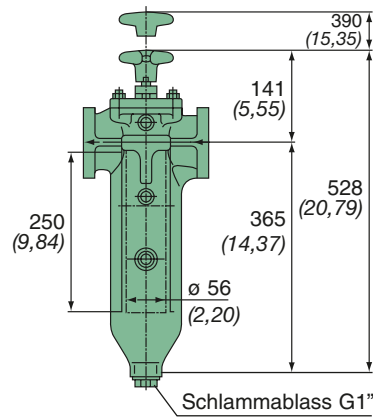
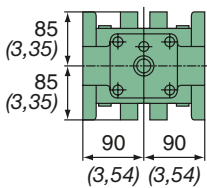

Bild 4

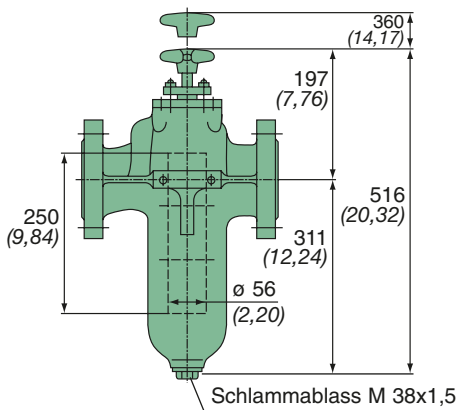
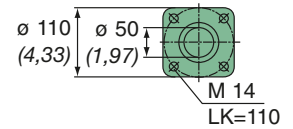
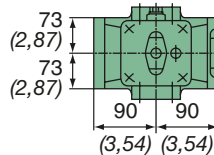

Bestell-Nr.	Bild	Nenndurchfluss [l/h] [gph] bei Spaltweite		Anschlussflansch		Zulässiger Betriebsdruck [bar]	Gehäusewerkstoff	Gewicht ca. [kg]
		100 µm x = 3	200 µm x = 5	DN	PN			
51 525 7X 784	1	12000 (3170,4)	15000 (3963)	50	40	40	Al	10
51 525 7X 104	2	12000 (3170,4)	15000 (3963)	50	40	40	GGG	20
55 550 7X 251	3	24000 (6340,8)	30000 (7926)	65	40	16	GGG	50
55 575 7X 221	4	36000 (9511,2)	45000 (11889)	65	40	16	GGG	65

Drahtspaltfilter

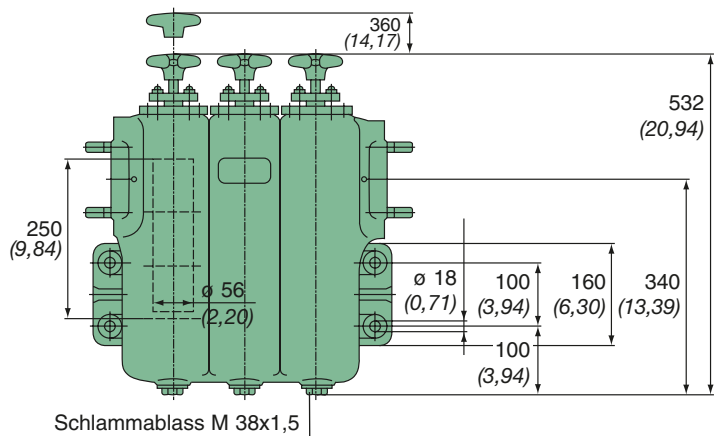
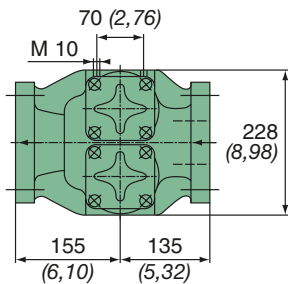
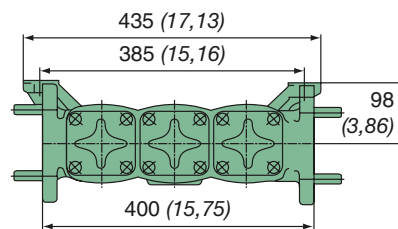
Betriebsdruck: 40 bar – Brenn- und Schmierstoffe

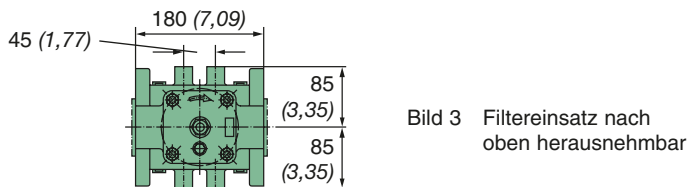
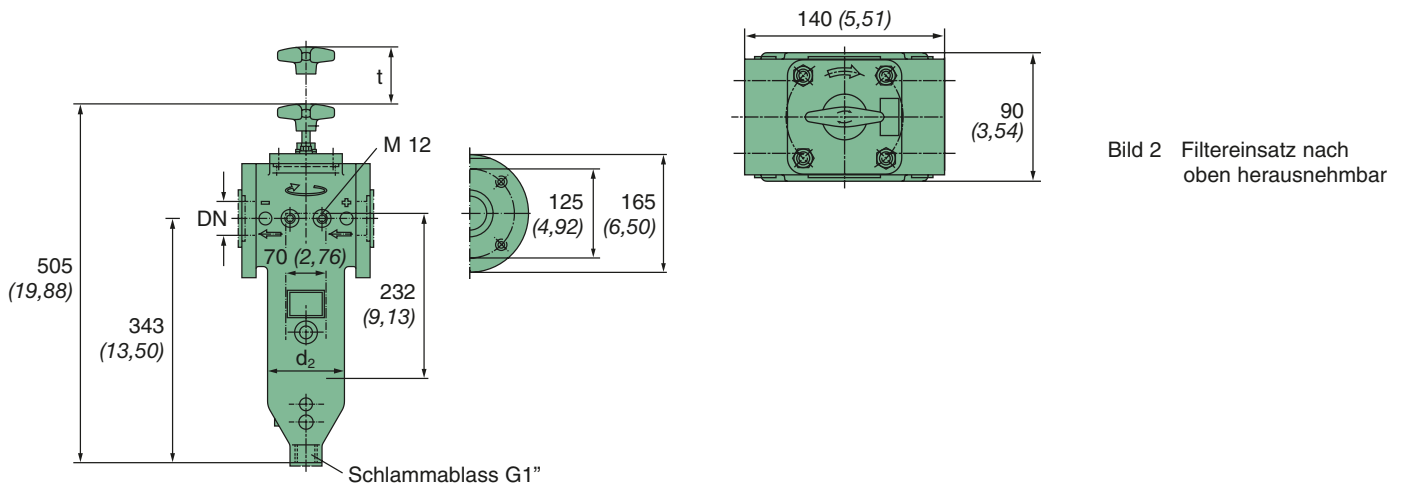
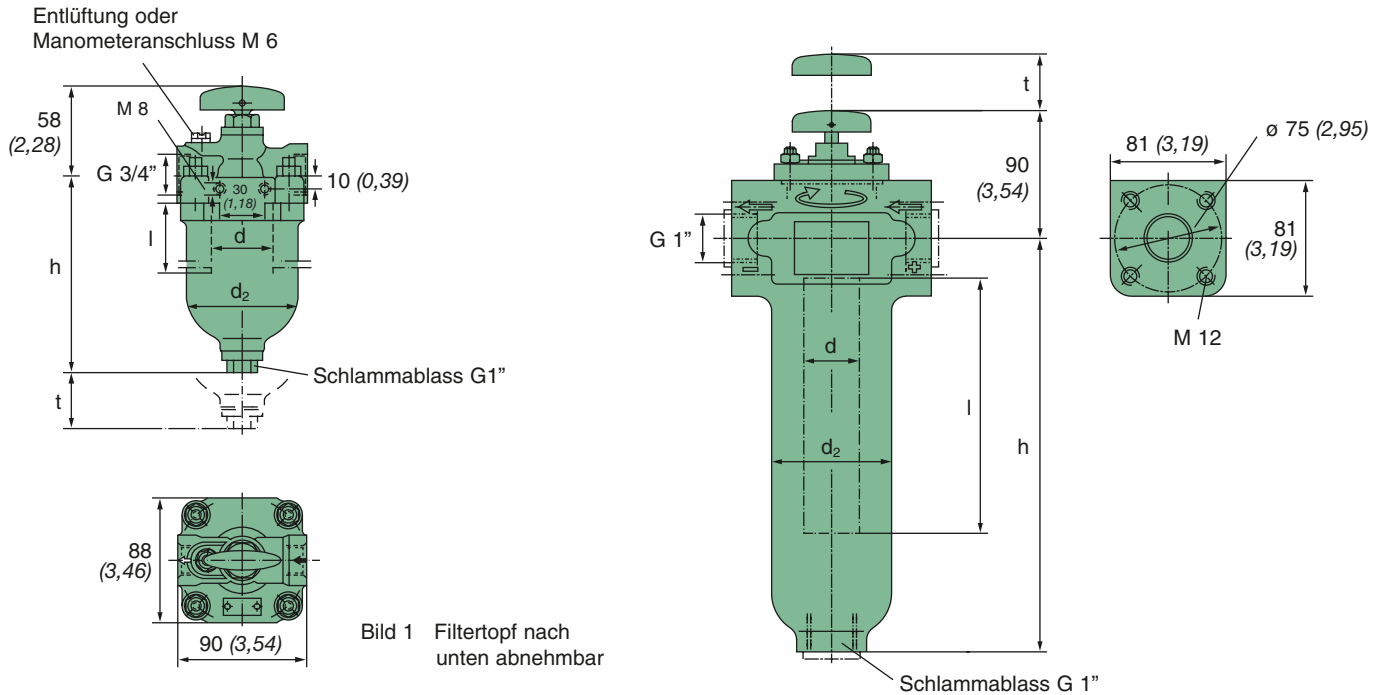

Bestell-Nr.	Bild	Nenndurchfluss [l/h] [gph] bei Spaltweite				Maße in mm (Maße in Zoll)					Zulässiger Betriebsdruck [bar]	Gehäuse-Werkstoff	Gewicht ca. [kg]
		30 µm x = 0	50 µm x = 1	100 µm x = 3	200 µm x = 5	d	d ₂	h	l	t			
53 410 6X 061	1	1100 (290,62)	2000 (528,40)	3000 (792,60)	3500 (924,70)	42 (1,65)	77 (3,03)	195 (7,68)	95 (3,74)	140 (5,51)	40	GGG/ Stahl	2,9
53 418 7X 101	2	2100 (554,82)	3900 (1030,38)	5000 (1321)	5000 (1321)	42 (1,65)	84 (3,31)	290 (11,42)	165 (6,50)	260 (10,24)	40	Alu- Leg.	4,2
53 524 7X 191	3	3400 (898,28)	6300 (1664,46)	13500 (3566,71)	15000 (3963)	56 (2,20)	108 (4,25)	343 (13,50)	232 (9,13)	360 (14,17)	40	Alu- Leg.	9,2

Spaltrohrfilter

Betriebsdruck: 40 bar – Wässrige / aggressive Flüssigkeiten



Bild 1 Filterkopf nach unten abnehmbar



Bild 2 Filtereinsatz nach oben herausnehmbar

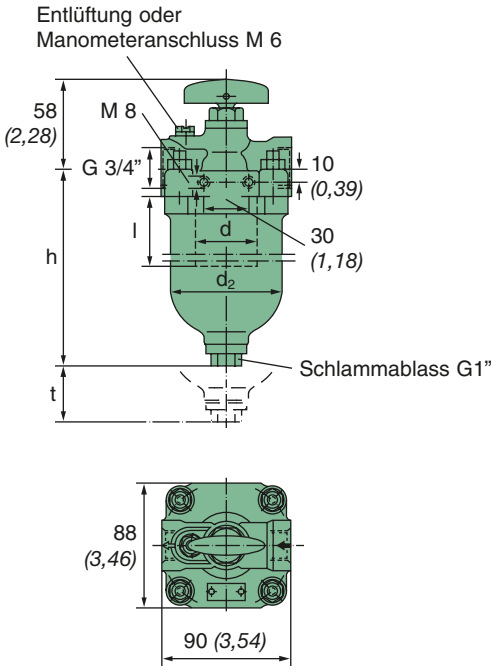

Bild 3 Filtereinsatz nach oben herausnehmbar

Bestell-Nr.	Bild	Nenndurchfluss [l/h] [gph] bei Spaltweite			Maße in mm (Maße in Zoll)					Zulässiger Betriebsdruck [bar]	Gehäuse-Werkstoff	Gewicht ca. [kg]
		50 µm x = 1	100 µm x = 3	200 µm x = 5	d	d ₂	h	l	t			
54 310 6X 061	1	1100 (290,62)	2000 (528,40)	3000 (792,60)	38 (1,50)	77 (3,03)	194 (7,64)	100 (3,94)	140 (5,51)	40	GGG/ Stahl	3,5
54 310 7X 135	2	1100 (290,62)	2000 (528,40)	3000 (792,60)	38 (1,50)	84 (3,31)	161 (6,34)	100 (3,94)	200 (7,87)	40	CrNi- Stahl	7,0
54 310 7X 165	3	1100 (290,62)	2000 (528,40)	3000 (792,60)	38 (1,50)	84 (3,31)	180 (7,09)	100 (3,94)	200 (7,87)	40	Alu- Leg.	4,0
54 318 7X 104	3	1900 (501,98)	3500 (924,70)	5000 (1321)	38 (1,50)	84 (3,31)	380 (14,96)	289 (11,38)	280 (11,02)	40	Alu- Leg.	4,5

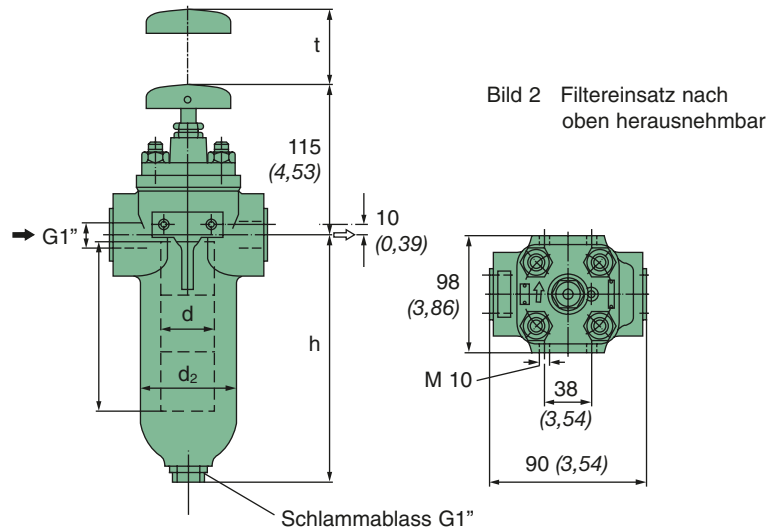
MANN+HUMMEL

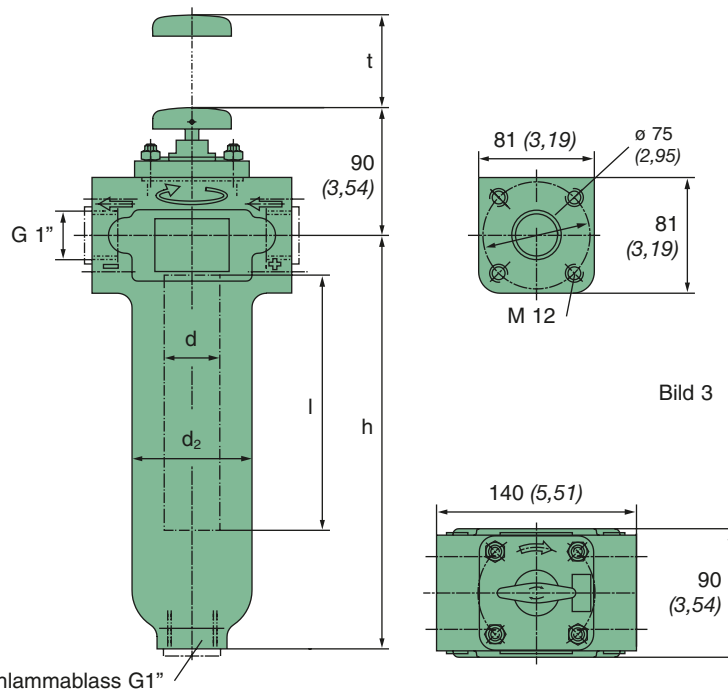

MANN+HUMMEL Hochdruckfilter für Reaktionsgießmaschinen

MANN+HUMMEL Hochdruckfilter für Reaktionsgießmaschinen



Die beiden Komponenten Polyol und Isozyanat sind die Basiskomponenten jeder Polyurethan Herstellung. Zur Aufrechterhaltung der Prozesssicherheit müssen Komponenten mit hohem Reinheitsgrad vorliegen. Unsere hier aufgeführten Hochdruckfilter werden

bevorzugt in der Polyol und Isozyanat Verarbeitung eingesetzt. Sie ermöglichen die notwendige Reinheit dieser Komponenten, entfernen Salze, die sich durch Luft-eintrag bilden können und bewirken die für die Verarbeitung notwendige Homogenität.

Hochdruckfilter

Betriebsdruck: 400 bar, bis 120 l/min

Baureihe 300

Gehäuse		
Bestell-Nr.	Gehäuse-Volumen	Ausführung Kopf/Topf
62 300 30 931	0,2 l	GGG/St-lackiert
62 300 30 935	0,2 l	GGG/St-chem. vernickelt

- Filterinhaltsmenge: 0,2 l
- Filterfläche: 540 cm²
- Gewicht: ca. 4,9 kg
- Zulässiger Differenzdruck: bis 45 bar

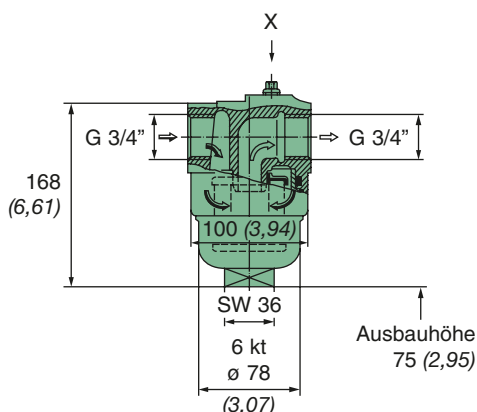
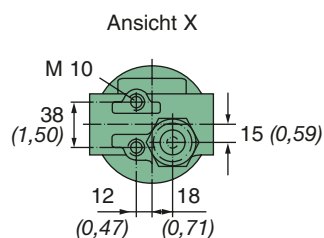

Passende Filterelemente			
Bestell-Nr.	Nenn-durchfluss ¹⁾ [l/h] [gph]	Maschen-weite ²⁾ [µm]	Sieb-gewebe-material
62 301 50 692	25 (6,61)	30	St
62 301 50 695	25 (6,61)	30	VA
62 301 52 692	40 (10,57)	60	St
62 301 52 695	40 (10,57)	60	VA
62 301 53 692	50 (13,21)	100	St
62 301 53 695	50 (13,21)	100	VA
62 301 55 692	100 (26,42)	200	St
62 301 55 695	100 (26,42)	200	VA

1) Durchflusswerte gelten für Flüssigkeiten mit einer Viskosität von 100 mm²/s (cSt) bei einem Durchflusswiderstand von 0,2 bar (20 kPa).
2) Andere Maschenweiten auf Anfrage.

Hochdruckfilter

Betriebsdruck: 400 bar, bis 120 l/min

Baureihe 302

Gehäuse		
Bestell-Nr.	Gehäuse-Volumen	Ausführung Kopf/Topf
62 302 30 991	0,6 l	GGG/St-lackiert
62 302 30 995	0,6 l	GGG/St-chem. vernickelt

- Filterinhaltsmenge: 0,6 l
- Filterfläche: 1520 cm²
- Gewicht: ca. 6,3 kg
- Zulässiger Differenzdruck: bis 45 bar

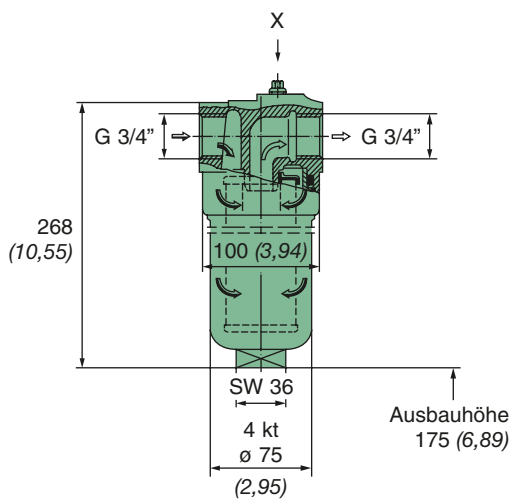
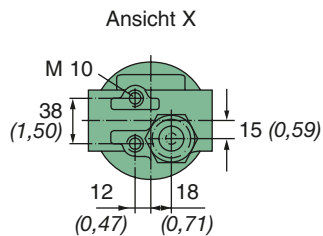

Passende Filterelemente			
Bestell-Nr.	Nenn-durchfluss ¹⁾ [l/h] [gph]	Maschen-weite ²⁾ [µm]	Siebge-webe-material
62 302 50 132	35 (9,25)	30	St
62 302 50 135	35 (9,25)	30	VA
62 302 52 132	55 (14,53)	60	St
62 302 52 135	55 (14,53)	60	VA
62 302 53 132	60 (15,85)	100	St
62 302 53 135	60 (15,85)	100	VA
62 302 55 132	120 (31,70)	200	St
62 302 55 135	120 (31,70)	200	VA

- 1) Durchflusswerte gelten für Flüssigkeiten mit einer Viskosität von 100 mm²/s (cSt) bei einem Durchflusswiderstand von 0,2 bar (20 kPa).
2) Andere Maschenweiten auf Anfrage.



MANN+HUMMEL



MANN+HUMMEL Zubehör für Flüssigkeitsfilter

Doppelnippel für MANN+HUMMEL Wechselfilter

Wenn die Anschlussplatte für den Wechselfilter mit einem Innengewinde versehen ist, benötigen Sie für die Montage des Filters einen Doppelnippel.

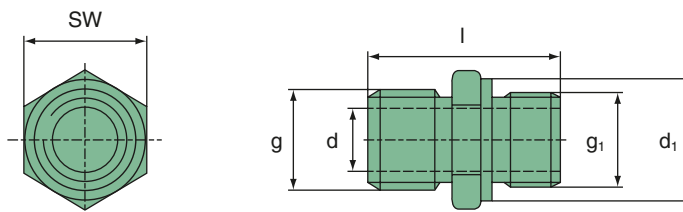

Bestell-Nr.	Maße in mm (Maße in Zoll)					
	g	g ₁	d	d ₁	l	SW
21 014 15 191	M 14x1,5	G 1/4"	6 (0,24)	18 (0,71)	29 (1,14)	19 (0,75)
21 014 15 331	M 14x1,5	M 14x1,5	6 (0,24)	19 (0,75)	31 (1,22)	19 (0,75)
21 016 15 211	M 16x1,5	M 14x1,5	8 (0,32)	19 (0,75)	34 (1,34)	19 (0,75)
21 017 15 181	G 3/8"	M 14x1,5	5 (0,20)	19 (0,75)	29 (1,14)	22 (0,87)
21 018 15 141	M 18x1,5	M 16x1,5	8 (0,32)	23 (0,91)	32 (1,26)	24 (0,94)
21 018 15 331	M 18x1,5	M 18x1,5	12 (0,47)	–	25 (0,98)	24 (0,94)
21 019 15 111	M 18x1,5	3/4" - 16 UNF	13 (0,51)	–	35,5 (1,40)	24 (0,94)
21 020 15 131	M 20x1,5	3/4" - 16 UNF	13 (0,51)	–	30,5 (1,20)	24 (0,94)
21 022 15 291	M 22x1,5	M 18x1,5	15 (0,59)	–	38 (1,50)	24 (0,94)
21 024 15 101	M 24x1,5	M 16x1,5	10 (0,39)	–	37 (1,46)	27 (1,06)

Doppelnippel für MANN+HUMMEL Wechselfilter

Bestell-Nr.	Maße in mm (Maße in Zoll)					
	g	g ₁	d	d ₁	l	SW
21 024 15 121	M 24x1,5	3/4" - 16 UNF	13 (0,51)	—	37 (1,46)	27 (1,06)
21 024 15 131	M 24x1,5	M 20x1,5	14 (0,55)	—	37 (1,46)	27 (1,06)
21 025 15 101	M 24x1,5	1" - 12 UNF	18 (0,71)	—	37 (1,46)	27 (1,06)
21 025 15 141	M 24x1,5	1" - 16 UN	16 (0,63)	—	36,35 (1,43)	27 (1,06)
21 026 15 381	1" - 14 UN	M 30x1,5	18 (0,71)	—	40 (1,57)	32 (1,26)
21 029 15 101	M 26x1,5	1 1/8" - 16 UN	18 (0,71)	—	40 (1,57)	32 (1,26)
21 030 15 251	M 30x1,5	1 1/8" - 16 UN	22 (0,87)	—	40 (1,57)	32 (1,26)
21 032 15 201	1 1/4" - 12 UNF	M 30x1,5	22 (0,87)	—	41 (1,61)	36 (1,42)
21 032 15 211	M 32x1,5	M 30x1,5	18 (0,71)	—	42 (1,65)	36 (1,42)
21 039 15 101	M 38x1,5	1 1/2" - 16 UN	30 (1,18)	—	41 (1,61)	46 (1,81)
21 039 15 171	1 1/2" - 16 UN	M 36x1,5	25 (0,98)	—	42,5 (1,67)	41 (1,61)

Löseschlüssel für MANN+HUMMEL Wechselfilter

Zum einfachen Ausbau von MANN+HUMMEL Wechsel-
filtern.

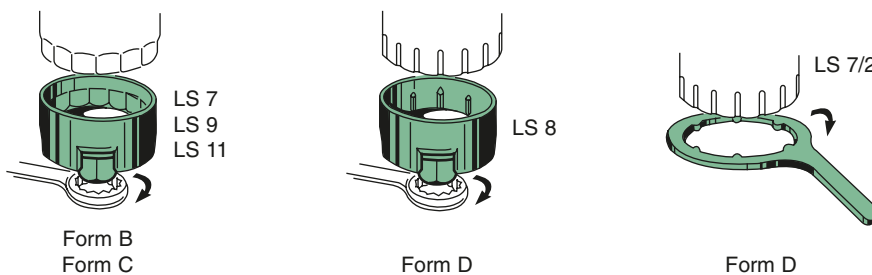

MANN-FILTER	W 7 ...		W 8 ...	W 9 ...	W 11 ...
Form des Wechselfilters	C	D	D	B	C
Passender MANN+HUMMEL Löseschlüssel	LS 7	LS 7/2	LS 8	LS 9	LS 11

Bei der Form A mit Lösenocken (siehe Seite 9) genügt als Werkzeug ein kräftiger Schraubenzieher bzw. ein Runderisen von 8 bis 10 mm Dicke.
Löseschlüssel für Form E (siehe Seite 9): handelsüblicher Bandschlüssel

MANN+HUMMEL Wartungsanzeiger für Leitungs- und Hochdruckfilter

MANN+HUMMEL Wartungsanzeiger signalisieren den Wartungszeitpunkt für verschmutzte Filtereinsätze, indem ein roter Signaling im Sichtfenster erscheint. Die zulässige Betriebstemperatur beträgt 120 °C.

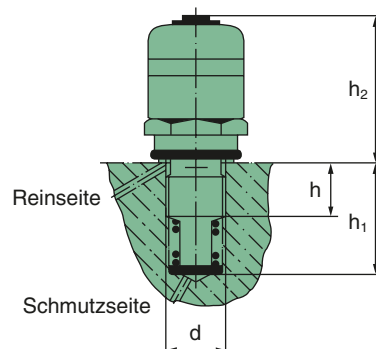

Bestell-Nr.	Maße in mm (<i>Maße in Zoll</i>)				Zulässiger Betriebsdruck [bar]	Schalldruck [bar]
	d	h	h ₁	h ₂		
59 020 79 201	M 18x1,5	22 (0,87)	36 (1,42)	46 (1,81)	25	1,0
59 020 79 202	M 18x1,5	22 (0,87)	36 (1,42)	46 (1,81)	25	1,8
59 020 79 208	M 18x1,5	22 (0,87)	36 (1,42)	46 (1,81)	25	1,4
59 020 79 242	M 18x1,5	22 (0,87)	36 (1,42)	46 (1,81)	25	2,2
59 020 79 212	M 10x1,5	16 (0,63)	-	44 (1,73)	25	1,8
59 020 79 315	M 24x2,0	19 (0,75)	44,5 (1,75)	44 (1,73)	400	5,0

MANN+HUMMEL Wartungsschalter für Leitungs- und Hochdruckfilter



Bei Erreichen des Wartungszeitpunktes betätigt der Magnetschalter einen Signalgeber (z.B. Kontroll-Lampe, Summer) oder eine Abschaltvorrichtung.

- Betriebstemperatur: max. 120 °C
- Schaltart: im Anlieferzustand ist die Schaltart wie unten in der Tabelle aufgeführt (Schliesser oder Öffner) voreingestellt. Sie kann kundenseitig durch Umstecken geändert werden.
- Schaltleistung: max. 12 W / 18 VA
- Einschaltstrom: max. 0,8 A
- Schutzart: IP 65 geschützt

Ansicht X

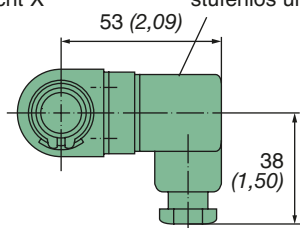

Anschluss für Kabeldurchmesser 4,5 bis 7 mm (0,18 bis 0,28 Zoll)

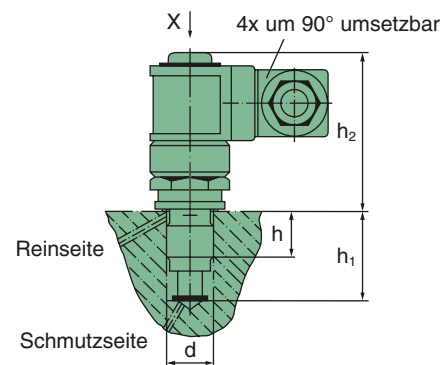

Bestell-Nr.	Maße in mm (Maße in Zoll)				Zulässiger Betriebsdruck [bar]	Schalt- druck [bar]	Kontaktart	Haupt- anwendung
	d	h	h ₁	h ₂				
59 010 79 201	M 18x1,5	22 (0,87)	36 (1,42)	62,5 (2,46)	25	1,0	Schliesser	Öl
59 010 79 202	M 18x1,5	22 (0,87)	36 (1,42)	62,5 (2,46)	25	1,8	Schliesser	Öl
59 010 79 205	M 18x1,5	22 (0,87)	36 (1,42)	62,5 (2,46)	25	1,8	Öffner	Kraftstoff
59 010 79 206	M 18x1,5	22 (0,87)	36 (1,42)	62,5 (2,46)	25	0,8	Öffner	Öl
59 010 79 208	M 18x1,5	22 (0,87)	36 (1,42)	62,5 (2,46)	25	1,4	Schliesser	Öl
59 010 79 232	M 18x1,5	22 (0,87)	36 (1,42)	62,5 (2,46)	25	1,8	Schliesser	Kraftstoff
59 010 79 241	M 18x1,5	22 (0,87)	36 (1,42)	62,5 (2,46)	25	1,0	Öffner	Kraftstoff
59 010 79 252	M 18x1,5	22 (0,87)	36 (1,42)	62,5 (2,46)	25	2,2	Öffner	Öl
59 010 79 305	M 24x2,0	19 (0,75)	59,5 (2,34)	61 (2,40)	400	5,0	Schliesser	Öl
59 010 79 315	M 24x2,0	19 (0,75)	57,5 (2,26)	61 (2,40)	400	5,0	Schliesser	Öl
59 010 79 405	M 18x2,0	7,5 (0,30)	30 (1,18)	62,5 (2,46)	175	5,0	Schliesser	Öl

MANN+HUMMEL Wartungsschalter für Leitungs- und Hochdruckfilter

Hinweise für den elektrischen Anschluss des Wartungsschalters

Der Wartungsschalter ist mit einem hochwertigen Magnet-schalter (Reedschalter) ausgerüstet. Um eine sichere Funktion zu gewährleisten, ist folgendes zu beachten:

1. Wir empfehlen bei elektrisch-optischer Anzeige die Verwendung einer Glimmlampe oder Leuchtdiode. Beide können direkt und ohne Funkenlöschvorrichtungen geschaltet werden.

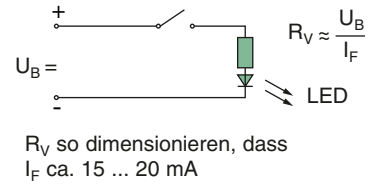
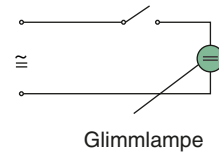

2. Glühlampen haben, gemessen an ihrem Betriebsstrom, einen sehr hohen Einschaltstrom. Es sind daher die Glühlampe und ein Vorwiderstand so zu dimensionieren, dass die maximale Belastbarkeit des Schalters (siehe Geräteschild) beim Einschalten nicht überschritten wird. Wir empfehlen, den Vorwiderstand so zu wählen, dass ohne Berücksichtigung des Glühlampewiderstandes der Schalter maximal belastet wird. Er ist hierdurch voll gegen Überlastung geschützt, die Glühlampe brennt allerdings mit Unterspannung.

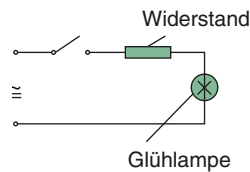

3. Beim Schalten von induktiven Belastungen können Spannungsspitzen induziert werden, die unter Umständen eine Zerstörung des Wartungsschalters bewirken. Bei Wechselstrom ist parallel zur Relais- bzw. Schützspule eine RC-Kombination anzuschließen, bei Gleichstrom eine in Sperrichtung geschaltete Freilaufdiode (z.B. Diode 1 N 4007).

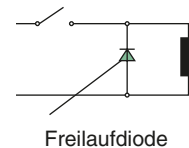
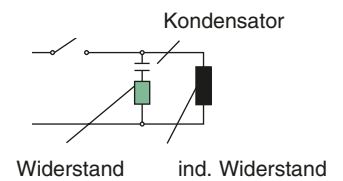

Bei der Dimensionierung der Funkenlöschvorrichtungen sind die Hinweise der jeweiligen Schütz- bzw. Relaishersteller zu beachten.

Die maximale Belastbarkeit des Schalters (siehe Geräteschild) darf in beiden Fällen nicht überschritten werden.





Technischer Anhang

Filterlexikon

β_x Wert

Der Beta Wert setzt für eine bestimmte Partikelgröße x die Anzahl dieser Partikel vor dem Filter zu der Anzahl der Partikel nach dem Filter ins Verhältnis. Beispiel: vor dem Filter befinden sich 75 Partikel der Größe $3 \mu\text{m}$ und nach dem Filter nur noch ein solcher Partikel: der Filter hat dann die Eigenschaft $\beta_3 > = 75$. Die Umrechnung in den Abscheidegrad ist wie folgt: $\eta = 1 - 1/\beta_x$.

Abscheidegrad [%]

Verhältnis des vom Filter zurückgehaltenen Schmutzes zum zugegebenen Schmutz.

Abscheidegrad absolut

Bei einmaligem Durchströmen werden 99% der angegebenen Partikelgröße abgeschieden. Beispiel: $15 \mu\text{m}$ absolut: Partikel der Größe $15 \mu\text{m}$ werden bei einmaligem Durchströmen des Filters zu 99% abgeschieden.

Mikron Angaben

Bei Kraftstofffiltern werden im Sprachgebrauch häufig μm -Angaben ohne Verweis auf eine Prüfnorm verwendet. In diesem Katalog sind alle Abscheidegrade nach ISO

Abscheidegrad nominal

Bei einmaligem Durchströmen werden 50% der angegebenen Partikelgröße abgeschieden. Beispiel: $15 \mu\text{m}$ nominal: Partikel der Größe $15 \mu\text{m}$ werden bei einmaligem Durchströmen des Filters zu 50% abgeschieden.

Berstdruck

Versagen eines Filterelements bei Durchströmen von innen nach außen infolge von zu großem Differenzdruck bzw. bei zu hohem statischem Druck.

Betriebsdruck [bar, mbar, kPa]

Druck, für den Filter ausgelegt sind und mit dem sie bezeichnet werden können.

Differenzdruck

Bei einem Filter ist es z.B. der Druckunterschied zwischen Roh- und Reinseite.

angegeben. Um eine Vergleichbarkeit der MANN+HUMMEL Medien mit der umgangssprachlich verwendeten Mikron-Angabe zu ermöglichen, können Sie diese Tabelle verwenden:

Filterauslegung

Hängt im Wesentlichen von den Faktoren Volumenstrom, Filterfeinheit, Schmutzanfall und geforderter Filterstandzeit ab.

Filterelement

Bauteil ohne Gehäuse, welches die eigentliche Filtrationsaufgabe übernimmt.

Filterkuchen

Abgeschiedene Partikel, die sich auf der Oberfläche des Filterelements ablagern; der Filterkuchen wirkt wie ein zusätzlicher Filter, erhöht aber auch den Durchflusswiderstand.

Fraktionsabscheidegrad [%]

Abscheidegrad für eine bestimmte Partikelgröße. Ermittlung erfolgt durch Multipass Test.

Gradientenmedium

Bezeichnung eines einlagigen Kraftstofffilter-Mediums mit hohem Anfangsabscheidegrad und hoher Schmutzaufnahmekapazität. Das Medium ist auf der Anströmseite offener als auf der Abströmseite.

Hauptstrom

Der gesamte Ölvolumenstrom durchströmt den Filter.

Koaleszenz

Verhalten von tröpfchenförmigen flüssigen Stoffen aufgrund unterschiedlicher Oberflächenspannungen und Verbindungskräfte, sich zu vereinigen und größere Tröpfchen zu bilden. Der Effekt wird beim wasserabscheidenden Kraftstoff-Vorfilter genutzt.

MANN+HUMMEL Medium	Anwendung	Filterfeinheit nach Sprachgebrauch Mikron
Multigrade PF	Vorfilter	10 μm
Multigrade PFO	Vorfilter	30 μm
Gradientenmedium	Hauptfilter	5 μm
Multigrade HC	Hauptfilter	5 μm
Multigrade HE	Hauptfilter	2 μm
Multigrade HE+	Hauptfilter	1 μm

Filterlexikon

Kollapsdruck

Versagen des Filterelements durch Kollabieren bei Durchströmung von außen nach innen infolge von zu großem Differenzdruck über Filter.

LeitungsfILTER

Filter für den Einbau in Rohr- oder Schlauchleitungen.

Medium

Material, mit dem die Filtration durchgeführt wird.

Multigrade

Bezeichnung für ein hochleistungsfähiges, mehrlagiges Kraftstofffilter-Medium.

Multipass Test für Ölfilter

Definiert in ISO 4548-12 und Kalibrierung nach ISO 16 889. Es wird solange ein definierter Schmutz zugegeben, bis der festgelegte Differenzdruck über Filterelement erreicht ist. Als Ergebnis erhält man den zeitlichen Verlauf des Abscheidegrades, den β -Wert und die Filterstandzeit.

Nebenstrom

Zwischen Pumpe und Schmierstellen wird ein Teilvolumenstrom abgezweigt und über den Nebenstromfilter wieder unmittelbar in die Ölwanne zurückgefördert. Der Nebenstromfilter ist deutlich feiner als der Hauptstromfilter und verringert in erster Linie den Rußgehalt im Schmieröl.

Nennndruck [bar/mbar/kPa]

Druck, für den Filter ausgelegt sind und mit dem sie bezeichnet werden können.

Nennndurchfluss [l/min]

Der Nennndurchfluss steht in engem Zusammenhang zu den geometrischen Filterauslegungsdaten (Anschlussnennweite, Filterfeinheit) und den physikalischen Eigenschaften der zu filternden Flüssigkeit (Dichte, Viskosität).

Oberflächenfilter

Verunreinigungen sammeln sich auf der Oberfläche des Filterelements. Durch Ausbildung eines Filterkuchens können auch Partikel abgetrennt werden, die kleiner als die Porengröße des Filterelements sind. Oberflächenfilter können in der Regel gereinigt werden.

Öffnungsdruck [bar, kPa]

Druckdifferenz beim Öffnen des Umgehungsventils, gekennzeichnet durch einen festgelegten Volumenstrom.

Partikelabscheidegrad

Kraftstofffilter

Angaben zum Anfangsabscheidegrad erfolgen nach ISO 13 353.

PreLine®

Ein Markenname von MANN+HUMMEL für einen wasserabscheidenden Kraftstoff-Vorfilter. Er ist ausgestattet mit dem patentierten Multigrade-Medium.

Schmutzbelastung

Schmutzmenge, mit der ein Filter beaufschlagt wird.

Schmutzkapazität [g]

Die Schmutzkapazität eines Filters oder Filterelements ist die Masse des Schmutzes, die unter festgelegten Versuchsbedingungen bis zum Erreichen eines vereinbarten Versuchsendzustandes zugegeben wird.

Spaltfilter Oberflächenfilter

Filter, der Verunreinigungen durch ein Filterelement mit definierter Spaltweite abscheidet, z. B. durch geschichtete Platten bzw. Lamellen oder gewickelte Drähte.

Tiefenfilter

Verunreinigungen dringen in das Filtergewebe ein und werden in der Struktur des Filtergewebes zurückgehalten. Das Design des Tiefenfilters erlaubt höchste Filterfeinheiten und hohe Schmutzaufnahmekapazität. Tiefenfilter werden am Ende der Lebensdauer ersetzt. Sie sind in der Regel nicht reinigbar.

Umgehungsventil

Zur Gewährleistung des Ölfurchflusses zur Schmierstelle, z.B. bei Kaltstart mit zähem Öl oder verstopftem Filter.

Viskosität

Die dynamische Viskosität ist ein Maß für die Zähigkeit des zu filternden Mediums. Die kinematische Viskosität ist das Verhältnis der dynamischen Viskosität des Mediums zu seiner Dichte.

Wasserabscheidegrad

Kraftstofffilter

Angaben zum Wasserabscheidegrad erfolgen nach ISO 4020.

Wechselfilter

Filter, der bei der Wartung zusammen mit seinem integrierten Filterelement ausgetauscht wird.

Viskositäten in Abhängigkeit von der Temperatur

Beispiele für handelsübliche
Einbereichs-Motorenöle,
Hydraulik- und ATF-Öle

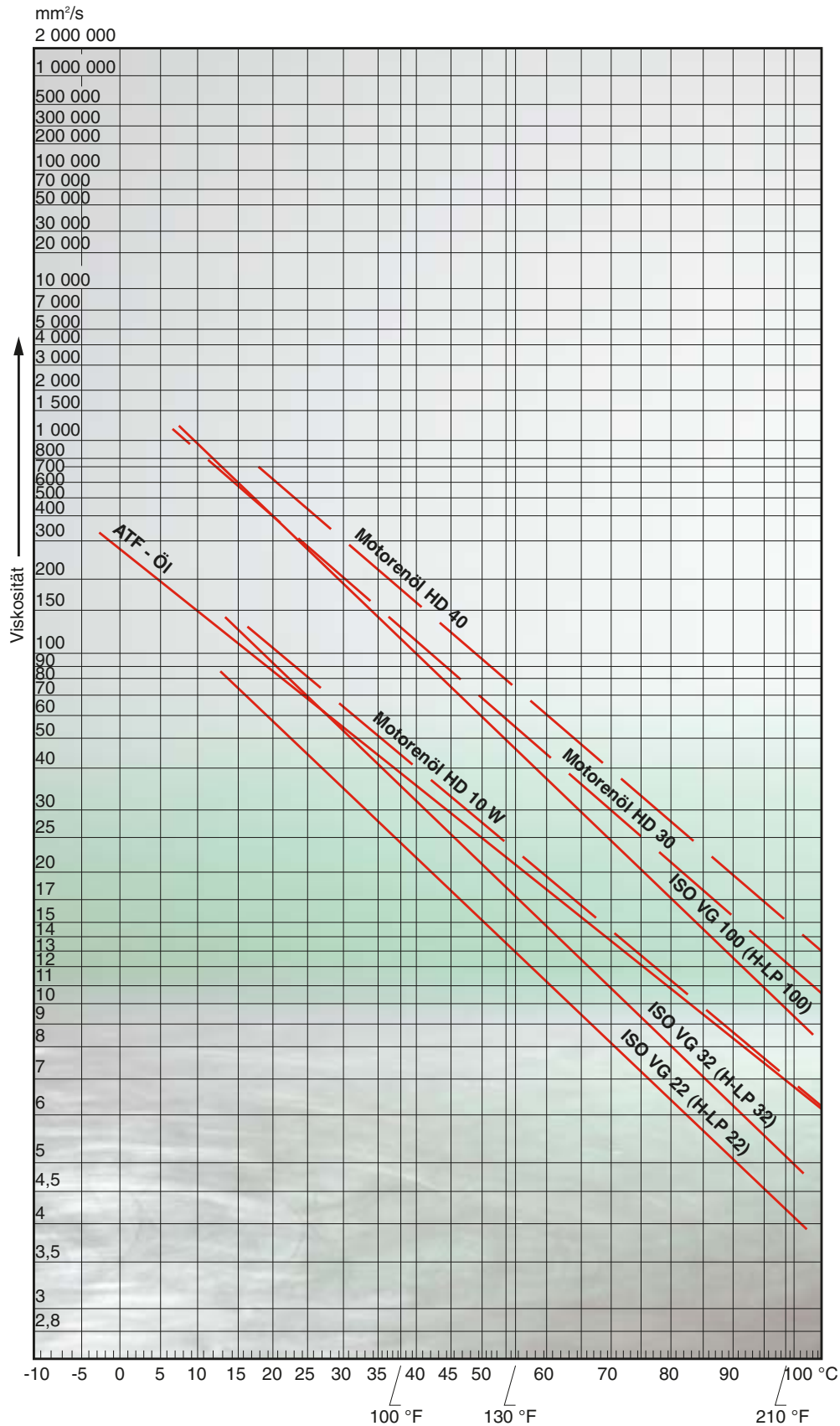

Viskositäten in Abhängigkeit von der Temperatur

Beispiele für handelsübliche
 Mehrbereichs-Motorenöle,
 Schneid- und Heizöle

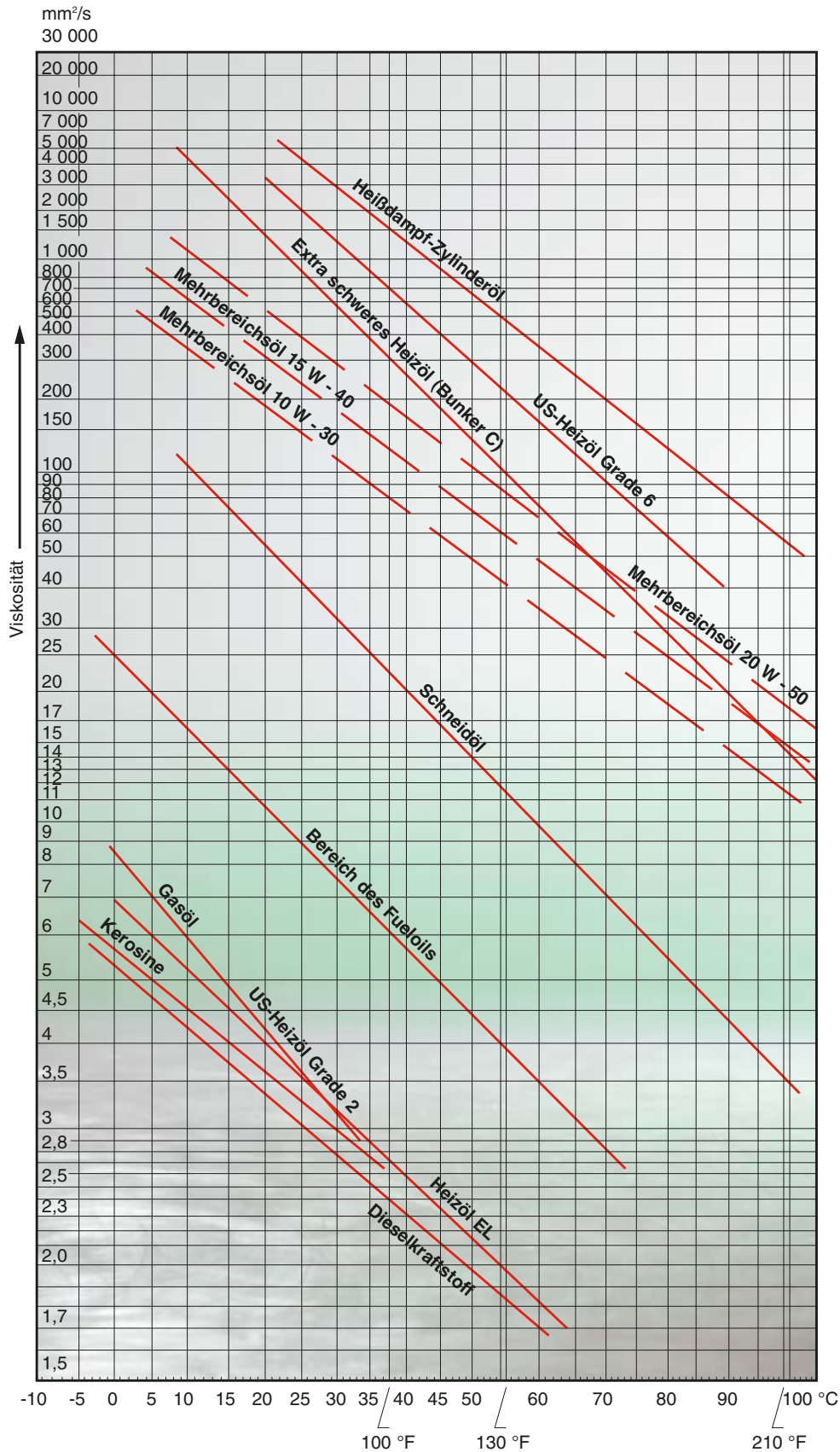

Inhaltsverzeichnis nach Bestellnummern

Bestell-Nr.	Bezeichnung	Seite	Bestell-Nr.	Bezeichnung	Seite
21 014 15 191	Doppelnippel für Wechselfilter	104	59 020 79 315	Wartungsanzeiger	106
21 014 15 331	Doppelnippel für Wechselfilter	104	61 402 61 032	Siebfilter	54
21 016 15 211	Doppelnippel für Wechselfilter	104	61 402 62 031	Siebfilter	54
21 017 15 181	Doppelnippel für Wechselfilter	104	62 300 30 931	Hochdruckfiltergehäuse	100
21 018 15 141	Doppelnippel für Wechselfilter	104	62 300 30 935	Hochdruckfiltergehäuse	100
21 018 15 331	Doppelnippel für Wechselfilter	104	62 300 52 541	Siebfilter	53
21 019 15 111	Doppelnippel für Wechselfilter	104	62 300 52 551	Siebfilter	53
21 020 15 131	Doppelnippel für Wechselfilter	104	62 300 52 591	Siebfilter	54
21 022 15 291	Doppelnippel für Wechselfilter	104	62 300 53 285	Siebfilter	54
21 024 15 101	Doppelnippel für Wechselfilter	104	62 300 53 571	Siebfilter	53
21 024 15 121	Doppelnippel für Wechselfilter	105	62 301 50 692	Filterelement für Hochdruckfilter	100
21 024 15 131	Doppelnippel für Wechselfilter	105	62 301 50 695	Filterelement für Hochdruckfilter	100
21 025 15 101	Doppelnippel für Wechselfilter	105	62 301 52 144	Siebfilter	54
21 025 15 141	Doppelnippel für Wechselfilter	105	62 301 52 171	Siebfilter	54
21 026 15 381	Doppelnippel für Wechselfilter	105	62 301 52 692	Filterelement für Hochdruckfilter	100
21 029 15 101	Doppelnippel für Wechselfilter	105	62 301 52 695	Filterelement für Hochdruckfilter	100
21 030 15 251	Doppelnippel für Wechselfilter	105	62 301 53 692	Filterelement für Hochdruckfilter	100
21 032 15 201	Doppelnippel für Wechselfilter	105	62 301 53 695	Filterelement für Hochdruckfilter	100
21 032 15 211	Doppelnippel für Wechselfilter	105	62 301 55 692	Filterelement für Hochdruckfilter	100
21 039 15 101	Doppelnippel für Wechselfilter	105	62 301 55 695	Filterelement für Hochdruckfilter	100
21 039 15 171	Doppelnippel für Wechselfilter	105	62 301 62 111	Siebfilter	54
51 204 6X 021	Spaltfilter	94	62 301 63 121	Siebfilter	54
51 207 6X 021	Spaltfilter	94	62 302 30 991	Hochdruckfiltergehäuse	101
51 305 6X 041	Spaltfilter	94	62 302 30 995	Hochdruckfiltergehäuse	101
51 305 6X 051	Spaltfilter	94	62 302 50 132	Filterelement für Hochdruckfilter	101
51 305 6X 061	Spaltfilter	94	62 302 50 135	Filterelement für Hochdruckfilter	101
51 310 6X 041	Spaltfilter	94	62 302 52 132	Filterelement für Hochdruckfilter	101
51 310 6X 051	Spaltfilter	94	62 302 52 135	Filterelement für Hochdruckfilter	101
51 310 6X 071	Spaltfilter	94	62 302 53 132	Filterelement für Hochdruckfilter	101
51 310 7X 101	Spaltfilter	94	62 302 53 135	Filterelement für Hochdruckfilter	101
51 318 7X 101	Spaltfilter	94	62 401 52 161	Siebfilter	54
51 525 7X 104	Spaltfilter	95	62 401 52 171	Siebfilter	54
51 525 7X 784	Spaltfilter	95	62 500 53 411	Siebfilter	53
53 410 6X 061	Spaltfilter	96	62 501 52 281	Siebfilter	53
53 418 7X 101	Spaltfilter	96	62 501 52 341	Siebfilter	54
53 524 7X 191	Spaltfilter	96	62 501 53 281	Siebfilter	53
54 310 6X 061	Spaltfilter	97	62 501 53 291	Siebfilter	53
54 310 7X 135	Spaltfilter	97	62 501 57 362	Siebfilter	54
54 310 7X 165	Spaltfilter	97	62 602 53 251	Siebfilter	53
54 318 7X 104	Spaltfilter	97	62 602 53 261	Siebfilter	53
55 550 7X 251	Spaltfilter	95			
55 575 7X 221	Spaltfilter	95			
59 010 79 201	Wartungsschalter	107			
59 010 79 202	Wartungsschalter	107			
59 010 79 205	Wartungsschalter	107			
59 010 79 206	Wartungsschalter	107			
59 010 79 208	Wartungsschalter	107			
59 010 79 232	Wartungsschalter	107			
59 010 79 241	Wartungsschalter	107			
59 010 79 252	Wartungsschalter	107			
59 010 79 305	Wartungsschalter	107			
59 010 79 315	Wartungsschalter	107			
59 010 79 405	Wartungsschalter	107			
59 020 79 201	Wartungsanzeiger	106			
59 020 79 202	Wartungsanzeiger	106			
59 020 79 208	Wartungsanzeiger	106			
59 020 79 212	Wartungsanzeiger	106			
59 020 79 242	Wartungsanzeiger	106			

Inhaltsverzeichnis nach Bestellnummern

Bestell-Nr.	Bezeichnung	Seite	Bestell-Nr.	Bezeichnung	Seite
62 804 53 101	Siebfilter	53	67 302 62 202	Hochdruckfilter	48
66 400 62 252	Leitungsfilter Kraftstoff	80	67 302 62 212	Hochdruckfilter	48
66 402 62 162	Leitungsfilter Kraftstoff	81	67 403 62 246	Leitungsfilter Öl	25
66 403 62 182	Leitungsfilter Kraftstoff	80	67 502 62 026	Leitungsfilter Öl	20
66 404 62 232	Leitungsfilter Kraftstoff	81	67 502 62 106	Leitungsfilter Öl	20
66 404 62 242	Leitungsfilter Kraftstoff	80	67 502 62 206	Leitungsfilter Öl	25
66 405 62 102	Leitungsfilter Kraftstoff	81	67 502 62 216	Leitungsfilter Öl	25
66 405 62 112	Leitungsfilter Kraftstoff	80	67 502 62 226	Leitungsfilter Öl	21
66 508 62 422	Leitungsfilter Kraftstoff	81	67 502 62 236	Leitungsfilter Öl	21
66 511 82 100	Leitungsfilter Kraftstoff	82	67 502 62 246	Leitungsfilter Öl	25
66 511 82 110	Leitungsfilter Kraftstoff	82	67 502 62 256	Leitungsfilter Öl	21
66 511 82 120	Leitungsfilter Kraftstoff	82	67 503 62 026	Leitungsfilter Öl	20
66 511 82 130	Leitungsfilter Kraftstoff	82	67 503 62 266	Leitungsfilter Öl	21
66 604 62 251	PreLine® 270	79	67 503 62 276	Leitungsfilter Öl	21
66 604 62 253	PreLine® 270	79	67 503 62 306	Leitungsfilter Öl	21
66 604 62 255	PreLine® 270	79	67 504 62 126	Leitungsfilter Öl	20
66 604 62 257	PreLine® 270	79	67 504 62 406	Leitungsfilter Öl	25
66 604 62 261	PreLine® 270	79	67 504 62 416	Leitungsfilter Öl	25
66 604 62 263	PreLine® 270	79	67 504 62 426	Leitungsfilter Öl	25
66 604 62 265	PreLine® 270	79	67 504 62 436	Leitungsfilter Öl	25
66 604 62 267	PreLine® 270	79	67 504 62 446	Leitungsfilter Öl	25
66 606 62 251	PreLine® 420	79	67 504 62 456	Leitungsfilter Öl	25
66 606 62 253	PreLine® 420	79	67 506 62 646	Leitungsfilter Öl	25
66 606 62 255	PreLine® 420	79	67 506 62 656	Leitungsfilter Öl	25
66 606 62 257	PreLine® 420	79	67 506 62 666	Leitungsfilter Öl	21
66 606 62 261	PreLine® 420	79	67 506 62 676	Leitungsfilter Öl	21
66 606 62 263	PreLine® 420	79	67 506 62 696	Leitungsfilter Öl	25
66 606 62 265	PreLine® 420	79	67 506 62 706	Leitungsfilter Öl	21
66 606 62 267	PreLine® 420	79	67 506 62 756	Leitungsfilter Öl	25
66 612 82 121	Leitungsfilter Kraftstoff	84	67 506 82 136	Leitungsfilter Öl	28
66 612 82 131	Leitungsfilter Kraftstoff	84	67 506 82 166	Leitungsfilter Öl	28
66 612 82 141	Leitungsfilter Kraftstoff	84	67 506 82 176	Leitungsfilter Öl	28
66 612 82 151	Leitungsfilter Kraftstoff	84	67 512 62 106	Leitungsfilter Öl	23
66 619 82 100	Leitungsfilter Kraftstoff	83	67 512 62 126	Leitungsfilter Öl	23
66 619 82 110	Leitungsfilter Kraftstoff	83	67 512 62 136	Leitungsfilter Öl	23
66 619 82 120	Leitungsfilter Kraftstoff	83	67 512 62 156	Leitungsfilter Öl	26
66 619 82 130	Leitungsfilter Kraftstoff	83	67 512 62 166	Leitungsfilter Öl	26
67 201 62 101	Hochdruckfilter	46	67 512 62 176	Leitungsfilter Öl	26
67 201 62 116	Hochdruckfilter	46	67 612 62 146	Leitungsfilter Öl	22
67 201 62 126	Hochdruckfilter	46	67 612 62 166	Leitungsfilter Öl	22
67 300 62 156	Hochdruckfilter	47	67 612 62 176	Leitungsfilter Öl	22
67 300 62 166	Hochdruckfilter	47	67 612 82 116	Leitungsfilter Öl	28
67 300 62 176	Hochdruckfilter	47	67 612 82 146	Leitungsfilter Öl	28
67 300 62 180	Hochdruckfilter	47	67 625 62 106	Leitungsfilter Öl	23
67 300 62 202	Hochdruckfilter	47	67 625 62 116	Leitungsfilter Öl	23
67 300 62 212	Hochdruckfilter	47	67 625 62 126	Leitungsfilter Öl	23
67 300 62 222	Hochdruckfilter	47	67 708 62 100	Leitungsfilter Öl	31
67 301 62 186	Hochdruckfilter	49	67 708 62 110	Leitungsfilter Öl	31
67 301 62 196	Hochdruckfilter	49	67 708 62 120	Leitungsfilter Öl	31
67 301 62 206	Hochdruckfilter	49	67 708 62 146	Leitungsfilter Öl	25
67 301 62 210	Hochdruckfilter	48	67 708 62 156	Leitungsfilter Öl	25
67 301 62 222	Hochdruckfilter	48	67 708 62 166	Leitungsfilter Öl	25
67 301 62 232	Hochdruckfilter	48	67 708 62 276	Leitungsfilter Öl	31
67 302 62 146	Hochdruckfilter	49	67 708 62 286	Leitungsfilter Öl	31
67 302 62 156	Hochdruckfilter	49	67 708 62 356	Leitungsfilter Öl	31
67 302 62 166	Hochdruckfilter	49	67 716 62 216	Leitungsfilter Öl	25
67 302 62 170	Hochdruckfilter	48	67 716 62 226	Leitungsfilter Öl	25
67 302 62 192	Hochdruckfilter	48	67 716 62 236	Leitungsfilter Öl	25

Inhaltsverzeichnis nach Bestellnummern

Bestell-Nr.	Bezeichnung	Seite	Bestell-Nr.	Bezeichnung	Seite
67 730 62 256	Leitungsfilter Öl	26	H 68/1	Filterelement Öl	35
67 730 62 266	Leitungsfilter Öl	26	H 715/1 X	Filterelement Öl	35
67 730 62 296	Leitungsfilter Öl	26	H 724/1	Filterelement Öl	36
67 730 82 106	Leitungsfilter Öl	29	H 822/1 X	Filterelement Öl	36
67 730 82 116	Leitungsfilter Öl	29	H 829	Filterelement Öl	36
67 730 82 126	Leitungsfilter Öl	29	H 925/2	Filterelement Öl	36
67 750 62 106	Leitungsfilter Öl	27	H 932/2	Filterelement Öl	36
67 750 62 116	Leitungsfilter Öl	27	HD 1060	Filterelement Öl	40
67 750 62 126	Leitungsfilter Öl	27	HD 1066	Filterelement Öl	40
68 991 18 701	Zentrifuge	63	HD 12 112	Filterelement Öl	40
68 991 18 801	Zentrifuge	63	HD 45	Filterelement Öl	38
68 991 18 901	Zentrifuge	63	HD 46	Filterelement Öl	38
68 991 19 001	Zentrifuge	63	HD 46/1	Filterelement Öl	38
68 991 19 201	Zentrifuge	63	HD 46/2	Filterelement Öl	38
68 991 19 301	Zentrifuge	63	HD 46/3	Filterelement Öl	38
68 991 19 701	Zentrifuge	61	HD 513	Filterelement Öl	39
68 991 19 801	Zentrifuge	61	HD 513/3	Filterelement Öl	39
68 991 19 901	Zentrifuge	61	HD 518	Filterelement Öl	39
68 991 20 001	Zentrifuge	61	HD 56	Filterelement Öl	38
68 991 34 401	Zentrifuge	62	HD 57/2	Filterelement Öl	38
68 991 34 701	Zentrifuge	62	HD 57/3	Filterelement Öl	38
68 991 36 801	Zentrifuge	62	HD 58	Filterelement Öl	38
68 991 38 801	Zentrifuge	62	HD 610	Filterelement Öl	39
68 991 39 301	Zentrifuge	60	HD 610/1	Filterelement Öl	39
68 991 42 101	Zentrifuge	59	HD 610/2	Filterelement Öl	39
BFU 707	Filterelement Kraftstoff	90	HD 613	Filterelement Öl	39
BFU 811	Filterelement Kraftstoff	90	HD 613/1	Filterelement Öl	39
BFU 900	Filterelement Kraftstoff	90	HD 613/2	Filterelement Öl	39
H 1081	Filterelement Öl	36	HD 620	Filterelement Öl	39
H 11 171	Filterelement Öl	36	HD 65	Filterelement Öl	38
H 12 107/1	Filterelement Öl	36	HD 65/1	Filterelement Öl	38
H 12 110/2 X	Filterelement Öl	37	HD 65/2	Filterelement Öl	38
H 12 113	Filterelement Öl	37	HD 68	Filterelement Öl	38
H 12 225	Filterelement Öl	37	HD 69	Filterelement Öl	39
H 1273	Filterelement Öl	36	HD 751	Filterelement Öl	39
H 1275 X	Filterelement Öl	36	HD 829	Filterelement Öl	39
H 1282 X	Filterelement Öl	36	HD 929	Filterelement Öl	40
H 1290/1	Filterelement Öl	36	HD 929/3	Filterelement Öl	40
H 13 104	Filterelement Öl	37	HD 938	Filterelement Öl	40
H 15 111/2	Filterelement Öl	37	HD 938/1	Filterelement Öl	40
H 15 206/1	Filterelement Öl	37	HD 938/2	Filterelement Öl	40
H 15 222/2	Filterelement Öl	37	HD 952	Filterelement Öl	40
H 15 230/1	Filterelement Öl	37	HD 952/2	Filterelement Öl	40
H 15 250/1	Filterelement Öl	37	HD 958	Filterelement Öl	40
H 20 211	Filterelement Öl	37	HD 958/1	Filterelement Öl	40
H 20 440	Filterelement Öl	37	HD 958/2	Filterelement Öl	40
H 25 669/1	Filterelement Öl	37	HU 12 140 X	Filterelement Öl	41
H 28 545	Filterelement Öl	37	HU 718/1 K	Filterelement Öl	41
H 31/1	Filterelement Öl	35	HU 726/2 X	Filterelement Öl	41
H 31/2	Filterelement Öl	35	HU 921 X	Filterelement Öl	41
H 42	Filterelement Öl	35	HU 931/5 X	Filterelement Öl	41
H 53	Filterelement Öl	35	HU 932/4 X	Filterelement Öl	41
H 53/3	Filterelement Öl	35	HU 945/2 X	Filterelement Öl	41
H 601	Filterelement Öl	35	HU 947/1 X	Filterelement Öl	41
H 601/4	Filterelement Öl	35	HU 951 X	Filterelement Öl	41
H 614/3	Filterelement Öl	35	P 1018/1	Filterelement Kraftstoff	89
H 616/1	Filterelement Öl	35	P 46/1	Filterelement Kraftstoff	89
H 617 N	Filterelement Öl	35	P 609	Filterelement Kraftstoff	89

Inhaltsverzeichnis nach Bestellnummern

Bestell-Nr.	Bezeichnung	Seite	Bestell-Nr.	Bezeichnung	Seite
P 707	Filterelement Kraftstoff	89	WD 1374	Wechselfilter Öl	13
P 715	Filterelement Kraftstoff	89	WD 724/6	Wechselfilter Öl	13
P 725	Filterelement Kraftstoff	89	WD 920	Wechselfilter Öl	13
P 78	Filterelement Kraftstoff	89	WD 940	Wechselfilter Öl	13
P 810	Filterelement Kraftstoff	89	WD 940/2	Wechselfilter Öl	13
P 811	Filterelement Kraftstoff	89	WD 950	Wechselfilter Öl	13
P 824	Filterelement Kraftstoff	89	WD 950/2	Wechselfilter Öl	13
P 825	Filterelement Kraftstoff	89	WD 962	Wechselfilter Öl	13
P 921/2	Filterelement Kraftstoff	89	WD 962/9	Wechselfilter Öl	13
P 934	Filterelement Kraftstoff	89	WD 962/21	Wechselfilter Öl	12
PF 1025	Filterelement Öl	42	WDK 11 102/1	Wechselfilter Kraftstoff	71
PF 1050/1	Filterelement Öl	42	WDK 11 102/3	Wechselfilter Kraftstoff	71
PF 1055/1	Filterelement Öl	42	WDK 11 102/6	Wechselfilter Kraftstoff	71
PF 1155	Filterelement Öl	42	WDK 11 102/7	Wechselfilter Kraftstoff	71
PF 1190	Filterelement Öl	42	WDK 719	Wechselfilter Kraftstoff	71
PF 1552	Filterelement Öl	42	WDK 725	Wechselfilter Kraftstoff	71
PF 815	Filterelement Öl	42	WDK 925	Wechselfilter Kraftstoff	71
PF 915	Filterelement Öl	42	WDK 962/10	Wechselfilter Kraftstoff	70
PF 926	Filterelement Öl	42	WDK 962/12	Wechselfilter Kraftstoff	71
W 11 102	Wechselfilter Öl	11	WDK 962/14	Wechselfilter Kraftstoff	71
W 11 102	Wechselfilter Öl	12	WDK 962/15	Wechselfilter Kraftstoff	71
W 11 102/4	Wechselfilter Öl	11	WDK 962/16	Wechselfilter Kraftstoff	71
W 1160	Wechselfilter Öl	11	WH 945/1	Wechselfilter Öl	13
W 1170	Wechselfilter Öl	12	WH 945/2	Wechselfilter Öl	13
W 13 145/1	Wechselfilter Öl	11	WH 980	Wechselfilter Öl	13
W 13 145/6	Wechselfilter Öl	11	WH 980/1	Wechselfilter Öl	13
W 1374/2	Wechselfilter Öl	11	WK 21	Leitungsfiler Kraftstoff	85
W 1374/4	Wechselfilter Öl	11	WK 21/2	Leitungsfiler Kraftstoff	85
W 1374/6	Wechselfilter Öl	11	WK 31/2	Leitungsfiler Kraftstoff	85
W 712/20	Wechselfilter Öl	10	WK 31/4	Leitungsfiler Kraftstoff	85
W 712/4	Wechselfilter Öl	10	WK 31/5	Leitungsfiler Kraftstoff	85
W 712/52	Wechselfilter Öl	10	WK 32	Leitungsfiler Kraftstoff	85
W 712/65	Wechselfilter Öl	12	WK 43/1	Leitungsfiler Kraftstoff	85
W 719/14	Wechselfilter Öl	10	WK 712/2	Wechselfilter Kraftstoff	70
W 719/30	Wechselfilter Öl	10	WK 723	Wechselfilter Kraftstoff	70
W 719/37	Wechselfilter Öl	12	WK 731	Wechselfilter Kraftstoff	70
W 920	Wechselfilter Öl	10	WK 731/1	Wechselfilter Kraftstoff	70
W 920/40	Wechselfilter Öl	12	WK 842	Wechselfilter Kraftstoff	70
W 920/51	Wechselfilter Öl	12	WK 842/6	Wechselfilter Kraftstoff	70
W 920/7	Wechselfilter Öl	10	WK 940/2	Wechselfilter Kraftstoff	71
W 930	Wechselfilter Öl	10	WK 950/3	Wechselfilter Kraftstoff	70
W 930/21	Wechselfilter Öl	10	WK 962/4	Wechselfilter Kraftstoff	70
W 930/35	Wechselfilter Öl	12	WK 962/7	Wechselfilter Kraftstoff	71
W 940	Wechselfilter Öl	10	WP 11 102	Wechselfilter Öl	14
W 940/51	Wechselfilter Öl	11	WP 1144	Wechselfilter Öl	14
W 940/55	Wechselfilter Öl	12	WP 1169	Wechselfilter Öl	14
W 950	Wechselfilter Öl	11	WP 1170	Wechselfilter Öl	14
W 950/17	Wechselfilter Öl	11	WP 914/80	Wechselfilter Öl	14
W 950/24	Wechselfilter Öl	12	WP 928/82	Wechselfilter Öl	14
W 962/14	Wechselfilter Öl	12			
W 962/18	Wechselfilter Öl	12			
W 962/2	Wechselfilter Öl	11			
W 962/6	Wechselfilter Öl	11			
WD 13 145	Wechselfilter Öl	13			
WD 13 145/4	Wechselfilter Öl	13			
WD 13 145/8	Wechselfilter Öl	12			
WD 13 145/10	Wechselfilter Öl	12			
WD 13 145/14	Wechselfilter Öl	12			

MANN+HUMMEL Industriefilter weltweit

ZENTRALE

MANN+HUMMEL GMBH
Geschäftsbereich Industriefilter
Brunckstr. 15
67346 Speyer, Germany
Tel.: +49 (62 32) 53-80
Fax: +49 (62 32) 53-88 99
E-Mail: if.info@mann-hummel.com
Internet: www.mann-hummel.com



EUROPA

England

MANN+HUMMEL (UK) LTD
Business Unit Industrial Filters
Suite 4, 70 Churchill Square
Kings Hill, West Malling, Kent, ME19 4YU
Tel.: +44 1732 523533
Fax: +44 1732 523534
E-Mail: uk.info@mann-hummel.com
Internet: www.mann-hummel.com/mhuk

Frankreich

MANN+HUMMEL FRANCE S.A.S.
Z.I. du Val d'Argent
11, rue Jean Poulmarch
95100 Argenteuil
Tel.: +33 1 30258242
Fax: +33 1 30258259
E-Mail: anne.laurin@mann-hummel.com
Internet: www.mann-hummel.com/mhfr

Italien

MANN+HUMMEL ITALIA S.R.L.
Business Unit Industrial Filters
P.O. Box 126, Via Nazario Sauro, 1
23100 Sondrio (SO)
Tel.: +39 0342 2112 70
Fax: +39 0342 2106 90
E-Mail: it.info@mann-hummel.com
Internet: www.mann-hummel.com

Spanien / Portugal

MANN+HUMMEL IBERICA S.A.U.
C/ Pertusa n° 8, Polig. Industrial PLA-ZA,
parcela ALI 7,3
50197 Zaragoza
Tel.: +34 (976) 287 300
Fax: +34 (976) 287 418
E-Mail: mhes_fi@mann-hummel.com
Internet: www.mann-hummel.com/mhes

Tschechien

MANN+HUMMEL (CZ) s.r.o.
Nová Ves č. 66
67521 Okříšky
Tel.: +420 568 898 111
Fax: +420 568 898 314
E-Mail: cz.info@mann-hummel.com
Internet: www.mann-hummel.com/mhcz

Russland

MANN+HUMMEL GMBH
Regional Office
Konenkova Str. 11 A
127560 Moskau
Tel.: +7 095 742 7976
Fax: +7 095 742 7988
E-Mail: oleg.paratnov@mann-hummel.com
Internet: www.mann-filter.ru

MANN+HUMMEL Industriefilter weltweit

NORDAMERIKA

USA / Kanada

MANN+HUMMEL USA, INC.
6400 South Sprinkle Road
Portage Michigan, 49002-8720
Tel.: +1 (269) 329-7200
Fax: +1 (269) 329-7201
E-Mail: info-us@mann-hummel.com
Internet: www.mann-hummel.com/mhus

Mexiko

MANN+HUMMEL MEXICO S.A. DE C.V.
Validad el Pueblito No. 104
Parque Industrial Queretaro
Santa Rosa Jauregui
Santiago de Queretaro, Queretaro, C.P. 76220
Tel.: +52 442 103 1100
Fax: +52 442 103 1103
E-Mail: infomx@mann-hummel.com
Internet: www.mann-hummel.com/mhmx

ASIEN / AUSTRALIEN

Australien

MANN+HUMMEL AUSTRALIA (PTY) LTD.
15/10 Chilvers Road
Thornleigh, NSW 2120
Tel.: +61 2 9484 4300
Fax: +61 2 9484 4175
E-Mail: info@mann-hummel.com.au
Internet: www.mann-hummel.com

Indien

MANN+HUMMEL FILTER PRIVATE LIMITED
Sigma Soft - Tech Park
Ground Floor, Delta block
#7, Whitefield Main Road
560066 Bangalore
Tel.: +91 80 4020 7100
Fax: +91 80 4020 7125
E-Mail: office.india@mann-hummel.com
Internet: www.mann-hummel.com.sg

Japan

MANN+HUMMEL WAKO CO. LTD.
Shin Yokohama Daiichi Bldg 2F
2-14-27, Shin Yokohama
Kohoku-ku, Yokohama-shi Kanagawa-ken 222-0033
Tel.: +81 (45) 470-4611
Fax: +81 (45) 470-0812
E-Mail: info@mann-hummel-wako.com
Internet: www.mann-hummel.com

SÜDAMERIKA

Argentinien

MANN+HUMMEL ARGENTINA S.A.
Sdor. Francisco Quindimil 4425/95
B1822APC Valentín Alsina
Buenos Aires
Tel.: +54 11 4208 1200
Fax: +54 11 4228 6691
E-Mail: info@mann-hummel.com.ar
Internet: www.mann-hummel.com/mhar

Brasilien

MANN+HUMMEL BRASIL LTDA.
Caixa Postal 210
Alameda Filtros Mann 555
CEP 13330-970 Indaiatuba-SP
Tel.: +55 19 3894 94 00
Fax: +55 19 3894 51 31
E-Mail: marketec@mann-hummel.com.br
Internet: www.mann-hummel.com.br

China

MANN+HUMMEL FILTER TRADING
(SHANGHAI) CO.,LTD.
Huadu Mansion, Floor 24/A-F,
No. 838, Zhangyang Road, Pudong
Shanghai 200122
Tel.: +86 21 58 20 1086
Fax: +86 21 58 20 6015
E-Mail: infomhcn@mann-hummel.com
Internet: www.mann-hummel.com

Singapur

MANN+HUMMEL FILTER TECHNOLOGY
(S.E.A.) PTE LTD.
3 Toh Tuck Link
#03-01/02/03 German Districentre
596228 Singapore
Tel.: +65 6586 8181
Fax: +65 6586 8180
E-Mail: mhsg@mann-hummel.com.sg
Internet: www.mann-hummel.com.sg

Umrechnungstabelle

Durchfluss

10 l/min	=	2,64 gpm
20 l/min	=	5,28 gpm
30 l/min	=	7,93 gpm
40 l/min	=	10,57 gpm
50 l/min	=	13,21 gpm
60 l/min	=	15,85 gpm
70 l/min	=	18,49 gpm
80 l/min	=	21,14 gpm
90 l/min	=	23,78 gpm
100 l/min	=	26,42 gpm
150 l/min	=	39,63 gpm
200 l/min	=	52,84 gpm
250 l/min	=	66,05 gpm
300 l/min	=	79,26 gpm
350 l/min	=	92,47 gpm
400 l/min	=	105,68 gpm
450 l/min	=	118,89 gpm
500 l/min	=	132,10 gpm
600 l/min	=	158,52 gpm
700 l/min	=	184,94 gpm
800 l/min	=	211,36 gpm
900 l/min	=	237,78 gpm
1000 l/min	=	264,20 gpm

100 l/h	=	26,42 gph
110 l/h	=	29,06 gph
120 l/h	=	31,70 gph
130 l/h	=	34,35 gph
140 l/h	=	36,99 gph
150 l/h	=	39,63 gph
160 l/h	=	42,27 gph
170 l/h	=	44,91 gph
180 l/h	=	47,56 gph
190 l/h	=	50,20 gph
200 l/h	=	52,84 gph
300 l/h	=	79,26 gph
400 l/h	=	105,68 gph
500 l/h	=	132,10 gph
600 l/h	=	158,52 gph
700 l/h	=	184,94 gph
800 l/h	=	211,36 gph
900 l/h	=	237,78 gph
1000 l/h	=	264,20 gph

Druck

0,1 bar	=	1,45 psi
0,12 bar	=	1,74 psi
0,5 bar	=	7,25 psi
1 bar	=	14,5 psi
2 bar	=	29 psi
2,5 bar	=	36,25 psi
3 bar	=	43,5 psi
5 bar	=	72,5 psi
10 bar	=	145 psi
14 bar	=	203 psi
20 bar	=	290 psi
25 bar	=	362,5 psi
30 bar	=	435 psi
35 bar	=	507,5 psi
40 bar	=	580 psi
100 bar	=	1450 psi
200 bar	=	2900 psi
300 bar	=	4350 psi
400 bar	=	5800 psi

Länge

10 mm	=	0,39 inch
20 mm	=	0,79 inch
30 mm	=	1,18 inch
40 mm	=	1,57 inch
50 mm	=	1,97 inch
60 mm	=	2,36 inch
70 mm	=	2,76 inch
80 mm	=	3,15 inch
90 mm	=	3,54 inch
100 mm	=	3,94 inch
150 mm	=	5,91 inch
200 mm	=	7,87 inch
250 mm	=	9,84 inch
300 mm	=	11,81 inch
350 mm	=	13,78 inch
400 mm	=	15,75 inch
450 mm	=	17,72 inch
500 mm	=	19,69 inch

Volumen

100 cm ³	=	6,102 inch ³
200 cm ³	=	12,204 inch ³
300 cm ³	=	18,306 inch ³
400 cm ³	=	24,408 inch ³
500 cm ³	=	30,51 inch ³
600 cm ³	=	36,612 inch ³
700 cm ³	=	42,714 inch ³
800 cm ³	=	48,816 inch ³
900 cm ³	=	54,918 inch ³
1000 cm ³	=	61,02 inch ³
5000 cm ³	=	305,1 inch ³
10000 cm ³	=	610,2 inch ³

Temperatur

-30 °C	=	-22,0 °F
-10 °C	=	14,0 °F
0 °C	=	32,0 °F
10 °C	=	50,0 °F
30 °C	=	86,0 °F
50 °C	=	122,0 °F
80 °C	=	176,0 °F
100 °C	=	212,0 °F
120 °C	=	248,0 °F

Auswahl aus dem MANN+HUMMEL Industriefilter Katalog-Programm



ProVent®

Die Baureihe für die Kurbelgehäuseentlüftung

Katalog-Best.-Nr.
19 944 10 100 de
19 944 10 101 en
19 944 10 102 fr
Weitere Sprachen auf Anfrage.

Luftfilter

PicoFlex®
Europiclön®
Vakuumpfilter

Katalog-Best.-Nr.
19 941 10 100 de
19 941 10 101 en
19 941 10 102 fr

Weitere Sprachen auf Anfrage.



Luftentölelemente für Kompressoren und Vakuumpumpen

Luftentölelemente
Luftentölboxen

Katalog-Best.-Nr.
19 943 00 100 de
19 943 00 101 en
19 943 00 102 fr
Weitere Sprachen auf Anfrage.



MANN-FILTER

Filterelemente in Erstausrüsterqualität für Bau- und Landmaschinen:

- Luftfilter
- Ölfilter
- Kraftstofffilter
- Hydraulikfilter
- Innenraumfilter

Katalog-Best.-Nr.
19 939 24 600 mehrsprachig



MANN+HUMMEL Industriefilter

Die international tätige MANN+HUMMEL Gruppe mit der Unternehmenszentrale in Ludwigsburg (Deutschland) beschäftigt weltweit über 9.500 Mitarbeiter an mehr als 40 Standorten.

Das Unternehmen entwickelt, produziert und vertreibt innovative technische Komponenten und Systeme für die Automobilindustrie und viele

andere Branchen. Eine Schlüsselposition nehmen dabei hochwertige Filtrationsprodukte für Fahrzeuge, Motoren und industrielle Anwendungen ein. Das Erstausrüstungsgeschäft mit den weltweit führenden Fahrzeug-, Maschinen- und Anlagenherstellern legt die Basis für Qualität und Leistungsfähigkeit der Produkte. Filter für den internationalen

Ersatzteilmarkt werden sowohl unter zahlreichen weltbekannten Kundenmarken als auch unter der eigenen Marke MANN-FILTER verkauft.

Der Geschäftsbereich Industriefilter mit Hauptsitz in Speyer (Deutschland) ist spezialisiert auf die besonderen Anforderungen der Kunden aus den Bereichen Off-Highway-Fahrzeug- und

Motorentchnik, Druckluft- und Vakuumtechnik, Maschinen- und Anlagenbau. Für diese und andere industrielle Branchen bietet MANN+HUMMEL Industriefilter leistungsfähige Produkte rund um die Filtration und Separation von Luft, Gasen und Flüssigkeiten.



MANN+HUMMEL GMBH, Geschäftsbereich Industriefilter
 67346 Speyer, Germany, Telefon +49 (62 32) 53-80, Fax +49 (62 32) 53-88 99
 E-Mail: if.info@mann-hummel.com, Internet: www.mann-hummel.com